

**Canon**

*MF229dw / MF226dn / MF217w / MF216n*

<a href="#">Fontos biztonsági előírások</a>	8
<a href="#">Telepítés</a>	9
<a href="#">Tápellátás</a>	11
<a href="#">Kezelés</a>	12
<a href="#">Karbantartás és ellenőrzés</a>	14
<a href="#">Kellékanyagok</a>	15
<a href="#">Alapvető műveletek</a>	17
<a href="#">Részegységek és azok funkciói</a>	19
<a href="#">Elülső oldal</a>	20
<a href="#">Hátsó oldal</a>	21
<a href="#">A készülék belseje</a>	22
<a href="#">Kézi adagolónyílás</a>	23
<a href="#">Papírfiók</a>	24
<a href="#">Kezelőpanel</a>	25
<a href="#">Kijelző</a>	27
<a href="#">A &lt;Főképernyő&gt; képernyőjének testre szabása</a>	30
<a href="#">A kijelző használata</a>	32
<a href="#">Szöveg beírása</a>	34
<a href="#">Dokumentumok elhelyezése</a>	36
<a href="#">Papír betöltése</a>	39
<a href="#">Papír betöltése a papírfiókba</a>	41
<a href="#">Papír behelyezése a kézi adagolónyílásba</a>	44
<a href="#">Borítékok behelyezése</a>	46
<a href="#">Előnyomott papír behelyezése</a>	48
<a href="#">Papírméret és -típus beállítása</a>	50
<a href="#">Egyéni papírméret bejegyzése</a>	52
<a href="#">Bejegyzés a címjegyzékbe</a>	54
<a href="#">Rendeltetési helyek felvétele a címjegyzékbe</a>	55
<a href="#">Rendeltetési helyek megadása egyérintéses híváshoz</a>	57
<a href="#">Több rendeltetési hely bejegyzése hívócsoporthoz</a>	60
<a href="#">A hangerő beállítása</a>	62
<a href="#">Csendes üzemmód bekapcsolása</a>	64
<a href="#">Alvó üzemmódba lépés</a>	66
<a href="#">Másolás</a>	68
<a href="#">Alapvető másolási műveletek</a>	69
<a href="#">Másolás megszakítása</a>	71
<a href="#">Különböző másolási beállítások</a>	73
<a href="#">Nagyítás és kicsinyítés</a>	74
<a href="#">Dokumentumtípus kiválasztása</a>	75
<a href="#">A fedettség beállítása</a>	76
<a href="#">A képélesség beállítása</a>	77
<a href="#">Kétoldalas másolás (MF229dw / MF226dn)</a>	78
<a href="#">Több dokumentum másolása egy lapra (2-ről 1-re/4-ről 1-re)</a>	80
<a href="#">A &lt;Papírtakar.&gt; gomb használatával</a>	81
<a href="#">Igazolványkártya mindkét oldalának másolása egy oldalra</a>	82
<a href="#">Másolatok leválogatása oldalanként</a>	83
<a href="#">Az alapértelmezett beállítások módosítása</a>	84
<a href="#">Faxolás</a>	85
<a href="#">Faxfunkciók kezdeti beállításainak konfigurálása</a>	87

<a href="#">A használni kívánt faxvételi mód kiválasztása</a>	88
<a href="#">A faxeszám és a saját név bejegyzése</a>	89
<a href="#">A vételi mód kiválasztása</a>	91
<a href="#">A telefonvonal csatlakoztatása</a>	93
<a href="#">Fax küldése</a>	95
<a href="#">Küldés bejegyzett rendeltetési helyekből</a>	100
<a href="#">Megadás a címjegyzékből</a>	101
<a href="#">Rendeltetési helyek kiválasztása közvetlenül a kódtárcsás számok beírásával</a>	103
<a href="#">Rendeltetési helyek megadása az egyérintéses gombokkal</a>	105
<a href="#">Korábban használt rendeltetési helyek megadása</a>	107
<a href="#">Különbéle faxolási beállítások</a>	109
<a href="#">Felbontás beállítása</a>	110
<a href="#">A fedettség beállítása</a>	111
<a href="#">A képélesség beállítása</a>	112
<a href="#">Kétoldalas dokumentumok beolvasása (MF229dw)</a>	113
<a href="#">Az alapértelmezett beállítások módosítása</a>	114
<a href="#">Faxküldések megszakítása</a>	115
<a href="#">Faxok fogadása</a>	117
<a href="#">Faxküldés és -fogadás a céloknak megfelelően</a>	120
<a href="#">Telefonhívás faxküldés előtt (kézi küldés)</a>	121
<a href="#">Faxküldés egyszerre több rendeltetési helyre (körözvényküldés)</a>	122
<a href="#">Fogadott faxok tárolása a memóriában (vétel memóriába)</a>	124
<a href="#">Fogadott faxok továbbítása</a>	127
<a href="#">Faxinformációs szolgáltatások fogadása</a>	129
<a href="#">Küldött és fogadott dokumentumok állapotának és naplójának ellenőrzése</a>	131
<a href="#">Címjegyzékadatok importálása és exportálása a mellékelt szoftverrel</a>	133
<a href="#">Faxok küldése a számítógépről (számítógépes faxolás)</a>	135
<a href="#">Faxküldés számítógépről</a>	136
<a href="#">Fedőlap csatolása a számítógéppel küldött faxokhoz</a>	138
<a href="#">Címjegyzék használata számítógépes faxoláshoz</a>	141
<a href="#">Rendeltetési helyek bejegyzése</a>	142
<a href="#">Bejegyzett rendeltetési helyek használata</a>	146
<a href="#">Címjegyzékadatok importálása és exportálása a fax-illesztőprogrammal</a>	148
<a href="#">A készülék használata nyomtatóként</a>	153
<a href="#">Nyomtatás számítógépről</a>	154
<a href="#">Dokumentum nyomtatása</a>	155
<a href="#">Nyomtatás törlése</a>	157
<a href="#">A nyomtatás állapotának ellenőrzése</a>	159
<a href="#">Különbéle nyomtatási beállítások</a>	160
<a href="#">Nagyítás és kicsinyítés</a>	161
<a href="#">Váltás az egy- és kétoldalas nyomtatás között (MF229dw / MF226dn)</a>	163
<a href="#">Nyomatok leválogatása oldalanként</a>	165
<a href="#">Több oldal nyomtatása egy lapra</a>	166
<a href="#">Poszternyomtatás</a>	167
<a href="#">Füzetnyomtatás (MF229dw / MF226dn)</a>	168
<a href="#">Szegélyek nyomtatása</a>	170
<a href="#">Dátumok és oldalszámok nyomtatása</a>	171
<a href="#">Vízjelnyomtatás</a>	172
<a href="#">Dokumentumtípus kiválasztása</a>	174

<a href="#">Festéktakarékos üzemmód</a>	175
<a href="#">Több dokumentum egyesítése és nyomtatása</a>	176
<a href="#">Igény szerinti nyomtatási beállítások konfigurálása</a>	179
<a href="#">Gyakran használt nyomtatási parancskombinációk bejegyzése</a>	180
<a href="#">Az alapértelmezett beállítások módosítása</a>	182
<a href="#">Az AirPrint használata</a>	183
<a href="#">Nyomtatási adatok kommunikációjának titkosítása TLS-sel rendelkező Apple eszközökön</a>	188
<a href="#">Kulcspárok és digitális tanúsítványok beállításainak konfigurálása</a>	191
<a href="#">Kulcspárok előállítása</a>	192
<a href="#">Hitelesítésszolgáltató által kiadott kulcspárok és digitális tanúsítványok használata</a>	197
<a href="#">Kulcspárok és digitális tanúsítványok ellenőrzése</a>	200
<a href="#">A készülék használata lapolvasóként</a>	202
<a href="#">A készülék lapolvasóként való használatának előkészítése</a>	203
<a href="#">Beolvasás a készülékről</a>	204
<a href="#">Lapolvasás a &lt;Scan -&gt; PC&gt; gomb használatával</a>	207
<a href="#">Beolvasás számítógépről</a>	211
<a href="#">Beolvasás az MF Toolbox segítségével</a>	212
<a href="#">Beolvasási beállítások konfigurálása az MF Toolbox segítségével</a>	218
<a href="#">Beolvasás alkalmazásból</a>	223
<a href="#">Beolvasási beállítások konfigurálása a ScanGear MF alkalmazásban</a>	224
<a href="#">Beolvasási beállítások konfigurálása egyszerű módban</a>	225
<a href="#">Beolvasási beállítások konfigurálása bővített módban</a>	227
<a href="#">Hálózat</a>	238
<a href="#">Csatlakoztatás hálózathoz</a>	239
<a href="#">Választás a vezetékes és vezeték nélküli helyi hálózat között (MF229dw / MF217w)</a>	241
<a href="#">Csatlakozás vezetékes helyi hálózathoz</a>	242
<a href="#">Csatlakozás vezeték nélküli helyi hálózathoz (MF229dw / MF217w)</a>	243
<a href="#">A kapcsolat beállítása a WPS nyomógombos módjával</a>	245
<a href="#">A kapcsolat beállítása a WPS PIN-kódos módjával</a>	247
<a href="#">Kapcsolat beállítása vezeték nélküli útválasztó kiválasztásával</a>	249
<a href="#">Kapcsolat beállítása részletes beállítások megadásával</a>	252
<a href="#">Az SSID és a hálózati kulcs ellenőrzése</a>	255
<a href="#">IP-címek beállítása</a>	257
<a href="#">Az IPv4-cím beállítása</a>	258
<a href="#">IPv6-címek beállítása</a>	260
<a href="#">Hálózati beállítások megtekintése</a>	263
<a href="#">Számítógépről történő nyomtatás és faxolás konfigurálása a készüléken</a>	265
<a href="#">Nyomtatási protokollok és WSD-funkciók konfigurálása</a>	266
<a href="#">Nyomtatóportok konfigurálása</a>	269
<a href="#">Nyomtatókiszolgáló beállítása</a>	272
<a href="#">A készülék konfigurálása a hálózati környezetben</a>	275
<a href="#">Ethernet-beállítások konfigurálása</a>	276
<a href="#">A legnagyobb átviteli egység módosítása</a>	277
<a href="#">Hálózati csatlakozás előtti várakozási idő beállítása</a>	278
<a href="#">A DNS konfigurálása</a>	279
<a href="#">A készülék figyelése és vezérlése SNMP protokollal</a>	283
<a href="#">Biztonság</a>	286
<a href="#">A készülék védelme az illetéktelen hozzáféréssel szemben</a>	287
<a href="#">A rendszerkezelői PIN-kód beállítása</a>	288

<a href="#">Kommunikáció korlátozása tűzfalakkal</a>	290
<a href="#">IP-címek megadása tűzfalszabályokhoz</a>	291
<a href="#">MAC-címek megadása tűzfalszabályokhoz</a>	294
<a href="#">Portszámok módosítása</a>	296
<a href="#">Proxy beállítása</a>	297
<a href="#">A készülék funkcióinak korlátozása</a>	299
<a href="#">A címjegyzékhez és a küldési funkciókhoz való hozzáférés korlátozása</a>	300
<a href="#">PIN-kód beállítása a címjegyzékhez</a>	301
<a href="#">A választható rendeltetési helyek korlátozása</a>	302
<a href="#">Számítógépes faxolás tiltása</a>	303
<a href="#">Korábban használt rendeltetési helyek használatának letiltása</a>	304
<a href="#">Rendeltetési helyek ellenőrzése dokumentumok küldése előtt</a>	305
<a href="#">Körözvényadás tiltása</a>	307
<a href="#">HTTP-kommunikáció letiltása</a>	308
<a href="#">A Távoli felhasználói felület letiltása</a>	309
<a href="#">A Távoli felhasználói felület használata</a>	310
<a href="#">A Távoli felhasználói felület indítása</a>	311
<a href="#">A Távoli felhasználói felület képernyője</a>	313
<a href="#">Dokumentumok kezelése és a készülék állapotának ellenőrzése</a>	316
<a href="#">Menüpontok beállítása a Távoli felhasználói felületről</a>	320
<a href="#">Címjegyzékbejegyzések mentése/betöltése a Távoli felhasználói felületről</a>	322
<a href="#">Címjegyzékbejegyzések készítése a Távoli felhasználói felületről</a>	325
<a href="#">A beállítási menük listája</a>	327
<a href="#">Hálózati beállítások</a>	328
<a href="#">Beállítások</a>	335
<a href="#">Időzítő beállításai</a>	340
<a href="#">Általános beállítások (MF229dw / MF226dn)</a>	344
<a href="#">Másolási beállítások</a>	345
<a href="#">Faxbeállítások</a>	347
<a href="#">Beolvasási beállítások</a>	356
<a href="#">Nyomtatóbeállítások</a>	357
<a href="#">Beállítás/karbantartás</a>	359
<a href="#">Rendszerkezelő beállítások</a>	364
<a href="#">Menü inicializálása</a>	371
<a href="#">Hibaelhárítás</a>	372
<a href="#">Az elakadt papír eltávolítása</a>	373
<a href="#">Ha hibaüzenet jelenik meg</a>	379
<a href="#">Ha hibakód jelenik meg</a>	386
<a href="#">Általános problémák</a>	388
<a href="#">Telepítési és beállítási problémák</a>	389
<a href="#">Másolási problémák</a>	392
<a href="#">Nyomtatási problémák</a>	393
<a href="#">Fax- és telefonproblémák</a>	394
<a href="#">Ha a nyomtatás nem végezhető el megfelelően</a>	395
<a href="#">Nem kielégítő a nyomtatási minőség</a>	396
<a href="#">A papír meggyűrődik vagy felpöndörödik</a>	400
<a href="#">Helytelen papíradagolás</a>	401
<a href="#">Ha egy probléma nem oldható meg</a>	402
<a href="#">Karbantartás</a>	403

<a href="#">A készülék tisztítása</a>	404
<a href="#">A készülék burkolata</a>	405
<a href="#">Üveglap</a>	406
<a href="#">Adagoló</a>	407
<a href="#">Rögzítőszerelvény</a>	408
<a href="#">A készülék belseje</a>	409
<a href="#">A festékkazetták cseréje</a>	411
<a href="#">Mielőtt kicserélné a festékkazettát</a>	413
<a href="#">A festékkazetták cseréje</a>	415
<a href="#">A készülék áthelyezése</a>	417
<a href="#">Jelentések és kimutatások nyomtatása</a>	418
<a href="#">Adási eredményjelentés</a>	419
<a href="#">Kommunikáció-kezelési jelentés</a>	421
<a href="#">Vételi eredményjelentés</a>	422
<a href="#">Címjegyzéklista</a>	423
<a href="#">Felhasználói adatlista</a>	424
<a href="#">A számláló értékének megjelenítése</a>	425
<a href="#">A beállítások alaphelyzetbe állítása</a>	426
<a href="#">A menü alaphelyzetbe állítása</a>	427
<a href="#">A címjegyzék alaphelyzetbe állítása</a>	428
<a href="#">A rendszerkezelő beállítások alaphelyzetbe állítása</a>	429
<a href="#">Az összes adat/beállítás alaphelyzetbe állítása</a>	430
<a href="#">Függelék</a>	431
<a href="#">Kiemelt funkciók</a>	432
<a href="#">Környezetvédelem és takarékoság</a>	433
<a href="#">Hatékonyságnövelés</a>	435
<a href="#">Digitális módszerek</a>	437
<a href="#">További lehetőségek</a>	439
<a href="#">Műszaki adatok</a>	441
<a href="#">A készülék műszaki adatai</a>	442
<a href="#">Vezeték nélküli helyi hálózati adatok (MF229dw / MF217w)</a>	444
<a href="#">Dokumentumtípus</a>	445
<a href="#">Beolvasási terület</a>	446
<a href="#">Papír</a>	447
<a href="#">A másolás műszaki adatai</a>	449
<a href="#">A fax műszaki adatai</a>	450
<a href="#">A lapolvasó műszaki adatai</a>	451
<a href="#">A nyomtató műszaki adatai</a>	452
<a href="#">Kellékanyagok</a>	453
<a href="#">A készülékhez mellékelte kézikönyvek</a>	454
<a href="#">Az e-Kézikönyv használata</a>	455
<a href="#">Az e-Kézikönyv telepítése</a>	456
<a href="#">Az e-Kézikönyv eltávolítása</a>	460
<a href="#">Az e-Kézikönyv képernyője</a>	462
<a href="#">Az e-Kézikönyv megtekintése</a>	467
<a href="#">Egyéb</a>	468
<a href="#">Alapvető műveletek a Windows rendszerben</a>	469
<a href="#">Mac OS felhasználóknak</a>	474
<a href="#">Nyilatkozat</a>	475



## Fontos biztonsági előírások

---

E fejezet célja a tulajdont érő károk és a készülék felhasználóit és másokat érő sérülések megelőzése. Olvassa el ezt a fejezetet, mielőtt használatba venné a készüléket, és a helyes használat érdekében tartsa be az itt leírt útmutatásokat. Ne végezzen semmilyen műveletet, amely nincs leírva ebben az útmutatóban. A Canon semmilyen kárért nem vállal felelősséget, amely az útmutatóban le nem írt használatból, nem rendeltetésszerű használatból vagy nem a Canon, illetve a Canon által megbízott külső partner által elvégzett javításból/módosításból ered.



## Telepítés

A készülék biztonságos és kényelmes használata érdekében figyelmesen olvassa el a következő pontokat, és telepítse megfelelő helyre a készüléket.

### FIGYELMEZTETÉS

#### A készüléket nem szabad olyan helyre telepíteni, ahol tüzet vagy elektromos áramütést okozhat

- Ahol a szellőzőnyílások nem maradnak szabadon (túl közel a falhoz, ágyhoz, ruhaneműhöz és hasonló tárgyakhoz)
- nedves vagy poros helyen;
- Közvetlen napsugárzásnak kitett hely, illetve kültér
- magas hőmérsékletnek kitett helyen;
- Nyílt lángnak kitett hely
- Alkohol, festékhígító és más éghető anyagokhoz közel

#### Egyéb figyelmeztetések

- Nem jóváhagyott kábeleket ne csatlakoztasson ehhez a készülékhez. Ez személyi sérülést, tüzet vagy áramütést okozhat.
- A készülékre ne helyezzen nyakláncot vagy egyéb fémtárgyat, illetve folyadékot tartalmazó edényt. Tüzet és áramütést okozhat, ha a készülék belsejének elektromos alkatrészei idegen anyagokkal kerülnek érintkezésbe.
- Az opcionális kiegészítők felszerelésekor és eltávolításakor kapcsolja ki a készüléket, húzza ki a tápcsatlakozót a konnektorból, majd húzza ki a csatlakozókábeleket és a tápkábelt a készülékből. Ellenkező esetben a tápkábel vagy a csatlakozókábelek megsérülhetnek, ami tüzet vagy áramütést okozhat.
- Ne használja orvosi berendezések közelében. A készülék által kibocsátott rádióhullámok hatással lehetnek az orvosi berendezések működésére, ami hibás működést és komoly balesetet okozhat.
- Ha bármilyen idegen anyag esik a készülékbe, húzza ki a tápkábelt a váltakozó áramú csatlakozóaljzatból, majd forduljon a helyi hivatalos Canon viszonteladóhoz.

### VIGYÁZAT

#### Ne telepítse a készüléket olyan helyre:

Ahonnán leeshet és ezáltal sérülést okozhat.

- Instabil hely
- Vibrációnak kitett helyre.



#### Egyéb óvintézkedések

- A gép hordozásakor kövesse ennek az útmutatónak az utasításait. Ha nem megfelelően hordozza a készüléket, akkor leeshet és sérülést okozhat.
- A gép telepítésekor ügyeljen, hogy a keze ne szoruljon be a készülék és a padló vagy fal közé, illetve a papírtartó fiókok közé, mert ez sérülést okozhat.

## FONTOS

#### Ne telepítse a következő helyekre, ahol kár érheti

- Hirtelen hőmérséklet- vagy páratartalom-változásnak hely
- Mágneses vagy elektromágneses hullámokat kibocsátó berendezésekhez közel
- Laboratórium vagy olyan hely, ahol vegyi reakciók mennek végbe
- Maró vagy mérgező gázoknak kitett hely
- Olyan felület, amely a gép súlyától deformálódhat, illetve ahol a gép besüppedhet (szőnyeg stb.)



### **A rosszul szellőzött helyek kerülendők**

A készülék használata során csekély mennyiségű ózon és egyéb anyagok keletkeznek. Bár az ózonnal és más anyagokkal szembeni érzékenység változó, ez a mennyiség mégsem káros. Az ózon és egyéb anyagok – különösen a gyengén szellőzött helyiségekben – érzékelhetőbbé válhatnak a gyakori használat, illetve a hosszú munkamenetek során. A kényelmes munkakörnyezet biztosítása érdekében javasoljuk, hogy a készülék használatára szolgáló helyiségben gondoskodjon a megfelelő szellőzésről. Kerülje továbbá azokat a helyeket, ahol az emberek ki lennének téve a készülékből kibocsátott káros anyagoknak.

### **Ne telepítse páralecsapódásnak kitett helyre**

A hirtelen felfűtött helyre telepített, hűvös vagy száraz helyről meleg vagy nedves helyre áthelyezett készülék belsejében vízcseppek (pára) csapódhatnak le. Ilyen körülmények között a készülék használata papírelakadáshoz, rossz nyomtatási minőséghez, vagy magának a készüléknek a károsodásához vezethet. Használat előtt hagyjon legalább 2 órát a készüléknek, hogy alkalmazkodjon a környező hőmérséklethez és páratartalomhoz.

### **Vezeték nélküli helyi hálózat használata esetén (MF229dw / MF217w)**

- Úgy helyezze el a készüléket, hogy a vezeték nélküli helyi hálózati útválasztótól legfeljebb 50 m távolságra legyen.
- Ne állítsa a készüléket olyan helyre, ahol bármilyen tárgy akadályozza a kommunikációt. A falakon és a födémen keresztül áthaladó jel erőssége a gyengülhet.
- Tartsa a készüléket a lehető legtávolabb a digitális vezeték nélküli telefonoktól, mikrohullámú sütőktől és más, rádióhullámokat kibocsátó berendezésektől.

### **3000 méter vagy afeletti tengerszint feletti magasságon**

Előfordulhat, hogy a merevlemezes készülékek nem működnek megfelelően, ha kb. 3000 méter vagy afeletti tengerszint feletti magasságon használják azokat.

## Tápellátás

Ez a készülék 220–240 V feszültségű és 50/60 Hz frekvenciájú áramforrásról üzemeltethető.

### FIGYELMEZTETÉS

- Csak olyan tápegységet használjon, amely megfelel a megadott feszültségi előírásoknak. Ennek be nem tartása tüzet és áramütést okozhat.
- Ne használjon a gyártó által a készülékhez mellékelttől eltérő tápkábelt, ellenkező esetben tűz vagy áramütés keletkezhet.
- A tápkábelt nem szabad módosítani, húzni, erőltetve hajlítani vagy bármilyen egyéb módon károsítani. Ne tegyen nehéz tárgyakat a tápkábelre. A tápkábel sérülése tüzet és áramütést okozhat.
- Ne csatlakoztassa és ne távolítsa el a tápkábelt nedves kézzel, mert ez áramütést okozhat.
- Ne használjon hosszabbítókábelt vagy elosztót a készülékhez. Ez személyi sérülést, tüzet vagy áramütést okozhat.
- Ne burkolja be a tápkábelt, és ne kössön rá csomót, mert ezzel tüzet és áramütést okozhat.
- A tápkábel csatlakozóját teljesen dugja be a konnektorba. Ennek be nem tartása tüzet és áramütést okozhat.
- Vihar idejére teljesen húzza ki a tápkábel csatlakozóját a konnektorból. Ennek be nem tartása tüzet, áramütést, illetve a készülék károsodását okozhatja.

### VIGYÁZAT

Ne torlaszolja el annak a konnektornak a környékét, ahová a készülék tápkábele csatlakozik, így veszély esetén a tápkábel csatlakozóját könnyen kihúzhatja.

### FONTOS

#### A tápkábel csatlakoztatásakor

- Ne csatlakoztassa a készüléket szünetmentes tápegységhez.
- Ha több aljzatú konnektorhoz csatlakoztatja ezt a készüléket, akkor a többi aljzathoz ne csatlakoztasson más eszközöket.
- Ne csatlakoztassa a tápkábelt a számítógépen lévő kiegészítő aljzathoz.

#### Egyéb óvintézkedések

Az elektromos zaj hibás működést és adatvesztést okozhat a készülékben.

## Kezelés

### FIGYELMEZTETÉS

- Ha a készülék szokatlan zajt kelt, szokatlan szagot áraszt, füstöt vagy erős hőt sugároz, akkor azonnal húzza ki a készülék csatlakozóját a konnektorból, és forduljon a Canon helyi hivatalos viszonteladójához. A további használat tüzet és áramütést okozhat.
- Ne szerelje szét és ne módosítsa ezt a készüléket. A készülék belsejében nagyfeszültségű és magas hőmérsékletű alkatrészek találhatók, amelyek tüzet és áramütést okozhatnak.



- Olyan helyre tegye a készüléket, ahol a tápkábelhez, az egyéb kábelekhez és a belső és elektromos alkatrészekhez nem férhetnek hozzá gyermekek. Ennek be nem tartása váratlan baleseteket okozhat.
- Ne használjon gyúlékony permetet e készülék közelében. Ha a készülék belső elektromos alkatrészei gyúlékony anyaggal érintkeznek, tüzet és áramütést okozhatnak.
- A készülék mozgatásakor kapcsolja ki a készüléket és a számítógépet, majd húzza ki a tápkábelt és az illesztőkábeleket. Ellenkező esetben károsodhat a tápkábel és az illesztőkábelek, ami tüzet és áramütést okozhat.
- Ha a készülék tápkábele csatlakoztatva van a hálózati csatlakozóaljzathoz, az USB-kábel csatlakoztatásakor és kihúzásakor ne érintse meg csatlakozó fémrészét, mert ez áramütést okozhat.

### Szívritmus-szabályozó használata esetén

A készülék gyenge mágneses fluxust generál. Ha szívritmus-szabályozója van, és szokatlanul érzi magát a készülék közelében, menjen távolabb tőle, és azonnal forduljon orvosához.

### VIGYÁZAT

- Ne tegyen nehéz tárgyakat erre a készülékre, mert leesve sérülést okozhatnak.
- Saját biztonsága érdekében húzza ki a tápkábel csatlakozóját, ha a készüléket hosszabb ideig nem használja.
- A fedelek nyitásánál és zárásánál legyen óvatos, nehogy megsérüljön a keze.
- Tartsa távol kezét és ruházatát a nyomtató kimeneti területén található görgőktől. Ha a görgők elkapják a kezét vagy a ruházatát, az személyi sérülést okozhat.
- A készülék belseje és a kimeneti nyílás használat közben és közvetlenül utána igen forró. Az égési sérülések megelőzése érdekében ezeket a részeket ne érintse meg. A kinyomtatott papír közvetlenül a kiadást követően szintén forró lehet, ezért kezelje óvatosan. Ennek be nem tartása égési sérüléseket okozhat.

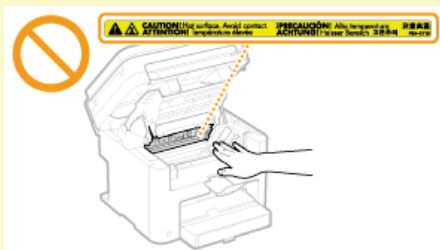

- Ha vastag könyvet helyez másolás céljából a másolóüvegre, ne nyomja le erősen az adagolót. Ezzel károsíthatja a síküveget, és sérülést okozhat.
- Ügyeljen arra, hogy ne ejtsen nehéz tárgyat, például szótárat a másolóüvegre. Ezzel károsíthatja a síküveget, és sérülést okozhat.

### Lézersugár

Ez a fax 1. osztályú lézeres terméknek minősül a következők szerint: IEC 60825-1: 2007, EN60825-1: 2007. A lézersugárzás ártalmas lehet az emberi testre. A lézersugarat a lézerolvasó egységben egy fedél takarja, így normális működtetési körülmények esetén nem áll fenn a lézersugár kijutásának veszélye. Biztonsága érdekében olvassa át a következő megjegyzéseket és utasításokat.

- Csak azokat a fedeleket nyissa fel, amelyeket a kézikönyv jelez.
- Ne távolítsa el a lézeres beolvasóegység fedelén található figyelmeztetőcímkrét.

Ha a készülék üzemeltetése során az útmutatóban leírt vezérlési, beállítási és üzemeltetési eljárásokon kívül más eljárást alkalmaz, azzal veszélyes sugárzásnak teheti ki a környezetét.

Ha a lézersugár kijut és a szemét éri, akkor a kitétség a szem károsodását okozhatja.

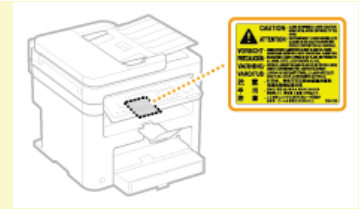

### A lézerdíóda adatai

- hullámhossz: 785-800 nm
- maximális teljesítmény: 6 mW

## FONTOS

### A készülék szállítása

A készülék szállítás közbeni károsodásának megelőzése érdekében végezze el az alábbiakat.

- Vegye ki a festékkazettákat.
- Biztonságosan csomagolja be a készüléket az eredeti dobozába a csomagolóanyagok felhasználásával.

### Egyéb óvintézkedések

- Kövesse a készüléken található figyelmeztető címkén feltüntetett utasításokat.
- Ne tegye ki rázkódásnak vagy ütődésnek a készüléket.
- Nyitáskor és záráskor ne erőltesse az ajtókat, fedeleket és egyéb alkatrészeket. Ez károsíthatja a készüléket.
- Ne érjen az érintkezőkhöz (a). Ez károsíthatja a készüléket.

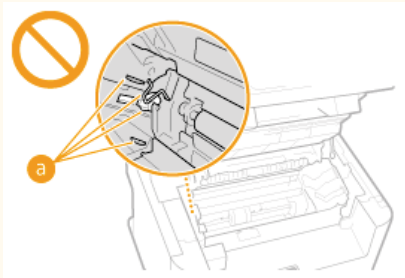

- Nyomtatás közben a készüléket ne kapcsolja ki. Ezen kívül nyomtatás közben a fedőlapot se nyissa fel és zárja le, továbbá ne helyezzen be vagy távolítsa el papírt. Ez papírelakadást okozhat.
- Legfeljebb 3 m hosszú telefonkábel használjon.
- A kijelző egy érintőpanel. A működtetéséhez óvatosan kell megnyomni. Ne nyomja meg töltőceruzával, golyóstollal vagy más hegyes tárggyal. Ez az érintőpanel felületének karcosodásához vagy károsodásához vezethet.

## Karbantartás és ellenőrzés

A készüléket időközönként tisztítani kell. Ha por gyűlik fel a készülékben, akkor előfordulhat, hogy a készülék nem működik megfelelően. Tisztítás során tartsa be az alábbiakat. Ha bármilyen működési probléma fordulna elő, olvassa el a **Hibaelhárítás** című fejezetet. Ha a probléma nem hárítható el, vagy úgy érzi, hogy a készüléket meg kellene vizsgálni, akkor tekintse át a következő részt: **Ha egy probléma nem oldható meg.**

### FIGYELMEZTETÉS

- Tisztítás előtt kapcsolja ki a készüléket, és húzza ki a tápkábelt a konnektorból. Ennek be nem tartása tüzet és áramütést okozhat.
- Húzza ki rendszeresen a tápkábelt, és száraz ruhával távolítsa el a port és szennyeződést. A felhalmozódó por megkötheti a légnedvességet, és elektromos áram hatására tüzet okozhat.
- A készülék tisztításához nedves, jól kifacsart kendőt használjon. A tisztítókendő benedvesítéséhez kizárólag vizet használjon. Ne használjon alkoholt, benzint, festékhígítót vagy más gyúlékony anyagot. Ne használjon papírtöröltőt vagy papírkendőt. Ha a készülék belső elektromos alkatrészei ilyen anyaggal érintkeznek, statikusan feltöltődhetnek, illetve tüzet és áramütést okozhatnak.
- Időközönként ellenőrizze, hogy a tápkábel és a csatlakozója nem sérült-e. Ellenőrizze, hogy a készüléken van-e rozsdás, karcos, repedt vagy erős hő sugárzó rész. A nem kellően karbantartott berendezés használata tüzet vagy áramütést okozhat.

### VIGYÁZAT

- A készülék belsejében magas hőmérsékletű és nagyfeszültségű alkatrészek találhatók. Ezen alkatrészek megérintése égési sérülést okozhat. Ne érintse meg a készülék egyetlen olyan részét sem, amelynek megérintését az útmutató nem jelzi.
- Papír betöltésekor és elakadt papír eltávolításakor ügyeljen arra, hogy a papír széle ne vágja el a kezét.

### FONTOS

Az elakadt papír eltávolításakor és a festékkazetta cseréjekor ügyeljen arra, hogy ne kerüljön festék a kezére vagy ruhájára. Ha festék kerül a kezére vagy a ruhájára, mossa le azonnal hideg vízzel.

## Kellékanyagok

### ⚠ FIGYELMEZTETÉS

- Ne dobja a használt festékkazettákat nyílt lángba. Ne tárolja a festékkazettákat és a papírt nyílt lángnak kitett helyen. A festék meggyulladhat, és ezzel égési sérüléseket és tüzet okozhat.
- Ha a festék véletlenül kiömlik vagy szétszóródik, a festékszemcséket gondosan törölje fel puha, nedves ruhával és ne lélegezze be a festékport. Ne használjon a szétszóródott festék feltakarítására ne olyan porszívót, amely nincs megfelelő védelemmel ellátva porrobbanás ellen. Ellenkező esetben a porszívó károsodhat, vagy porrobbanás történhet a statikus kisülés miatt.

### Szívritmus-szabályozó használata esetén

A festékkazetták gyenge mágneses fluxust generálnak. Ha szívritmus-szabályozója van, és bármilyen zavart érez a gép közelében, távolodjon el azoktól, és azonnal kérje ki orvosa véleményét.

### ⚠ VIGYÁZAT

- Ügyeljen arra, hogy ne lélegezzen be festéket. Ha festéket lélegezne be, akkor haladéktalanul forduljon orvoshoz.
- Ügyeljen arra, hogy ne kerüljön festék a szemébe és szájába. Ha festék kerülne a szemébe vagy a szájába, azonnal mossa ki hideg vízzel, majd forduljon orvoshoz.
- Ügyeljen arra, hogy a festék ne érintkezzen a bőrével. Ha mégis érintkezne, akkor mossa le hideg szappanos vízzel. Ha bőrén irritáció jelentkezne, akkor azonnal forduljon orvoshoz.
- Tárolja a festékkazettákat és az egyéb kellékanyagokat kisgyermekektől elzárva. Ha lenyelte a festéket, azonnal forduljon orvoshoz vagy mérgezőek kezelésével foglalkozó szakintézményhez.
- Ne szerelje szét, és ne alakítsa át a festékkazettát. Ez a festék szétszóródásához vezet.
- A festékkazetta zárószalagját túlzott erő alkalmazása nélkül, de teljesen húzza le. Ha másként tesz, szétszóródhat a festék.

## FONTOS

### A festékkazetta kezelése

- A festékkazettát tartsa megfelelően, az ábra szerint. Ne tartsa felfelé és ne fordítsa fejjel lefelé.

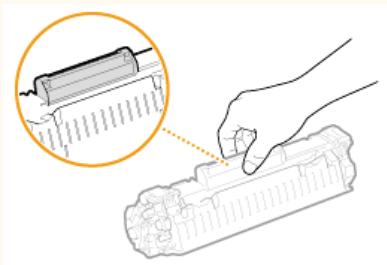

- Ne érjen hozzá a festékkazetta memóriájához (a) és elektromos érintkezőihez (b).

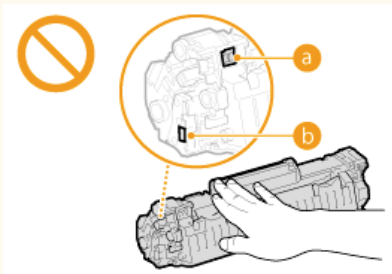

- A dobfelületet (c) nem szabad megkarcolni és fénynek kitenni.

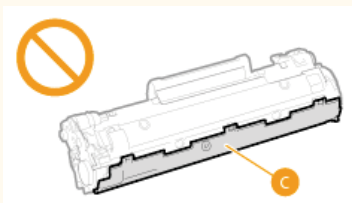

- Ha nem szükséges, akkor ne vegye ki a festékkazettát ebből a készülékből, illetve a védőtasakból.

- A festékkazettának mágneses tulajdonsága van. Tartsa távol a hajlékony- és merevlemezekről, valamint a mágnesességre érzékeny egyéb eszközöktől. Ennek be nem tartása adatvesztést okozhat.

### A festékkazetta tárolása

- A kazetta a biztonságos és kielégítő használat érdekében a következő környezetben tárolandó.  
Tárolási hőmérséklettartomány: 0–35 °C  
Tárolási páratartalom-tartomány: 35–85% relatív páratartalom (páralesapódás nélkül)\*
- A védőtasakot csak akkor bontsa ki, amikor a festékkazettát használatba veszi.
- Ha a festékkazettát tárolási céllal kiveszi a készülékből, akkor azonnal tegye eredeti védőzacskójába, vagy csavarja egy vastag rongyba.
- A festékkazettát nem szabad az alsó részével felfelé, fordítva tárolni. A festék megszilárdulhat, és így később rázás hatására sem tér vissza eredeti állapotába.

\* A festékkazettán belül akár a tárolási páratartalom-tartományban is vízcseppek képződhetnek (kondenzáció), ha a festékkazettán belüli és kívüli hőmérséklet jelentősen eltér. A páralecsapódás rontja a festékkazetták nyomtatási minőségét.

### A festékkazetta tárolására nem alkalmasak a következő helyek

- Nyílt lángnak kitett helyek
- Közvetlen napfénynek vagy öt percen túl erős fénynek kitett helyek
- Erősen sós levegőnek kitett helyek
- Olyan helyek, ahol maró gázok (pl. aeroszok vagy ammónia) vannak jelen
- Magas hőmérsékletnek és páratartalomnak kitett helyek
- Nagy hőmérséklet- és páratartalom-változásnak kitett helyek, ahol könnyen bekövetkezhet a páralecsapódás
- Nagy mennyiségű port tartalmazó helyek
- Gyermekek által elérhető helyek

### Kerülje a hamisított festékkazetták használatát

Felhívjuk figyelmét, hogy hamisított Canon festékkazetták is előfordulhatnak a kereskedelmi forgalomban. A hamisított festékkazetták használata a nyomtatási minőség vagy a készülék teljesítményének romlását eredményezheti. A Canon nem vállal felelősséget a hamisított festékkazetták használata miatt bekövetkezett semmilyen meghibásodásért, balesetért vagy kárért.

További részletek: [canon.com/counterfeit](http://canon.com/counterfeit).

### A javításához szükséges alkatrészek és a festékkazetták beszerezhetőségének időtartama

A készülék javításához szükséges alkatrészek és a készülékhez tartozó festékkazetták a készüléktípus gyártásának megszűntetését követően még legalább hét (7) évig elérhetők lesznek.

### Festékkazetta csomagolóanyagai

- Őrizze meg a festékkazetta védőtasakját. A készülék szállítása esetén szüksége lesz rájuk.
- A csomagolóanyagok száma, formája vagy elhelyezése előzetes figyelmeztetés nélkül változhat.
- Az eltávolított zárószalagot a helyi jogszabályoknak megfelelően ártalmatlanítsa.

### Elhasznált festékkazetták ártalmatlanítása

Helyezze a festéktárolót a védőtasakjába, hogy a festék ne szóródjon szét, majd a helyi rendelkezéseknek megfelelően ártalmatlanítsa a festékkazettát.



## Alapvető műveletek

Ez a fejezet olyan alapvető műveleteket ír le, amelyekre gyakran van szükség a készülék funkcióinak használata során. Ilyen többek között a kezelőpanel használata és a papír és dokumentumok betöltése.

### ■ Részegységek és azok funkciói

Ez a rész a készülék külső és belső részegységeit és azok funkcióit írja le, ezenkívül bemutatja a kezelőpanel gombjainak használatát és a kijelzőt. **▶ Részegységek és azok funkciói**



### ■ A kijelző használata

Ez a rész a kijelző váltásának és az elemek kiválasztásának módját ismerteti. **▶ A kijelző használata**

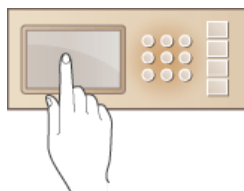

### ■ Szöveg beírása

Ez a rész a rendeltetési helyek címjegyzékbe, faxküldéshez stb. történő bejegyzéséhez szükséges karakterek és számok beírásának módját ismerteti. **▶ Szöveg beírása**

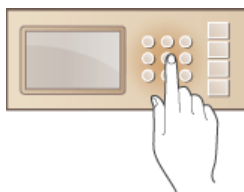

### ■ Dokumentumok elhelyezése

Ez a rész azt ismerteti, hogyan helyezheti el a dokumentumokat az üveglapon, illetve miként töltheti be a őket az adagolóba.

**▶ Dokumentumok elhelyezése**



### ■ Papír betöltése

Ebből a részből megtudhatja, hogyan kell betennie a papírt a papírtartó fiókba és a kézi adagolónyílásba. **▶ Papír betöltése**

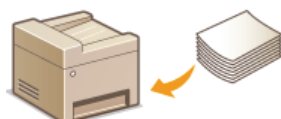

## ■ Bejegyzés a címjegyzékbe

Ez a rész a rendeltetési helyek faxküldéshez történő bejegyzésének módját ismerteti. **▶ Bejegyzés a címjegyzékbe**

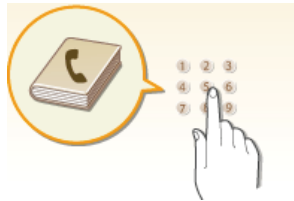

## ■ A hangerő beállítása

Ez a rész bemutatja a különféle készülékhangok hangerejének beállítását. A készülék például faxküldés befejezésekor vagy hibák esetén ad ilyen hangjelzéseket. **▶ A hangerő beállítása**



## ■ Csendes üzemmód bekapcsolása

Ez a rész a készülék üzemi zaját csökkentő csendes üzemmódba történő kapcsolásának módját ismerteti. **▶ Csendes üzemmód bekapcsolása**



## ■ Alvó üzemmódba lépés

Ebben a részben arról olvashat, hogyan állíthatja be az alvó üzemmódot. **▶ Alvó üzemmódba lépés**



## Részegységek és azok funkciói

---

Ez a rész a készülék külső, elülső és hátoldali, valamint belső részegységeit és azok funkcióit ismerteti. A készülék bemutatott részegységei olyan alapvető műveletekhez szükségesek, mint például a dokumentumok behelyezése, a papír betöltése és a festékkazetták cseréje, de ugyanitt megismerkedhet a kezelőpanel és a kijelző gombjaival is. E részből tanácsokat kap a készülék helyes használatára vonatkozóan is.



- ▶ **Elülső oldal**
- ▶ **Hátsó oldal**
- ▶ **A készülék belseje**
- ▶ **Kézi adagolónyílás**
- ▶ **Papírfiók**
- ▶ **Kezelőpanel**

## Elülső oldal

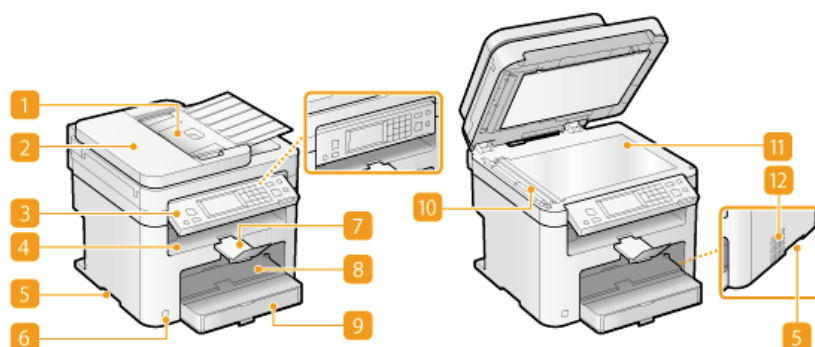

### 1 Dokumentumadagoló tálca

Nyissa ki az eredetinek az adagolóba töltéséhez. ▶ **Dokumentumok elhelyezése**

### 2 Adagoló

Automatikusan a készülékbe adagolja a beolvasandó dokumentumokat. Az adagolóba több lapot helyezve a dokumentumok folyamatosan olvashatók be. ▶ **Dokumentumok elhelyezése**

### 3 Kezelőpanel

A kezelőpanel számgombokból, a [Start] gombból, egy kijelzőből és jelzőfényekből áll. A kezelőpanelen hajthat végre minden műveletet és adhatja meg a beállításokat. Fel vagy le mozgatható, ezért könnyű a használata. ▶ **Kezelőpanel** ▶ **Kijelző**

### 4 Gyűjtőtálca

A nyomtatott lapok a gyűjtőtálcára kerülnek.

### 5 Fogantyúk

A készüléket szállítás közben a fogantyúknál tartsa. ▶ **A készülék áthelyezése**

### 6 Tápkapcsoló

A készülék tápellátásának be- és kikapcsolására szolgál. A készülék újraindításához kapcsolja ki a készüléket, várjon 10 másodpercet, majd kapcsolja vissza.

### 7 Papírmegállító támaszték

Megakadályozza, hogy a nyomtatás után kiadott papír nyomtatás után leessen.

### 8 Kézi adagolónyílás

Ha ideiglenesen más típusú papírt szeretne használni, mint ami a papírfiókban van, akkor helyezze a kézi adagolónyílásba. ▶ **Papír behelyezése a kézi adagolónyílásba**

### 9 Papírfiók

A papírfiókba olyan papírtípust töltsön be, amelyet gyakran használ. ▶ **Papír betöltése a papírfiókba**

### 10 Beolvasási terület

Az adagolóba betett dokumentumok automatikusan a beolvasási területre kerülnek.

### 11 Üveglap

Helyezze a beolvasandó dokumentumokat az üveglapra. Szintén az üveglapra helyezze azokat a vastag vagy bekötött dokumentumokat, például könyveket, amelyeket nem lehet az adagolóba helyezni. ▶ **Dokumentumok elhelyezése**

### 12 Szellőzőnyílások (MF229dw / MF226dn)

Itt távozik a készülék belsejéből a hűtésre szolgáló levegő. Ne tegyen tárgyakat a szellőzőnyílások elé, mert ezzel akadályozza a szellőzést. ▶ **Telepítés**

## Hátsó oldal

### MF229dw / MF226dn

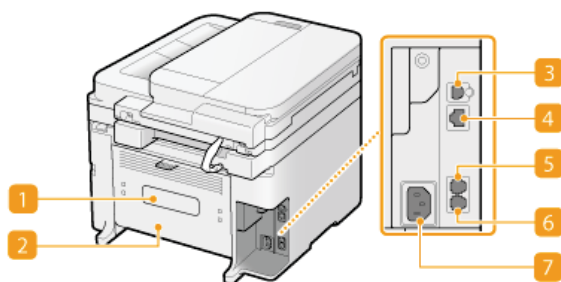

### MF217w / MF216n

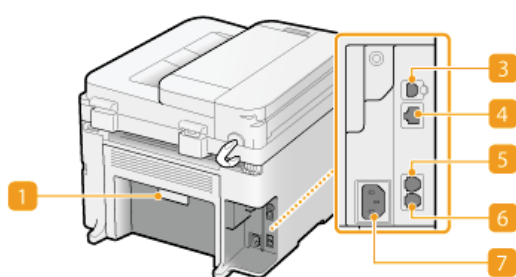

#### 1 A készülék adatait tartalmazó címke

A címkén látható a sorozatszám, amelyre szüksége lesz, ha a készülékkel kapcsolatban kérdése van. **Ha egy probléma nem oldható meg**

#### 2 Hátsó borítólapp

A papírelakadások elhárításakor nyissa ki a hátsó borítólappot. **Az elakadt papír eltávolítása**

#### 3 USB-port

A készülék egy USB-kábellel számítógéphez csatlakoztatható. A csatlakoztatás lépései a „Kezdeti lépések” útmutatóban találhatók.

**A készülékhez mellékelt kézikönyvek**

#### 4 LAN-port

Ide csatlakoztathatja a hálózati kábelt, ha a készüléket vezetékes helyi hálózati útválasztóhoz stb. szeretné csatlakoztatni. A csatlakoztatás lépései a „Kezdeti lépések” útmutatóban találhatók.

**A készülékhez mellékelt kézikönyvek**

#### 5 Külsőtelefon-csatlakozó

Külső telefon vagy opcionális kézibeszélő csatlakoztatására szolgál. **A telefonvonal csatlakoztatása**

#### 6 Telefonvonal-csatlakozó

Ide csatlakoztathatja a telefonkábel, ha a készüléket telefonvonalra köti. **A telefonvonal csatlakoztatása**

#### 7 Tápfeszültség-csatlakozó

A tápkábel csatlakoztatására szolgál. A csatlakoztatás lépései a „Kezdeti lépések” útmutatóban találhatók. **A készülékhez mellékelt kézikönyvek**

## A készülék belseje

---

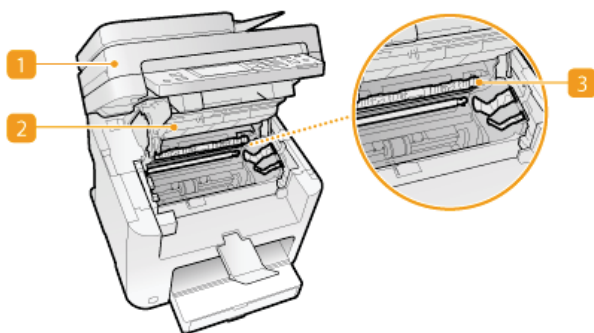

### 1 Kezelőpanel

A festékkazetták cseréjekor és a papírelakadások elhárításakor ezt a panelt emelje fel. **▶ A festékkazetták cseréje ▶ Az elakadt papír eltávolítása**

### 2 Festékkazetta fedele

A festékkazetták cseréjéhez és a papírelakadások megszüntetéséhez nyissa fel ezt a fedelet. **▶ A festékkazetták cseréje ▶ Az elakadt papír eltávolítása**

### 3 Papírkivezető

Papírelakadás elhárításához nyissa ki ezt a vezetőt. **▶ Az elakadt papír eltávolítása**

## HIVATKOZÁSOK

---

### ▶ A festékkazetták cseréje

## Kézi adagolónyílás

---

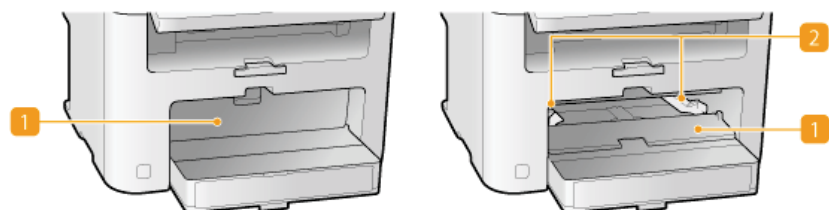

### 1 Kézi adagoló fedele

Nyissa ki ezt a nyílást a papír kézi adagolónyílásba való behelyezéséhez.

### 2 Papírvezetők

A papírvezetőket pontosan a betöltött papír széleihez igazítva gondoskodhat arról, hogy a készülék egyenesen húzza be a papírt.

## HIVATKOZÁSOK

---

### ▶ Papír behelyezése a kézi adagolónyílásba

## Papírfiók

---

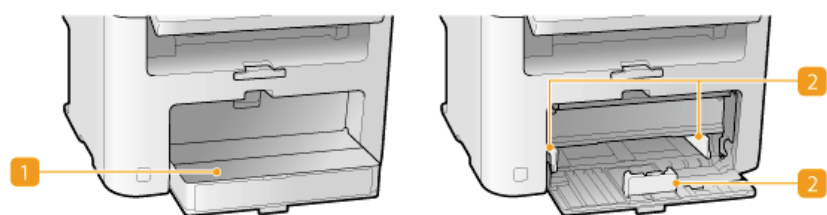

### 1 Porfogó

Nyissa fel ezt a fedelet a papír papírfiókba való behelyezéséhez.

### 2 Papírvezetők

A papírvezetőket pontosan a betöltött papír méretéhez igazítva gondoskodhat arról, hogy a készülék egyenesen húzza be a papírt.

## HIVATKOZÁSOK

---

### ▶ Papír betöltése a papírfiókba



## Kezelőpanel

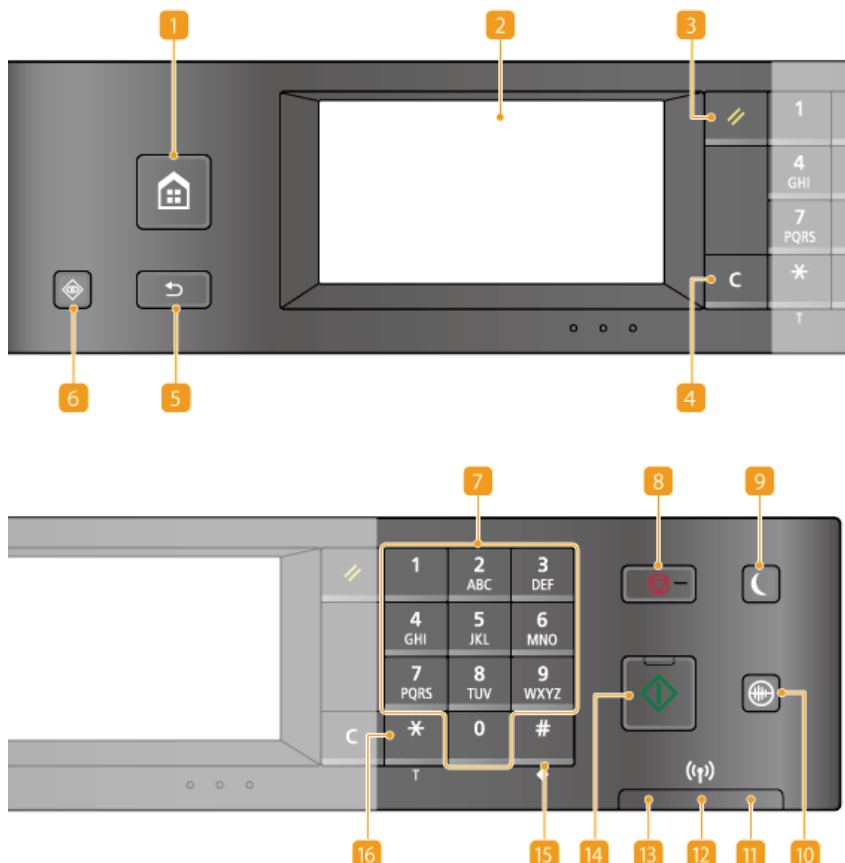

### 1 [KEZDŐLAP] gomb

Nyomja meg a <Főképernyő> képernyőjének megjelenítéséhez. ▶ **A <Főképernyő> képernyőjének testre szabása**

### 2 Kijelző

Megtekintheti a másolás, faxolás és más feladatok előrehaladását, valamint a hibaállapotokat. A kijelző egy érintőpanel, amely lehetővé teszi a képernyő érintéses vezérlését a beállítások megadásához. ▶ **Kijelző** ▶ **A kijelző használata**

### 3 [Visszaállítás] gomb

Megnyomásával visszavonhatja a beállításokat, és visszaállíthatja a korábban megadott beállításokat.

### 4 [Törlés] gomb

A gomb megnyomásával törölheti a beírt számokat és szöveget.

### 5 [Vissza] gomb

Az előző képernyőre történő visszatéréshez nyomja meg ezt a gombot. Ha beállítások megadásakor nyomja meg ezt a gombot, akkor a készülék nem alkalmazza a beállítást, és a kijelző visszatér az előző képernyőhöz.

### 6 [Állapotfigyelő] gomb

Nyomja meg a nyomtatás vagy faxolás állapotának ellenőrzéséhez, a használati előzmények vagy a hálózati beállítások, például a készülék IP-címének megtekintéséhez. Ellenőrizheti a készülék állapotát is, például a hátralévő papír- és festékmennyiséget, illetve az esetleges hibákat. ▶ **Kijelző**

### 7 Számgombok ([0]-[9] gomb)

Számok és szöveg bevitelére szolgálnak. ▶ **Szöveg beírása**

### 8 [Stop] gomb

Ezzel a gombbal megszakíthatók a másolási, faxolási és egyéb műveletek.

### 9 [Energiatakarékos] gomb

Ezzel a gombbal alvó üzemmódba helyezheti a készüléket. Ha a készülék alvó üzemmódban van, a gomb zöld színnel világít. Az alvó üzemmódból való kilépéshez nyomja meg újra a gombot. ▶ **Alvó üzemmódba lépés**

### 10 [Csendes mód] gomb

Ezzel a gombbal csendes üzemmódba helyezheti a készüléket. Csendes üzemmódban ez a billentyű zölden világít. A csendes üzemmódból való kilépéshez nyomja meg újra a gombot. ▶ **Csendes üzemmód bekapcsolása**

#### 11 [Hiba] jelzőfény

Hibák, például papírelakadás esetén villog vagy világít

#### 12 Wi-Fi jelzőfény (MF229dw / MF217w)

Akkor világít, ha a készülék csatlakoztatva van vezeték nélküli hálózathoz.

#### 13 [Feldolgozás/Adatok] jelzőfény

Villog, ha a küldési vagy nyomtatási művelet van folyamatban. Folyamatosan világít, ha dokumentumok várnak feldolgozásra.

#### 14 [Start] gomb

Nyomja meg dokumentumok beolvasásához vagy másolásához.

#### 15 [#] gomb

Szimbólumok, mint például a „@” vagy „/” beírására szolgál.

#### 16 [\*] gomb

- A beírt szöveg típusának váltására szolgál.
- A gomb megnyomásával hangkódos tárcsázásra válthat, például amikor faxinformációs szolgáltatásokat fogad.
  - ▶ **Faxinformációs szolgáltatások fogadása**

## HIVATKOZÁSOK

---

### ▶ A kijelző használata

## Kijelző

A <Főképernyő> képernyő a műveletek indításához és képernyők a kijelzőn megjelenő beállítások megadásához. Itt tekinthető meg a feladatok előrehaladása, illetve az üzenetek is. A használathoz érintse meg a kijelzőt.

### <Főképernyő> képernyő

A <Főképernyő> képernyő akkor jelenik meg, ha a tápellátás be van kapcsolva vagy ha a kezelőpanelen megnyomják a  gombot. Ez a képernyő beállítások megadásához és funkciók bejegyzéséhez használható.

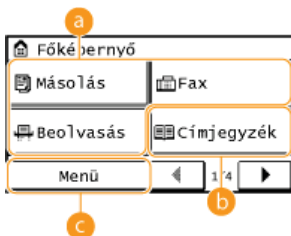

#### a Funkciók váltása

Váltás másolási, fax- vagy beolvasási funkciók között. **Másolás** **Faxolás** **A készülék használata lapolvasóként**

#### b <Címjegyzék>

A Címjegyzékbe bejegyzett rendeltetési helyek megjelenítése. A rendeltetési helyek címjegyzékbe történő bejegyzésére és szerkesztésére is használható. **Bejegyzés a címjegyzékbe**

#### c <Menü>

<Időzítő beállításai>, <Beállítások> és sok más készülékbeállítás ezzel a gombbal indítható. **A beállítási menük listája**

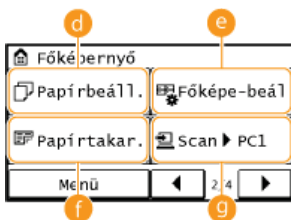

#### d <Papírbeáll.>

Papír kiválasztása nyomtatáshoz. Ennek a gombnak a használatával adható meg a papírfiókba és a kézi adagolónyílásba töltött papír mérete és típusa is. **Papírméret és -típus beállítása**

#### e <Főképe-beáll>

Lehetővé teszi a <Főképernyő> képernyő gombjai megjelenítési sorrendjének módosítását. **A <Főképernyő> képernyőjének testre szabása**

#### f <Papírtakar.>

A beállítások előre be vannak jegyezve 2 oldal (vagy 4 oldal) egyetlen lapra történő takarékos másolásához. **Több dokumentum másolása egy lapra (2-ről 1-re/4-ről 1-re)**

#### g <Scan -> PC1> / <Scan -> PC2>

A lapolvasási beállítások előzetes bejegyzésével a lapolvasás egyszerűen ennek a gombnak a megérintésével indítható. **A <Scan -> PC> gomb használatával**

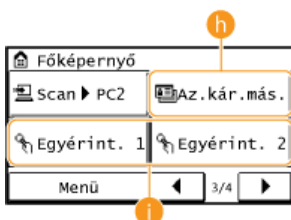

#### h <Az.kár.más.>

A beállítások előre be vannak jegyezve jogosítvány vagy más azonosító elő- és hátoldalának valós méretben, azonos oldalra történő másolásához. **Igazolványkártya mindkét oldalának másolása egy oldalra**

#### i <Egyérint. 1> – <Egyérint. 4>

Ha a rendeltetési helyeket előzetesen, egyérintéses hívószámokként bejegyzi, akkor azok gyorsan megjeleníthetők. **Rendeltetési helyek megadása az egyérintéses gombokkal**

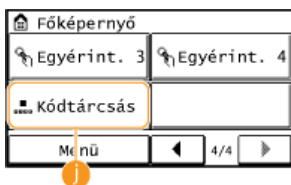

### 1 <Kódtárcsás>

Ha a rendeltetési helyeket előzetesen, kódtárcsás hívószámokként bejegyzi, akkor azok egy háromjegyű szám egyszerű beírásával gyorsan megjeleníthetők. **Bejegyzés a címjegyzékbe**

## <Állapotfigyelés> képernyő

Az gomb megnyomásakor megjelenő képernyőn ellenőrizheti az éppen nyomtatott, küldött vagy fogadott dokumentumok állapotát, valamint a készülék állapotát, például a festékszinteket, vagy a hálózati beállításokra, például a készülék IP-címére vonatkozó információkat.

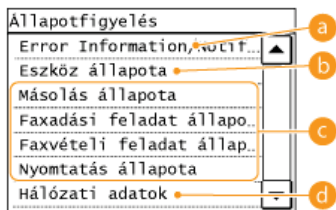

### a <Hibaadatok/értesítés>

Az esetlegesen előforduló hibák részleteit jeleníti meg. **Ha hibaüzenet jelenik meg**

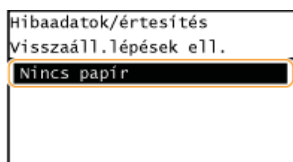

### b <Eszköz állapota>

A készülék állapotát, többek között a hátralévő papír- és festékmennyiséget jeleníti meg.

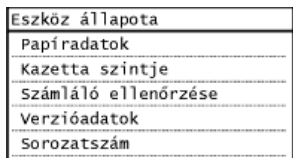

#### <Papíradatok>

Megjeleníti, hogy van-e papír az egyes papírforrásokban.

#### <Kazetta szintje>

A még felhasználható festék mennyiségét jeleníti meg. A gépnek helyet adó környezettől függően más belső alkatrészek elhasználódhatnak még az előtt, hogy elfogyja a festék.

#### <Számláló ellenőrzése>

A nyomatok összesített számát jeleníti meg. **A számláló értékének megjelenítése**

### c Másolási/faxolási/nyomtatási feladatok állapota

A kijelölt elem aktuális állapotát jeleníti meg. Az alábbiakban a <Másolás állapota> képernyő látható példaként.

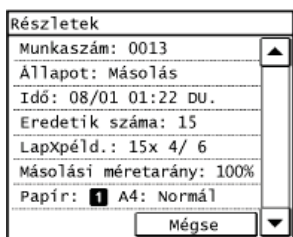

### d <Hálózati adatok>

Hálózati beállításokat, például a készülék IP-címét, valamint állapotokat, például a vezeték nélküli helyi hálózati kommunikáció állapotát jeleníti meg.

Hálózati adatok
IPv4
IPv6
Vezeték nélküli LAN adatai

▶ **Hálózati beállítások megtekintése**

**Üzenet megjelenítése esetén**

Egyes helyzetekben, mint például alacsony festékszint, nyitva maradt fedél, a képernyő tetején üzenetek jelennek meg. A kijelző folyamatosan felváltva jeleníti meg a normál képernyőt és az üzenetet.



▶ **Ha hibaüzenet jelenik meg**

**MEGJEGYZÉS**

Ha **<Értesítései vannak.>** vagy **<Koppints a jobb ikonra->** jelenik meg

Az értesítés megtekintéséhez érintse meg a **i** gombot.

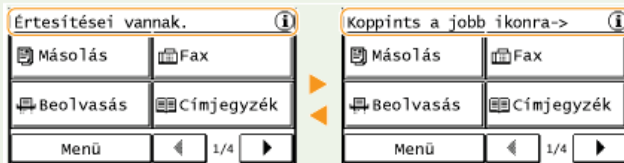

**Hiba bekövetkezése esetén**

Amikor hiba lép fel, bizonyos esetekben a hiba elhárítására vonatkozó útmutatás jelenik meg a kijelzőn. A probléma megoldásához kövesse a kijelzőn látható utasításokat. Az alábbi ábrán például a papírelakadáskor megjelenő képernyő látható (▶ **Ha hibaüzenet jelenik meg**).



**HIVATKOZÁSOK**

- ▶ **A <Főképernyő> képernyőjének testre szabása**
- ▶ **A kijelző használata**

## A <Főképernyő> képernyőjének testre szabása

Módosíthatja a <Főképernyő> képernyője gombjainak sorrendjét, az alkalmazásának vagy a kívánt elrendezésnek megfelelően.

### ■ A Főképernyő gombjai megjelenítési sorrendjének módosítása

#### 1 Nyomja meg a gombot, majd érintse meg a <Főképe-beál> gombot.



- Ha megjelenik egy képernyő, amelyen meg kell adnia egy PIN-kódot, akkor adja meg a számbillentyűkkel, majd érintse meg az <Alkalmaz> gombot.  **PIN-kód beállítása a címjegyzékhez**

#### 2 Érintse meg a <Megjelenítési sorrend beállítása> gombot.

#### 3 Érintse meg az áthelyezni kívánt gombot.

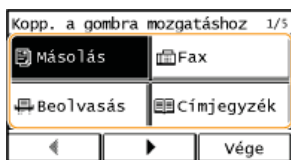

#### 4 A gomb mozgatásához érintse meg az <Előző> vagy a <Következő> gombot, majd érintse meg az <Alkalmaz> gombot.



#### 5 Az összes áthelyezni kívánt gomb mozgatásához ismételje meg a 3. és a 4. lépést.

#### 6 Érintse meg a <Vége> gombot.

### ■ Üres helyek beszúrása a <Főképernyő> képernyőjére

#### 1 Nyomja meg a gombot, majd érintse meg a <Főképe-beál> gombot.



- Ha megjelenik egy képernyő, amelyen meg kell adnia egy PIN-kódot, akkor adja meg a számbillentyűkkel, majd érintse meg az <Alkalmaz> gombot.  **PIN-kód beállítása a címjegyzékhez**

#### 2 Érintse meg a <Üres hely beszúrása és törlése> gombot.

#### 3 Érintse meg azt a gombot, ahová üres helyet kíván beszúrni, majd érintse meg a <Beszúrás> gombot.

- Beszúrt üres hely törléséhez érintse meg a <Törlés> gombot, majd folytassa az 5. lépéssel.

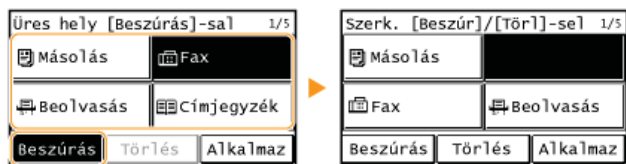

**4** Érintse meg a <Alkalmaz> gombot.

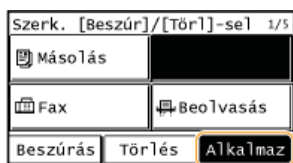

**5** Érintse meg a <Vége> gombot.

## HIVATKOZÁSOK

---

• Kijelző

## A kijelző használata

A kijelző egy érintőpanel, amely lehetővé teszi a közvetlenül a képernyőn történő működtetést.

### FONTOS

#### Kerülje a következő műveleteket.

A kijelző meghibásodhat vagy megsérülhet.

- Erőteljes megnyomás
- Hegyes tárgyakkal (köröm, golyóstoll, ceruza stb.) történő megnyomás
- Nedves vagy szennyezett kézzel történő használat
- A kijelző működtetése ráhelyezett tárgy esetén

### Érintés

Könnyedén és gyorsan érintse meg a képernyőt (koppintás). Elemek kijelöléséhez vagy jóváhagyásához használja.



### Hosszú érintés

Tartsa az ujját a képernyőn. Ha a szöveg nem fér el egy sorban a képernyőn („...” jelenik meg), akkor tartsa megérintve a sort a szöveg teljes végiggörgetéséhez. Ugyanez a másolat nagyításának folyamatos növeléséhez/csökkentéséhez is használható.

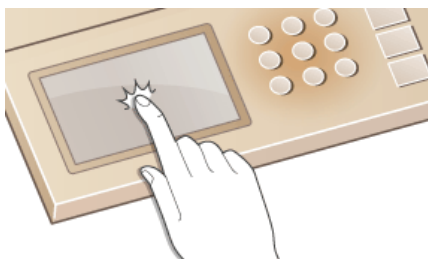

### ■ Elemek kiválasztása

A kijelöléshez érintse (koppintsa) meg az elem nevét vagy a gombot.

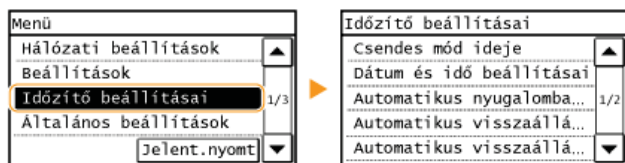

### MEGJEGYZÉS

#### Ha egy elemet tévedésből érintett meg

A kiválasztás törléséhez csúsztassa félre, majd emelje fel a képernyőről az ujját.



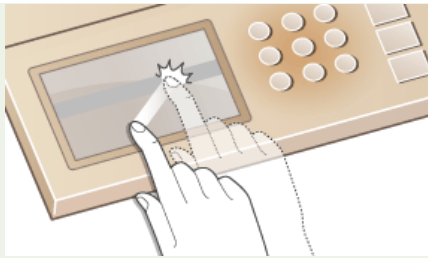

### Visszatérés az előző képernyőre

A  gomb megnyomásával visszaléphet az előző képernyőre.

### A képernyő görgetése

Ha van még meg nem jelenített információ, akkor a képernyőn görgetősáv jelenik meg. Ha megjelenik a görgetősáv, akkor a ▲/▼ gombok megérintésével görgetheti a képernyőt. A képernyő oldalanként lapozódik, és az oldalszám megjelenik a görgetősávban.

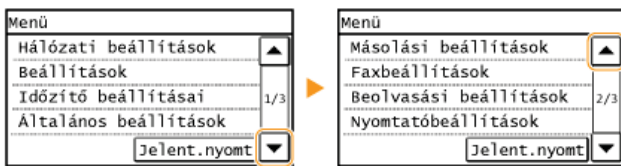

### Értékek és beállítások módosítása

#### Értékek módosítása

Értékek beírásához érintse meg a ▲/▼ gombot. Ha a képernyő bal felső sarkában az alábbihoz hasonló ikon jelenik meg, akkor az értékek a számbillentyűk használatával közvetlenül is megadhatók.

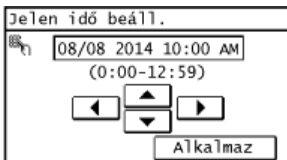

### MEGJEGYZÉS

#### A kurzor léptetése

Ha megjelenik a ◀/▶ gomb, akkor a megérintésével léptethető a kurzor.

#### Beállítási értékek módosítása

Az érték skálán történő módosításához érintse meg a <-> / <+> gombot.

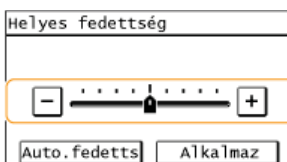

### TIPPEK

- A kijelző számos beállítása, többek között a görgetési sebesség és a megjelenítés nyelve is módosítható:
  - ▶ **Kijelző beállításai**
- Ha módosítani szeretné azt a képernyőt, amely automatikusan megjelenik, amikor a készülék meghatározott ideig inaktív:
  - ▶ **Automatikus visszaállítás utáni funkció**

## Szöveg beírása

Szöveg és értékek beírásához használja a kijelzőt és a számbillentyűket. **Címjegyzékbejegyzések készítése a Távoli felhasználói felületről**



### Váltás a szövegbeviteli módok között

A szövegbeviteli mód váltásához érintse meg az <A/a/12> gombot. Az éppen kiválasztott szövegbeviteli módot az „A”, „a” vagy a „12” felirat jelzi a szövegbeviteli mező felett a jobb oldalon.

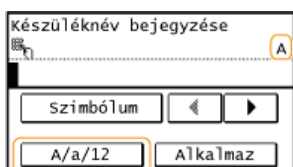











### MEGJEGYZÉS

A szövegbeviteli módok között a  gombbal is válthat.

### Bevihető szövegtípusok



Szöveg beírásához használja a számbillentyűket és a kijelzőt. A beírható szövegek az alábbiak.

Gomb	A	a	12
	@ . - _ /		1
	AÁBC	aábc	2
	DEÉF	deéf	3
	GHIÍ	ghií	4
	JKL	jkl	5
	MNOÓÖ	mnoóö	6
	PQRS	pqrs	7
	TUÚÜV	tuúüv	8
	WXYZ	wxyz	9
	(Nem érhető el)		0



## MEGJEGYZÉS

A beírható szimbólumok képernyőn való megjelenítéséhez nyomja meg a  gombot vagy érintse meg a <Szimbólum> gombot, ha a beírt szöveg típusa <A> vagy <a>. Beíráshoz érintse meg a szimbólumokat.

### Szöveg törlése











A  gomb minden megnyomásával egy karaktert töröl. A teljes beírt szöveg törléséhez tartsa nyomva a  gombot.

### A kurzor léptetése (szóköz beírása)

A  vagy a  gombbal mozgathatja a kurzort. Szóköz beírásához vigye a kurzort a szöveg végére, és érintse meg a  gombot.

### Példa szöveg és számok beírására

**Példa:** „Canon-1”

- 1 Érintse meg többször az <A/a/12> (vagy nyomja meg a  ) gombot, amíg ki nem választja az <A> módot.
- 2 Nyomja meg többször a  gombot, amíg ki nem jelöli a „C” betűt.
- 3 Érintse meg többször az <A/a/12> (vagy nyomja meg a  ) gombot, amíg ki nem választja az <a> módot.
- 4 Nyomja meg többször a  gombot, amíg ki nem jelöli az „a” betűt.
- 5 Nyomja meg többször a  gombot, amíg ki nem jelöli az „n” betűt.
- 6 Nyomja meg többször a  gombot, amíg ki nem jelöli az „o” betűt.
- 7 Nyomja meg többször a  gombot, amíg ki nem jelöli az „n” betűt.
- 8 Nyomja meg többször a  gombot, amíg ki nem jelöli a „-” szimbólumot.
- 9 Érintse meg többször az <A/a/12> (vagy nyomja meg a  ) gombot, amíg ki nem választja az <12> módot.
- 10 Nyomja meg a  gombot.
- 11 Érintse meg a <Alkalmaz> gombot.

## Dokumentumok elhelyezése

Helyezze a dokumentumokat az üveglapra vagy az adagolóba. Az üveglapot akkor használja, ha vastag vagy bekötött dokumentumokat, például könyveket olvas be. Az adagolóba két vagy több lap is behelyezhető, így folyamatosan beolvashatók. Az üveglapra vagy az adagolóba helyezhető dokumentumok típusával és a dokumentumok beolvasható területével kapcsolatos információkért olvassa el a **Dokumentumtípus** vagy a **Beolvasási terület** részeket.



**Dokumentumok elhelyezése az üveglapon**

**Dokumentum behelyezése az adagolóba**

### FONTOS

#### Csak teljesen száraz dokumentumokat használjon

A dokumentum behelyezésekor győződjön meg róla, hogy azon megszáradt az esetleges ragasztó, tinta vagy hibajavító folyadék.

#### Papírelakadás megelőzése

Az alábbi típusú dokumentumokat ne helyezze az adagolóba, mert papírelakadást okozhatnak:

- Ráncos vagy gyűrött papír
- Indigós vagy indigós hátoldalú papír
- Felkunkorodó vagy tekercselt papír
- Bevonattal ellátott papír
- Szakadt papír
- Hátyapapír vagy vékony papír
- Összetűzött vagy összekapcsolt dokumentumok
- Hőnyomatóval nyomtatott papír
- Írásvetítő fóliák



### MEGJEGYZÉS

#### A dokumentumok pontosabb beolvasása

Az adagolóba helyezett dokumentumok beolvasása a készülékbe történő behúzással egyidejűleg történik. Az üveglapra helyezett dokumentumok ezzel szemben rögzített helyzetben maradnak a beolvasás alatt. Ha a beolvasott képnek pontosabbnak kell lennie, akkor javasoljuk, hogy az üveglapra helyezze a dokumentumot.

#### Pauszpapír vagy írásvetítő fóliák beolvasása

Átlátszó dokumentumok (pl. pauszpapír vagy írásvetítő fólia) beolvasásához helyezze azokat az üveglapra.

## Dokumentumok elhelyezése az üveglapon

### 1 Nyissa ki az adagolót.

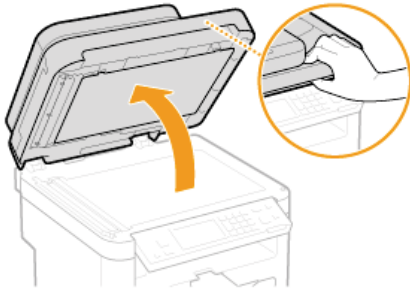

## 2 Helyezze a dokumentumot a beolvasandó oldallal lefelé az üveglapra.

- Igazítsa a dokumentum sarkát az üveglap bal felső sarkához.

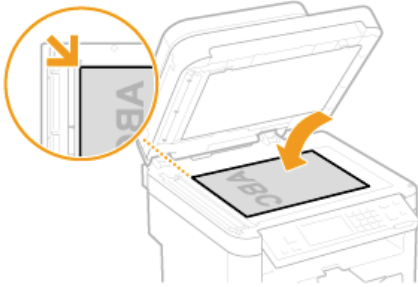

### MEGJEGYZÉS:

Átlátszó dokumentumok (pl. pauszpapír vagy írásvetítő fólia) beolvasása esetén takarja le azokat sima fehér papírral.

## 3 Óvatosan csukja vissza az adagoló.

- A készülék készen áll a dokumentum beolvasására.
- A beolvasás befejeződése után vegye le a dokumentumot az üveglapról.

## Dokumentum behelyezése az adagolóba

## 1 Nyissa ki a dokumentumadagoló tálcát.

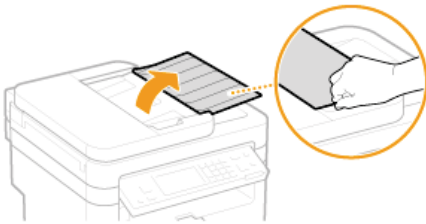

## 2 Húzza szét a dokumentumvezetőket.

- Csúsztassa szét a papírvezetőket, amíg az aktuális dokumentumnál kissé szélesebb helyzetbe nem állnak.



## 3 Pörgesse át a dokumentumköteget, majd igazítsa egymáshoz a lapok éleit.

- Pörgesse át a dokumentumköteget kis kötegekben, majd a teljes köteget összefogva és sík felületre állítva igazítsa egymáshoz a lapok éleit.



#### 4 Helyezze a dokumentumokat nyomtatott oldalukkal felfelé az adagolóba.

- Ügyeljen arra, hogy a dokumentumköteg széle ne érjen túl a betöltési korlátot jelző fülön (a).

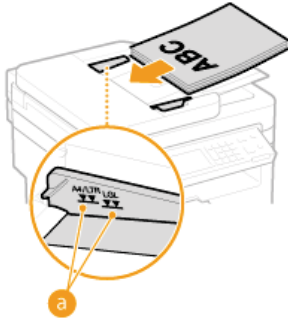

##### FONTOS:

- Különböző méretű dokumentumokat ne helyezzen be egyszerre a tálcába.
- Egyszerre legfeljebb 50 lap \* helyezhető be. Ha 50 vagy ennél több lapot helyez be, akkor a beolvasás leállhat, illetve elakadhat a papír.

\*A MF226dn / MF217w / MF216n típus esetén legfeljebb 35 lap.

#### 5 Igazítsa a papírvezetőket a dokumentum széleihez.

- Csúsztassa befelé a dokumentumvezetőket, amíg egy vonalba nem kerülnek a dokumentum széleivel.



- A készülék készen áll a dokumentum beolvasására.

##### FONTOS:

##### Igazítsa a papírvezetőket pontosan a dokumentum széleihez

Ha a papírvezetők túl lazán vagy túl szorosan állnak, akkor több lap behúzását vagy papírelakadást okozhatnak.

##### A dokumentumok beolvasása közben

Ne helyezzen be újabb dokumentumokat, és ne vegye ki a behelyezett dokumentumokat.

##### A beolvasás befejeződése után

A papírelakadás megelőzése érdekében vegye ki a beolvasott dokumentumokat az adagolótálca alól.

## Papír betöltése

A papírt a papírfiókba vagy a kézi adagolónyílásba helyezheti be. A papírfiókba az általában használt papírt tegye. A papírfiók nagy mennyiségű papír használata esetén kényelmes. A kézi adagolónyílást akkor használja, ha ideiglenesen olyan méretű vagy típusú papírt használ, amely eltér a papírfiókba helyezettől. Az elérhető papírméretekről kapcsolatban olvassa el a **Papír** részt.

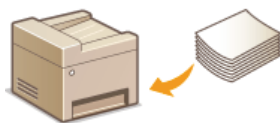

### Papírtípus és készülékbeállítás

Az alábbi táblázatban megtalálja a papírforrásba töltendő papír típusának és súlyának megfelelő papírbeállításokat. Ha további információra van szüksége a papírbeállítások készüléken történő megadásához, akkor olvassa el a **Papírméret és -típus beállítása** című részt. Az egyes papírforrásokba behelyezhető papírmennyiséget a **Papír** című részben találja.

Papírtípus	Papírtömeg	Papírbeállítás a készüléken
Normál papír	60–90 g/m <sup>2</sup>	<Normál (60-90 g/m <sup>2</sup> )>
		<Normál L (60-90 g/m <sup>2</sup> )>*
Újrahasznosított papír	60–90 g/m <sup>2</sup>	<Újrahasznosított>
Színes papír	60–90 g/m <sup>2</sup>	<Színes>
Vastag papír	90–120 g/m <sup>2</sup>	<Vastag 1 (90-120 g/m <sup>2</sup> )>
	120–163 g/m <sup>2</sup>	<Vastag 2 (120-163 g/m <sup>2</sup> )>
Bank papír	60–90 g/m <sup>2</sup>	<Bank 1 (60-90 g/m <sup>2</sup> )>
	90–120 g/m <sup>2</sup>	<Bank 2 (90-120 g/m <sup>2</sup> )>
	120–163 g/m <sup>2</sup>	<Bank 3 (120-163 g/m <sup>2</sup> )>
Boríték	—	<Boríték>
Fólia	—	<Fólia>
Címke	—	<Címke>

\* Ha a beállítása <Normál> és az adott nyomat felpöndörödött, akkor adjon meg <Normál L> értéket, majd nyomtasson újra.

### FONTOS

#### Ne használja a következő papírtípusokat:

- Ráncos vagy gyűrött papír
- Felkunkorodó vagy tekerceselt papír
- Szakadt papír
- Nyirkos papír
- Nagyon vékony papír
- Hőnyomtatóval nyomtatott papír
- Erősen érdes felületű papír
- Felületkezelt papír

#### A papír kezelése és tárolása

- A papírt sík felületen tárolja.
- A papírt az eredeti csomagolásában tárolja, hogy megóvja a nedvességtől vagy a szárazságtól.
- Ne tárolja a papírt olyan módon, ami a papír felkunkorodásához vagy összehajtásához vezethet.

- Ne tárolja a papírt függőlegesen, illetve ne halmozzon egymásra túl sok papírt.
- A papírt ne tárolja közvetlen napfénynek vagy nagy páratartalomnak, szárazságnak vagy nagy hőmérséklet- vagy páratartalom-változásnak kitett helyen.

## MEGJEGYZÉS

### Ha olyan papírra nyomtat, amely nedvességet kötött meg

A papírkiadó területen gőz léphet ki, illetve kezelőpanel hátoldalán vagy a papírkiadó terület körül vízcseppek keletkezhetnek. Ezek az esetek nem rendkívüliek, az okuk általában az, hogy a festék megkötésekor keletkező hő hatására a papír nedvességtartalma elpárolog, majd kicsapódik. Ennek valószínűsége alacsony szobahőmérséklet esetén nagyobb.

## HIVATKOZÁSOK

---

- ▶ **Egyéni papírméret bejegyzése**



## Papír betöltése a papírfiókba

A papírfiókba olyan papírt helyezzen, amelyet általában használ. Ha nem olyan papírra szeretne nyomtatni, mint ami a papírfiókba van helyezve, akkor használja a kézi adagolónyílást. **Papír behelyezése a kézi adagolónyílásba**

### FONTOS

#### Ügyeljen arra, hogy álló tájolással töltsse be a papírt

A papír nem helyezhető be fekvő tájolással. Ügyeljen arra, hogy álló tájolással töltsse be a papírt.

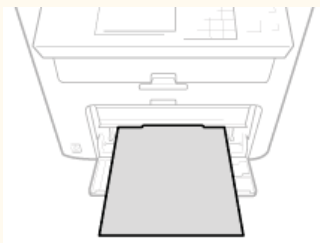

### 1 Emelje fel a porfogót.

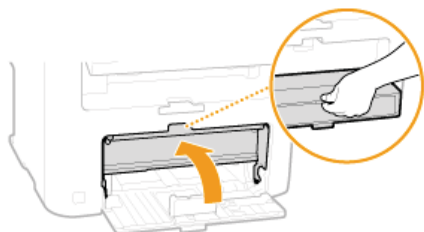

### 2 Csúsztassa szét a papírvezetőket.

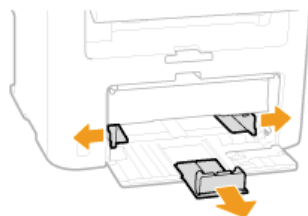

#### MEGJEGYZÉS:

#### Métre Rövidítések a papírvezetőkön

A papírfiók papírvezetőin rövidítések jelzik a következő papírméreteket:

- LGL: Legal
- LTR: Letter
- STMT: Statement
- EXEC: Executive

### 3 Helyezze be a papírfiókba a papírt ütközésig.

- Pörgesse át a papírköteget, majd sík felületre állítva igazítsa egymáshoz a papírszéleket.

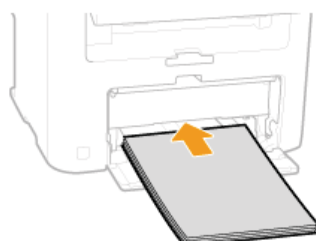

**FONTOS:****A papír betöltése során ne lépje túl a betöltési korlátot jelző fület**

Ügyeljen arra, hogy a papírköteg széle ne érjen túl a betöltési korlátot jelző fülön (a). Ha túl sok papírt helyez be, az papírelakadást okozhat.

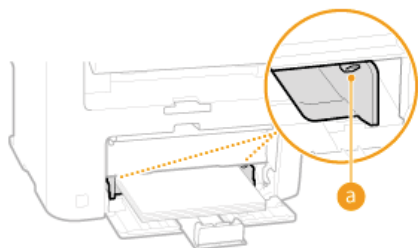
**MEGJEGYZÉS:**

Borítékok és fejléces papírok betöltésével kapcsolatban lásd a **Borítékok behelyezése** vagy **Előnyomott papír behelyezése** című részt.

**4 Igazítsa a papírvezetőket a papír széleihez.**

- Mozgassa a papírvezetőket úgy, hogy azok pontosan a papír szélességének feleljenek meg.

**FONTOS:****Igazítsa a papírvezetőket pontosan a papír széleihez**

Ha a papírvezetők túl lazán vagy túl szorosan állnak, akkor több lap behúzását vagy papírelakadást okozhatnak.

**5 Hajtsa le a porfogót.****MEGJEGYZÉS:****Legal méretű papír betöltése esetén**

A papír hátsó élénél levő papírvezetők kitolódnak. Nyissa fel a porfogó bővítését, majd hajtsa le a porfogót.

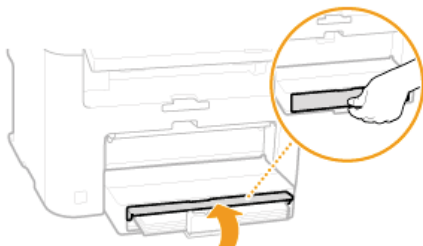
**6 Húzza ki a papírütközőt a kinyitáshoz.****» Tovább **Papírméret és -típus beállítása** című fejezethez****FONTOS:****Váltás más méretű vagy típusú papírra**

A gyárilag beállított alapértelmezett papírméret és -típus az <A4> és a <Normál (60-90 g/m2)>. Ha más méretű vagy típusú papírt helyez a készülékbe, akkor ne felejtse el módosítani a beállításokat. Ha nem módosítja a beállításokat, akkor a készülék nem tud megfelelően nyomtatni.

## Nyomtatás a nyomtatott papír másik oldalára (kézi kétoldalas nyomtatás)

A nyomtatott papír hátoldalára is nyomtathat. Simítsa ki a nyomtatott papír egyenetlenségeit, és helyezze vissza a kézi adagolónyílásba (🔴 **Papír behelyezése a kézi adagolónyílásba**) úgy, hogy a nyomtatandó oldala felfelé, a már nyomtatott oldala pedig lefelé nézzen.

- Nyomtatásonként egy lapot töltsön be.
- Csak olyan papírt használhat, amelyet ezzel a készülékkel nyomtatott.
- A papírnak nem nyomtathat arra az oldalára, amelyre már nyomtatott.
- A5-ös papír használata esetén előfordulhat, hogy a hátoldal nyomtatása nem megfelelő.

## HIVATKOZÁSOK

---

🔴 **Papír**

## Papír behelyezése a kézi adagolónyílásba

Ha nem olyan papírra szeretne nyomtatni, mint ami a papírfiókba van helyezve, akkor használja a kézi adagolónyílást. A papírfiókba olyan papírt helyezzen, amelyet általában használ. **Papír betöltése a papírfiókba**

### FONTOS

#### Ügyeljen arra, hogy álló tájolással töltsse be a papírt

A papír nem helyezhető be fekvő tájolással. Ügyeljen arra, hogy álló tájolással töltsse be a papírt.

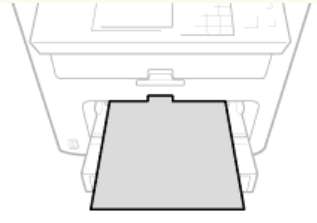

### 1 Nyissa ki a kézi adagoló fedelét.

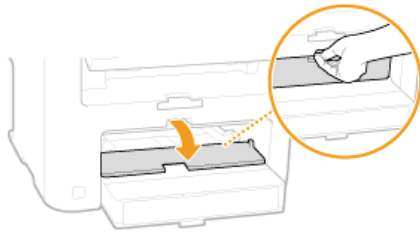

### 2 Csúsztassa szét a papírvezetőket.

- Csúsztassa ki a papírvezetőket.

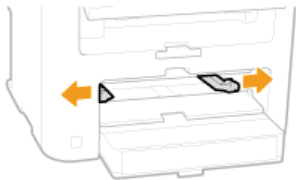

### 3 Tolja be a papírt ütközésig a kézi adagolónyílásba.

- A papírt álló tájolással helyezze be (a rövid oldal érintkezzen a készülékkel), a nyomtatandó oldal felfelé nézzen. A papír nem helyezhető be fekvő tájolással.

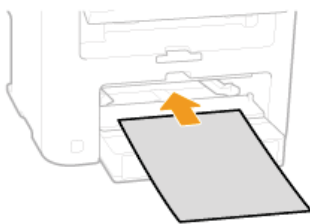

#### MEGJEGYZÉS:

Borítékok és fejléces papírok betöltésével kapcsolatban lásd a **Borítékok behelyezése** vagy **Előnyomott papír behelyezése** című részt.

### 4 Igazítsa a papírvezetőket a papír széleihez.

- Csúsztassa befelé a papírvezetőket, amíg egy vonalba nem kerülnek a papír széleivel.

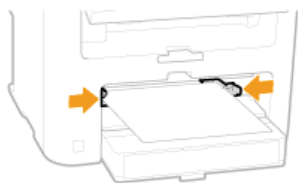

**FONTOS:**

**Igazítsa a papírvetetőket pontosan a papír széleihez**

Ha a papírvetők túl lazán vagy túl szorosan állnak, akkor több lap behúzását vagy papírelakadást okozhatnak.

**5 Húzza ki a papírútközőt a kinyitáshoz.**



» **Tovább**  **Papírméret és -típus beállítása című fejezethez**

## Borítékok behelyezése

Mielőtt behelyezné a borítékokat, simítsa ki rajtuk az esetleges egyenetlenségeket. Figyeljen a borítékok tájolására és arra is, hogy melyik oldaluk néz felfelé.

- 🕒 **Borítékok behelyezése előtti teendők**
- 🕒 **Betöltés tájolása**

### MEGJEGYZÉS

Ebből a részből megtudhatja, hogy miként tölthet be borítékokat a kívánt tájolással, valamint mit kell tennie, mielőtt a borítékokat behelyezi. A borítékok papíríókba vagy kézi adagolónyílásba történő behelyezésének általános eljárását a következő részekben olvashatja: 🕒 **Papír betöltése a papíríókba** vagy 🕒 **Papír behelyezése a kézi adagolónyílásba**.

### Borítékok behelyezése előtti teendők

A borítékokat az alábbi útmutatást követve készítse elő a behelyezésre.

### MEGJEGYZÉS

Egyszerre csak egy boríték helyezhető be a kézi adagolónyílásba. A borítékot az eljárás 1–4. lépését végrehajtva készítse elő a behelyezésre.

- 1 Hajtsa be mindegyik boríték fülét.**



- 2 A köteget összenyomva szorítsa ki a benmaradt levegőt, és gondoskodjon arról, hogy a szélek szorosan illeszkedjenek egymáshoz.**



- 3 Lazítsa meg a borítékok merev sarkait, és simítsa ki a hullámos részeket.**

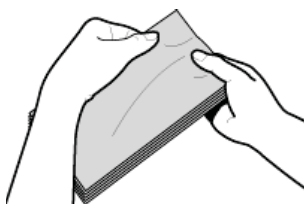

- 4 Igazítsa egy vonalba a borítékok széleit sík felületen.**

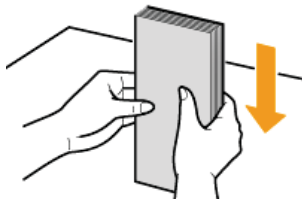

## Betöltés tájolása

A borítékokat álló tájolással helyezze be, a rövid széllel előre, a nem ragasztós oldallal (elülső oldallal) felfelé.

## MEGJEGYZÉS

A borítékokat a papírfiók és a kézi adagolónyílás esetén is ugyanolyan tájolással töltsse be.

A borítékok betöltésénél a hajtóka bal oldalra essen.



## Előnyomott papír behelyezése

Ha emblémával előnyomott papírt használ, betöltéskor ügyeljen a papír megfelelő irányára. Helyezze be megfelelően a papírt, hogy a nyomtatás a papír megfelelő, emblémás oldalára történjen.



- ▶ Egyoldalas nyomatok készítése fejléces papírra
- ▶ Kétoldalas nyomatok készítése fejléces papírra

### MEGJEGYZÉS

Ez a rész elsősorban az előnyomott papír helyes oldallal és tájolással történő behelyezésével foglalkozik. A papír papírfiókba vagy kézi adagolónyílásba történő behelyezésének általános eljárását a következő részekben olvashatja: ▶ **Papír betöltése a papírfiókba** vagy ▶ **Papír behelyezése a kézi adagolónyílásba**.

### Egyoldalas nyomatok készítése fejléces papírra

Helyezze be a papírt az emblémás oldallal (a nyomtatandó oldallal) felfelé.

### FONTOS

A kézi adagolónyílásba mindig csak az éppen nyomtatandó papírlapot helyezze be.

### Nyomtatás fejléces papírra álló tájolással

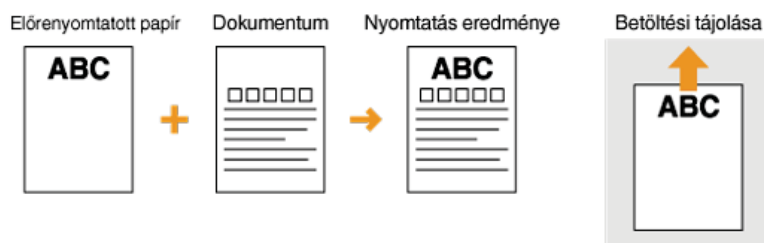

### Nyomtatás fejléces papírra fekvő tájolással

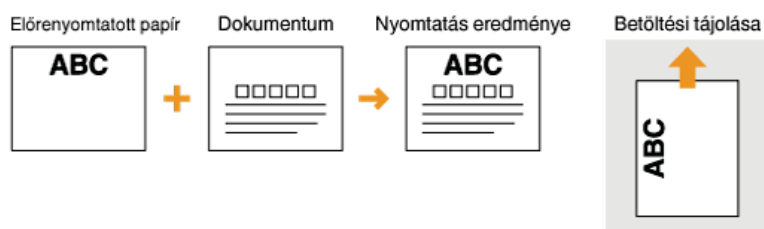

### Kétoldalas nyomatok készítése fejléces papírra (MF229dw / MF226dn)

Helyezze be a papírt az elülső emblémás oldallal (az első nyomtatandó oldallal) lefelé.

### Nyomtatás fejléces papírra álló tájolással



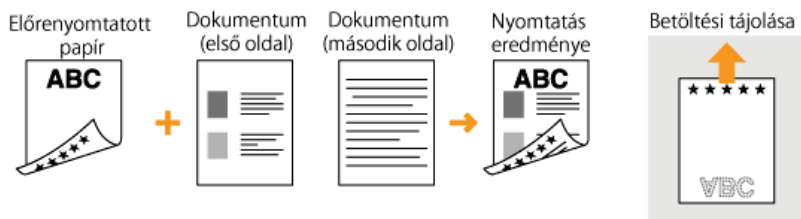

### Nyomtatás fejléces papírra fekvő tájolással

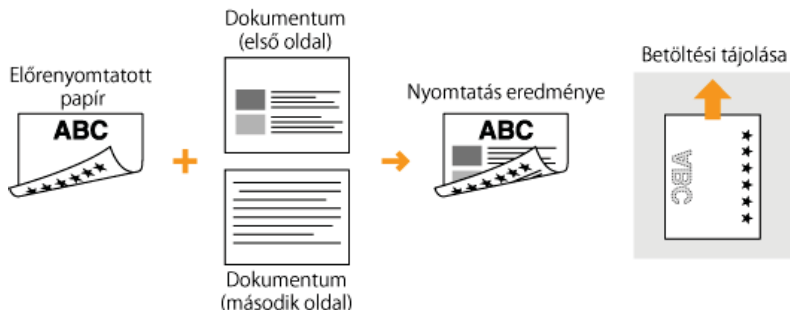

### MEGJEGYZÉS

#### A <Papíradagolási mód váltása> beállítás (MF229dw / MF226dn)

Ha felváltva nyomtat egy- és kétoldalasan az előnyomott papírokra, akkor minden váltáskor módosítania kell a nyomtatandó oldalt. Ha viszont a <Papíradagolási mód váltása> beállítás a <Nyomtatott oldal prioritása> értékre van állítva, akkor a kétoldalas nyomtatásnál a fejléces papír behelyezésekor alkalmazott helyzet használható egyoldalas nyomtatáshoz is. Ez a beállítás különösen hasznos, ha gyakran kell egy- és kétoldalas nyomatot is készítenie. **Papíradagolási mód váltása**

## Papírméret és -típus beállítása

A papír méretét és típusát be kell állítania, hogy megegyezzen a behelyezett papír jellemzőivel. Ne felejtse el módosítani a papírbeállításokat, ha olyan papírt helyez be, amely eltér a korábban behelyezett papírtól.

### FONTOS

Ha ez a beállítás nem egyezik a behelyezett papír méretével és típusával, akkor papírelakadás vagy nyomtatási hiba léphet fel.

- 1 Nyomja meg a  gombot, majd érintse meg a <Papírbeáll.> gombot.



- 2 Érintse meg a <TC tálca> vagy a <1. fiók> gombot.

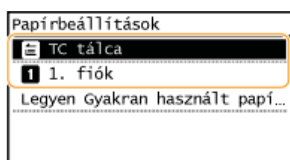

- 3 Válassza ki a betöltött papírméretet.

● Ha a betöltött papírméret nem jelenik meg, érintse meg a <Más méret> gombot.

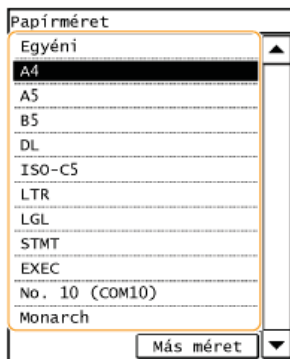

- 4 Válassza ki a betöltött papírtípust.

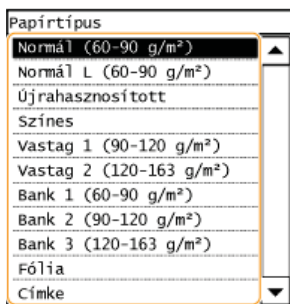

### TIPPEK

**Ha ismeri a gyakran használt papír méretét**

A készülék beállítható úgy, hogy a kiválasztó képernyőn csak a gyakran használt papírméreteket jelenítse meg.

- 1 Érintse meg a <Papírbeáll.> gombot.



- 2 Érintse meg a <Legyen Gyakran használt papírméret> gombot.

- 3 Érintse meg a <Többcélú tálca> vagy a <1. fiók> gombot.

- 4 Válasszon ki és jelöljön meg egy gyakran használt papírméretet.

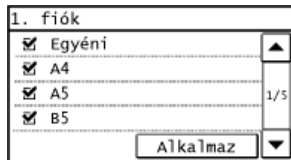

**MEGJEGYZÉS:**

A jelöletlen papírméret a <Legyen Más méret> képernyőn jelennek meg.

- 5 Érintse meg a <Alkalmaz> gombot.

## HIVATKOZÁSOK

- ▶ Papír betöltése a papírfiókba
- ▶ Papír

## Egyéni papírméret bejegyzése

A papírírók és a kézi adagolónyílás számára egy-egy gyakran használt egyedi papírméret jegyezhető be.

- 1 Nyomja meg a  gombot, majd érintse meg a <Papírbeáll.> gombot.

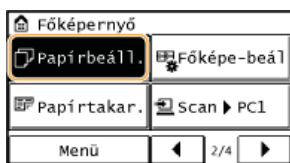

- 2 Érintse meg a <TC tálcá> vagy a <1. fiók> gombot.

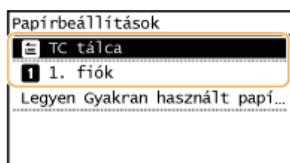

- 3 Érintse meg a <Egyéni> gombot.

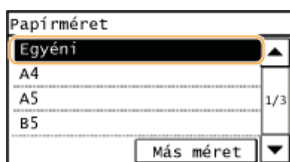

- 4 Adja meg a papírméretet.

- 1 Adja meg az <X> oldal (rövidebb oldal) hosszát.

- Érintse meg a <X> gombot.
- Adja meg az <X> oldal hosszát a ▲/▼ gomb használatával, és a ◀/▶ gombokkal léptesse a kurzort a számjegyek között, egész és törtszámok megadásához, majd érintse meg az <Alkalmaz> gombot.

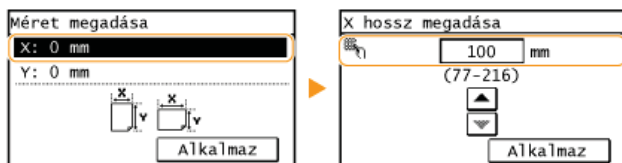

- 2 Adja meg az <Y> oldal (hosszabb oldal) hosszát.

- Érintse meg a <Y> gombot.
- Írja be az <Y> oldal hosszát, majd érintse meg az <Alkalmaz> gombot.



- 3 Érintse meg a <Alkalmaz> gombot.

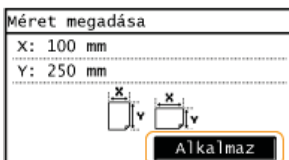

## 5 Válasszon papírtípust.

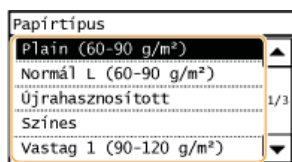

### HIVATKOZÁSOK

---

- ▶ Papír betöltése a papírfiókba
- ▶ Papír behelyezése a kézi adagolónyílásba

## Bejegyzés a címjegyzékbe



A gyakran használt rendeltetési helyeket bejegyezheti a címjegyzékbe, így később könnyedén kiválaszthatja őket, amikor szükség van rájuk. A Címjegyzékbe legfeljebb 104 cím jegyezhető be. A címeket betűrend szerint, a címjegyzék listáiból vagy egy háromjegyű szám beírásával keresheti ki (tárcsázási kódok) (▶ **Rendeltetési helyek felvétele a címjegyzékbe**). A rendeltetési helyek megadása a következő funkciókkal is gyorsítható.

### ■ Egyérintéses hívás

Ha sok címet jegyez be a címjegyzékbe, akkor nehezebb kiválasztani azt, amelyikre éppen szükség van. Ezt a helyzetet elkerülheti, ha a gyakran használt rendeltetési helyeket egyérintéses számokként jegyzi be. Ez lehetővé teszi az egyérintéses gombok használatával történő megjelenítésüket a <Főképernyő> képernyőn. Legfeljebb 4 rendeltetési hely jegyezhető be az egyérintéses gombokhoz.

▶ **Rendeltetési helyek megadása egyérintéses híváshoz**

### ■ Csoportos hívás

A már bejegyzett rendeltetési helyek közül kiválaszthat többet, majd együtt bejegyezheti őket csoportként. Ugyanaz a fax egyszerre több rendeltetési helyre is elküldhető. Egy csoportba legfeljebb 50 rendeltetési hely jegyezhető be. A csoportok szintén bejegyezhetők egyérintéses hívószámokként. ▶ **Több rendeltetési hely bejegyzése hívócsoportként**

#### MEGJEGYZÉS

- A címjegyzéket fájlként mentheti számítógépére (de a számítógépen már nem szerkesztheti). A számítógépre mentett címjegyzék vissza is importálható a készülékre. ▶ **Címjegyzékbejegyzések mentése/betöltése a Távoli felhasználói felületről**
- A címjegyzékbe bejegyzett rendeltetési helyek listáját kinyomtathatja.  
▶ **Címjegyzéklista**

#### HIVATKOZÁSOK

▶ **Megadás a címjegyzékből**

## Rendeltetési helyek felvétele a címjegyzékbe

A Címjegyzékbe legfeljebb 100 rendeltetési hely jegyezhető be kódtárcsás híváshoz. A bejegyzett rendeltetési helyek szerkeszthetők vagy törölhetők.

- 1 **Nyomja meg a  gombot, majd érintse meg a <Címjegyzék> gombot.**



- 2 **Érintse meg a <Címbejegyzés> gombot.**

- Ha megjelenik egy képernyő, amelyen meg kell adnia egy PIN-kódot, akkor adja meg a számbillentyűkkel, majd érintse meg az <Alkalmaz> gombot. **PIN-kód beállítása a címjegyzékhez**

- 3 **Válassza a <Kódtárcsás> ► <Fax> ► <Név> lehetőséget.**

- A <Név> bejegyzése nem kötelező. Ha bejegyzi a <Név> tulajdonságot, akkor a rendeltetési hely kikereshető betűrend szerint.

- 4 **Írja be a nevet a számbillentyűkkel, és érintse meg az <Alkalmaz> gombot.**

- 5 **Érintse meg a <Faxszám> gombot.**

- 6 **Írja be a számot a számbillentyűkkel, majd érintse meg az <Alkalmaz> gombot.**

### ■ Részletes beállítások megadása

A <Részletek> gomb megérintése után egy alábbihoz hasonló képernyő jelenik meg.

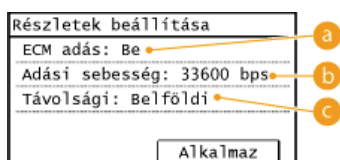

#### **a** <ECM adás>

Ha a beállítás <Be>, akkor ha egy küldött képben hiba történik, a rendszer ellenőrzi és kijavítja a hibát, a nem megfelelő kép elküldésének megakadályozása érdekében.

#### **b** <Adási sebesség>

Ha az átvitel indítása időt igényel, például nem megfelelő minőségű telefonos kapcsolat esetén, akkor az átvitel indítási sebessége fokozatosan állítható lefelé, a „33600 bps” értéktől.

#### **c** <Távolsági>

Tengeren túli faxszámok bejegyzése esetén a <Nemzetközi (1)> beállítást állítsa <Nemzetközi (3)> értékre, az átviteli körülményeknek megfelelően.

### MEGJEGYZÉS

A rendeltetési helyek részletes beállítása a <Menü> ► <Faxbeállítások> lehetőséggel is elvégezhető. Mindazonáltal a <Címjegyzék> adataiból végzett beállítások a Címjegyzékbe bejegyzett rendeltetési helyek részletes beállításaihoz vannak engedélyezve.

- 7 **Érintse meg a <Alkalmaz> gombot.**

- A készülék automatikusan egy háromjegyű számot társít a rendeltetési helyekhez. A szám a bejegyzés után szerkeszthető.

Fax
Név: Canon
Faxszám: 123xxxxxxx
Kódtárcsás: 001
<b>Alkalmaz</b>

## ■ Bejegyzett rendeltetési helyek tartalmának szerkesztése

A rendeltetési helyek bejegyzése után módosíthatja a rendeltetési helyek tartalmát, vagyis a számokat, neveket, típusokat és a tárcsázási kódokat.

- 1 **Nyomja meg a  gombot, majd érintse meg a <Címjegyzék> gombot.**

Főképernyő
Másolás 
Beolvasás 
Menü  1/4 

- 2 **Érintse meg a <Adatok/Szerk> gombot.**

- 3 **A   gombokkal válassza ki a szerkeszteni kívánt rendeltetési helyet tartalmazó lapot, majd érintse meg a rendeltetési helyet.**

- 4 **Érintse meg a <Szerkesztés> gombot.**

- Ha megjelenik egy képernyő, amelyen meg kell adnia egy PIN-kódot, akkor adja meg a számbillentyűkkel, majd érintse meg az <Alkalmaz> gombot.  **PIN-kód beállítása a címjegyzékhez**





- 5 **Válassza ki a szerkeszteni kívánt elemet, végezze el a szerkesztést, majd érintse meg a <Alkalmaz> gombot.**

- 6 **Érintse meg a <Alkalmaz> gombot.**

Fax
Név: Canon
Faxszám: 123xxxxxxx
Kódtárcsás: 001
<b>Alkalmaz</b>

## ■ Bejegyzett rendeltetési hely törlése

- 1 **Nyomja meg a  gombot, majd érintse meg a <Címjegyzék> gombot.**

Főképernyő
Másolás 
Beolvasás 
Menü  1/4 

- 2 **Érintse meg a <Adatok/Szerk> gombot.**

- 3 **A   gombokkal válassza ki a törölni kívánt rendeltetési helyet tartalmazó lapot, majd érintse meg a rendeltetési helyet.**

- 4 **Érintse meg a <Törlés> gombot.**

- Ha megjelenik egy képernyő, amelyen meg kell adnia egy PIN-kódot, akkor adja meg a számbillentyűkkel, majd érintse meg az <Alkalmaz> gombot.  **PIN-kód beállítása a címjegyzékhez**

- 5 **Érintse meg a <Igen> gombot.**



## Rendeltetési helyek megadása egyérintéses híváshoz

A gyakran használt rendeltetési helyek kényelmesen bejegyezhetők egyérintéses híváshoz. A rendeltetési helyek gyorsan megjeleníthetők a Főképernyő egyérintéses gombjainak megérintésével. A bejegyzett rendeltetési helyek szerkeszthetők vagy törölhetők (Címjegyzékbejegyzések készítése a Távoli felhasználói felületről). Legfeljebb 4 rendeltetési hely jegyezhető be az egyérintéses hívásokhoz.

### 1 Nyomja meg a gombot, majd érintse meg a <Címjegyzék> gombot.

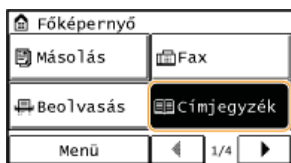

### 2 Érintse meg a <Címbejegyzés> gombot.

- Ha megjelenik egy képernyő, amelyen meg kell adnia egy PIN-kódot, akkor adja meg a számbillentyűkkel, majd érintse meg az <Alkalmaz> gombot. PIN-kód beállítása a címjegyzékhez

### 3 Válassza az <Egyérintéses> ► <Fax> lehetőséget.

### 4 A bejegyzéshez érintse meg a számot.

- Ez a szám később másik számra módosítható.

### 5 Érintse meg a <Név> gombot.

- A <Név> bejegyzése nem kötelező. Ha bejegyzi a <Név> tulajdonságot, akkor a rendeltetési hely kikereshető betűrend szerint.

### 6 Írja be a nevet a számbillentyűkkel, és érintse meg az <Alkalmaz> gombot.

### 7 Érintse meg a <Faxszám> gombot.

### 8 Írja be a számot a számbillentyűkkel, majd érintse meg az <Alkalmaz> gombot.

#### ■ Részletes beállítások megadása

A <Részletek> gomb megérintése után egy alábbihoz hasonló képernyő jelenik meg.

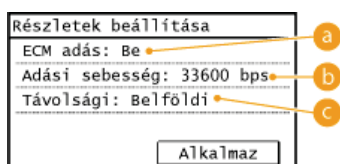

#### a <ECM adás>

Ha a beállítás <Be>, akkor ha egy küldött képben hiba történik, a rendszer ellenőrzi és kijavítja a hibát, a nem megfelelő kép elküldésének megakadályozása érdekében.

#### b <Adási sebesség>

Ha az átvitel indítása időt igényel, például nem megfelelő minőségű telefonos kapcsolat esetén, akkor az átvitel indítási sebessége fokozatosan állítható lefelé, a „33600 bps” értéktől.

#### c <Távolsági>

Tengeren túli faxszámok bejegyzése esetén a <Nemzetközi (1)> beállítást állítsa <Nemzetközi (3)> értékre, az átviteli körülményeknek megfelelően.

### MEGJEGYZÉS

A rendeltetési helyek részletes beállítása a <Menü> ► <Faxbeállítások> lehetőséggel is elvégezhető. Mindazonáltal a <Címjegyzék> adataiból végzett beállítások a Címjegyzékbe bejegyzett rendeltetési helyek részletes beállításaihoz vannak engedélyezve.

## 9 Érintse meg a <Alkalmaz> gombot.

Fax	
Name: CANON	
Rendeltetési hely: 123XXX...	
Egyérintéses: 01	
<b>Alkalmaz</b>	

### ■ Az egyérintéses híváshoz bejegyzett rendeltetési helyek tartalmának szerkesztése

Módosításokat végezhet információk, például bejegyzett számok vagy nevek módosításához vagy az egyérintéses híváshoz bejegyzett számok módosításához.

## 1 Nyomja meg a gombot, majd érintse meg a <Címjegyzék> gombot.

Főképernyő	
Másolás	Fax
Beolvasás	<b>Címjegyzék</b>
Menü	1/4

## 2 Érintse meg a <Adatok/Szerk> gombot.

## 3 Válassza a lehetőséget a gomb használatával, majd érintse meg a módosítani kívánt rendeltetési helyet.

## 4 Érintse meg a <Szerkesztés> gombot.

- Ha megjelenik egy képernyő, amelyen meg kell adnia egy PIN-kódot, akkor adja meg a számbillentyűkkel, majd érintse meg az <Alkalmaz> gombot.  PIN-kód beállítása a címjegyzékhez

## 5 Érintse meg a szerkeszteni kívánt elemet, végezze el a szerkesztést, majd érintse meg a <Alkalmaz> gombot.

## 6 Érintse meg a <Alkalmaz> gombot.

Fax	
Name: CANON	
Rendeltetési hely: 123XXX...	
Egyérintéses: 01	
<b>Alkalmaz</b>	

### ■ Bejegyzett rendeltetési hely törlése

## 1 Nyomja meg a gombot, majd érintse meg a <Címjegyzék> gombot.

Főképernyő	
Másolás	Fax
Beolvasás	<b>Címjegyzék</b>
Menü	1/4

## 2 Érintse meg a <Adatok/Szerk> gombot.

## 3 Válassza a lehetőséget a gomb használatával, majd érintse meg a törölni kívánt rendeltetési helyet.

#### 4 Érintse meg a <Törlés> gombot.

- Ha megjelenik egy képernyő, amelyen meg kell adnia egy PIN-kódot, akkor adja meg a számbillentyűkkel, majd érintse meg az <Alkalmaz> gombot.  **PIN-kód beállítása a címjegyzékhez**

#### 5 Érintse meg a <Igen> gombot.

## Több rendeltetési hely bejegyzése hívócsoporthként

A rendeltetési helyek csoportokba sorolhatók. Miután bejegyezte a csoportot, rendeltetési helyeket vehet fel, illetve törölhet belőle.

- 1 **Nyomja meg a  gombot, majd érintse meg a <Címjegyzék> gombot.**

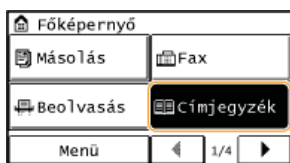

- 2 **Érintse meg a <Címbejegyzés> gombot.**

- Ha megjelenik egy képernyő, amelyen meg kell adnia egy PIN-kódot, akkor adja meg a számbillentyűkkel, majd érintse meg az <Alkalmaz> gombot. **PIN-kód beállítása a címjegyzékhez**

- 3 **Érintse meg a <Kódtárcsás> gombot.**

- A csoportok szintén bejegyezhetők egyérintéses hívószámokként. A csoportnak egyérintéses hívószámként való bejegyzéséhez válassza az <Egyérintéses> lehetőséget.

- 4 **Érintse meg a <Csoport> gombot.**

- 5 **Érintse meg a <Név> gombot.**

- A <Név> bejegyzése nem kötelező. Ha bejegyzi a <Név> tulajdonságot, akkor a rendeltetési hely kikereshető betűrend szerint.

- 6 **Írja be a nevet a számbillentyűkkel, és érintse meg az <Alkalmaz> gombot.**

- 7 **Érintse meg a <Rendeltetési hely> gombot.**

- 8 **Érintse meg a <Hozzáad> gombot.**



- 9 **A   gombokkal válassza ki a lapot, majd érintse meg a bejegyezni kívánt rendeltetési helyet.**

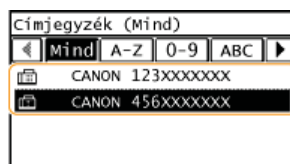

- 10 **Érintse meg a <Hozzáad> gombot.**



- 11 **Ismételje meg a 8. és 9. lépést mindaddig, amíg minden bejegyezni kívánt rendeltetési helyet hozzá nem adott a csoporthoz, majd érintse meg az <Alkalmaz> gombot.**

- 12 **Érintse meg a <Alkalmaz> gombot.**

Csoport
Név: CANON
Rendeltetési hely: 003
Kódtárcsás: 001
<b>Alkalmaz</b>

## ■ Bejegyzett csoportok tartalmának szerkesztése

A rendeltetési helyek bejegyzése után módosíthatja a csoportok tartalmát, vagyis a neveket, rendeltetési helyeket és tárcsázási kódokat.

- 1 **Nyomja meg a  gombot, majd érintse meg a <Címjegyzék> gombot.**

Főképernyő	
Másolás	Fax
Beolvasás	<b>Címjegyzék</b>
Menü	1/4

- 2 **Érintse meg a <Adatok/Szerk> gombot.**

- 3 **Válassza a  lehetőséget a  gomb használatával, majd érintse meg a módosítani kívánt rendeltetési helyet.**

- 4 **Érintse meg a <Szerkesztés> gombot.**

- Ha megjelenik egy képernyő, amelyen meg kell adnia egy PIN-kódot, akkor adja meg a számbillentyűkkel, majd érintse meg az <Alkalmaz> gombot.  **PIN-kód beállítása a címjegyzékhez**

- 5 **Válassza ki a szerkeszteni kívánt elemet, végezze el a szerkesztést, majd érintse meg a <Alkalmaz> gombot.**

- 6 **Érintse meg a <Alkalmaz> gombot.**

Csoport
Név: CANON
Rendeltetési hely: 003
Kódtárcsás: 001
<b>Alkalmaz</b>

## ■ Csoport törlése

- 1 **Nyomja meg a  gombot, majd érintse meg a <Címjegyzék> gombot.**

Főképernyő	
Másolás	Fax
Beolvasás	<b>Címjegyzék</b>
Menü	1/4

- 2 **Érintse meg a <Adatok/Szerk> gombot.**

- 3 **Válassza a  lehetőséget a  gomb használatával, majd érintse meg a törölni kívánt csoportot.**

- 4 **Érintse meg a <Törlés> gombot.**

- Ha megjelenik egy képernyő, amelyen meg kell adnia egy PIN-kódot, akkor adja meg a számbillentyűkkel, majd érintse meg az <Alkalmaz> gombot.  **PIN-kód beállítása a címjegyzékhez**

- 5 **Érintse meg a <Igen> gombot.**

## A hangerő beállítása

A készülék többféle helyzetben is hangjelzést ad: például a faxküldés befejezésekor vagy ha papírelakadás, illetve hiba történik. Ezeknek a hangjelzéseknek egyenként beállítható a hangereje.

- 1** Nyomja meg a  gombot, majd érintse meg a <Menü> gombot.



- 2** Érintse meg a <Beállítások> gombot.

- 3** Érintse meg a <Hangerő> gombot.

- 4** Válasszon egy beállítást.

Beállítás	Leírás	Teendők
<Faxhang>	Faxátvitel közben adott hang	● Folytassa az 5. lépéssel.
<Csengőhang>	Bejövő fax fogadásakor adott hangjelzés	
<Adás kész hang>	Faxküldés befejezésekor adott hangjelzés	● Folytassa az 5. lépéssel.
<Vétel kész hang>	Faxfogadás befejezésekor adott hangjelzés	
<Beolvasás kész hang>	Faxdokumentum beolvasásának befejezésekor adott hangjelzés	
<Beviteli hang>	A kezelőpanel billentyűinek vagy a kijelző gombjainak megnyomásakor adott megerősítő hangjelzés	● Válassza a <Be> (hangjelzés adása) vagy a <Ki> (hangjelzés mellőzése) lehetőséget.
<Beviteli hiba hang>	Érvénytelen gombműveletnél, például az érvényes beállítási tartományon kívül eső szám megadásakor adott hangjelzés	
<Figyelmeztető hang>	Papírelakadást vagy más hibát jelző hangjelzés	
<Feladat kész hang>	Másolás, beolvasás és hasonló műveletek befejezésekor adott hangjelzés	
<Energia takarékos riaszt.>	A készülék alvó üzemmódba lépésekor és onnan való visszatérésekor adott hangjelzés	
<Adagolóban eredeti észlelését jelző hang>	Eredetinek az adagolóba való betöltésekor adott hangjelzés	

- 5** A  /  gomb használatával állítsa be a hangerőt, majd érintse meg az <Alkalmaz> gombot.

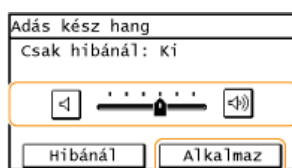

- A hang némításához érintse meg a  gombot, és léptesse a kurzort teljesen bal oldalra.

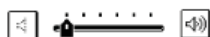

### ■ Záróhang csak hiba esetére

- Érintse meg a <Hibánál> ► <Be> ► <Alkalmaz> gombot.



## Csendes üzemmód bekapcsolása

A csendes üzemmód csökkenti a készülék üzemi zaját. Például, ha a készüléket éjjel használja, a kezelőpanelen nyomja meg a  gombot. Ezzel a művelettel könnyedén minimálisra csökkenthető az üzemi zaj. Azt is megadhatja, hogy a készülék mikor kapcsoljon automatikusan csendes üzemmódba.



### MEGJEGYZÉS

#### Csendes üzemmód esetén

Amikor a készülék csendes üzemmódba lép, zöld színnel világítani kezd a  jelzőfény.

#### Csendes üzemmód engedélyezése esetén

- A funkciók működése lelassul.
- Az értesítések hangereje, például a <Beviteli hang> és a <Feladat kész hang> nem csökken. A hangerő beállításához vagy a hangok elnémításához olvassa el a következőt: **A hangerő beállítása.**

#### Ha a készülék nem képes csendes üzemmódba lépni

- A készülék különleges üzemmódban van
- Egy bizonyos papírméret vagy papírtípus van megadva

## A készülék csendes üzemmódba kapcsolása idejének megadása

Azt is megadhatja, hogy a készülék mikor kapcsoljon automatikusan csendes üzemmódba, vagy mikor lépjen ki abból. Ez például akkor hasznos, ha az üzemi zajt csak a késő éjszakai használat idejére kívánja csökkenteni.

 <Menü> ► <Időzítő beállításai> ► <Csendes mód ideje> ► Adja meg az egyes beállításokat ► <Alkalmaz>

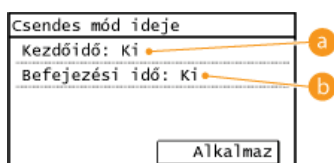

#### a <Kezdőidő>

Adja meg a csendes üzemmódba kapcsolás idejét. Beállításhoz érintse meg a <Be> gombot, majd adja meg az időt.

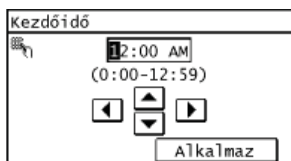

#### b <Befejezési idő>

Adja meg a csendes üzemmódból való kilépés idejét. Beállításhoz érintse meg a <Be> gombot, majd adja meg az időt.





### Kilépés a csendes üzemmódból

---

A csendes üzemmódból való kilépéshez nyomja meg a  gombot.

## Alvó üzemmódba lépés

Az alvó üzemmód funkció a kezelőpanel áramellátásának kikapcsolásával csökkenti a készülék által fogyasztott energiát. Ha a készüléken egy ideig – például ebédszünet alatt – várhatóan semmilyen műveletet nem fognak végezni, akkor a kezelőpanel  gombjának egyszerű megnyomásával energia takarítható meg. Az Automatikus nyugalomba térési idő segítségével az is beállítható, hogy a készülék alvó üzemmódba lépjen, ha meghatározott ideig inaktív marad.



### MEGJEGYZÉS

#### Alvó üzemmód esetén

Amikor a készülék alvó üzemmódba lép, sárgászöld színnel kigyullad a  jelzőfény.

#### Helyzetek, amikor a készülék nem lép készenléti módba

- Feladat-végrehajtás közben
- Ha a [Feldolgozás/Adatok] lámpa világít vagy villog
- Ha a készülék műveletet hajt végre, például beállítást módosít vagy tisztít
- Papírelakadás esetén
- Ha a kiegészítő kézibeszélő vagy a külső telefon kézibeszélője nincs letéve
- Ha a menüképernyő meg van jelenítve
- Ha hibaüzenet jelent meg a képernyőn (Vannak kivételek. A készülék esetenként az üzenetek megjelenítése közben is alvó üzemmódba lép.)

### Az automatikus nyugalomba lépés időzítőjének beállítása

Az alábbi felsorolásban láthatók azok a gyárilag beállított alapértelmezett értékek, amelyeknek megfelelő inaktivitás után a készülékek alvó üzemmódba lépnek. Javasoljuk, hogy használja a gyári alapértelmezett beállításokat, mivel ezekkel takarítható meg a legtöbb energia. Ha szeretné módosítani az időtartamot, amely után a készülék alvó üzemmódba lép, akkor hajtsa végre a következő eljárást.



- 5 perc (a beállítási tartomány 5–30 perc)

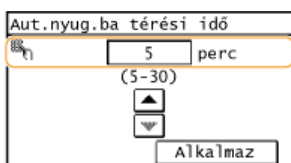

<Menü> ► <Időzítő beállításai> ► <Automatikus nyugalomba térési idő> ► Állítsa be az időtartamot, amely után a készüléket automatikusan alvó üzemmódba szeretné helyezni ► <Alkalmaz>



### Kilépés az alvó üzemmódból

Nyomja meg a  gombot. Az alvó üzemmódból való kilépéshez megérintheti a kijelzőt vagy a  gombon kívül bármely másik gombot is.

### MEGJEGYZÉS

Ha kiegészítő kézibeszélő vagy külső telefon van csatlakoztatva, akkor a készülék a kézibeszélő felemelésekor kilép az alvó üzemmódból.

## Másolás

Ez a fejezet bemutatja az alapvető másolási műveleteket és más hasznos funkciókat, például a kétoldalas másolást és az igazolványkártyák két oldalának egy oldalra nyomtatását.

### ■ Alapszintű műveletek használata

- ▶ Alapvető másolási műveletek
- ▶ Másolás megszakítása

### ■ Igényeknek megfelelő másolási beállítások használata

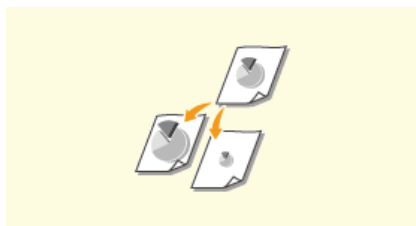

▶ Nagyítás és kicsinyítés



▶ Másolatok leválogatása oldalanként

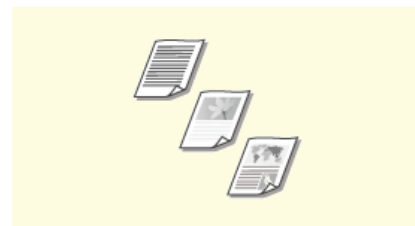

▶ Dokumentumtípus kiválasztása

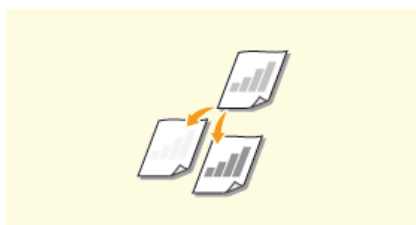

▶ A fedettség beállítása

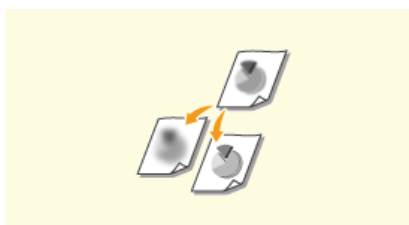

▶ A képélesség beállítása



▶ Kétoldalas másolás (MF229dw / MF226dn)



▶ Több dokumentum másolása egy lapra (2-ről 1-re/4-ről 1-re)



▶ A <Papírtakar.> gomb használatával



▶ Igazolványkártya mindkét oldalának másolása egy oldalra

### ■ Gyakran használt másolási műveletek egyszerűsítése

- ▶ Az alapértelmezett beállítások módosítása

## Alapvető másolási műveletek

### 1 Helyezze be a dokumentumokat. Dokumentumok elhelyezése

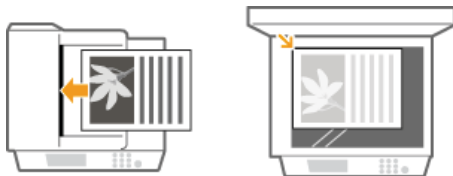

### 2 Nyomja meg a gombot, majd érintse meg a <Másolás> gombot.

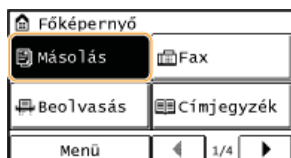

### 3 Adja meg a kívánt példányszámot a számgombokkal.

- 1 és 99 közötti számot írhat be.
- A megadott példányszám a  gombbal törölhető.

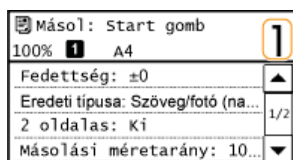

### 4 Adja meg szükség esetén a másolási beállításokat.

- Válassza ki a beállításokat.  Különbféle másolási beállítások

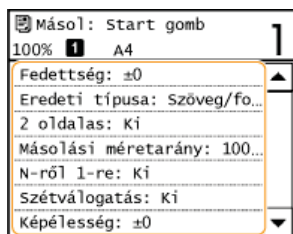

### 5 Nyomja meg a gombot.

- Elkezdődik a másolás.
- Ha meg kívánja szakítani a másolást, érintse meg a <Mégse>  <Igen> gombot.  Másolás megszakítása

#### ■ Ha az 1. lépésben az adagolóba helyezi a dokumentumokat

A készülék automatikusan beolvassa a dokumentumot.

#### ■ Ha az 1. lépésben az üveglapra helyezte a dokumentumokat

Az alkalmazott másolási beállításoktól függően több dokumentum másolása esetén megjelenhet a dokumentumméret kiválasztására szolgáló képernyő. Az alábbiak szerint járjon el.

#### 1 Válassza ki a dokumentum méretét.



- 2 Helyezze a következő dokumentumot az üveglapra, majd nyomja meg a  gombot.
  - Ismétlje ezt a lépést mindaddig, amíg be nem fejezi az egész dokumentum beolvasását.
- 3 Érintse meg a <Másolás ind.> gombot.

#### MEGJEGYZÉS:

- Ha megjelenik a <Méret/beáll. eltérése> üzenet.
- ▶ **Ha hibaüzenet jelenik meg**

#### FONTOS



##### A lap szélein túlnyúló szöveget vagy képeket tartalmazó dokumentumok másolásakor

Előfordulhat, hogy a dokumentum szélei nem kerülnek a másolatra. A beolvasási margókról a  **Beolvasási terület** című részben olvashat bővebben.

#### TIPPEK

- Ha mindig ugyanazokkal a beállításokkal szeretne másolni:
  - ▶ **Az alapértelmezett beállítások módosítása**

## Másolás megszakítása

Ha közvetlenül a  gomb megnyomása után meg szeretné szakítani a másolást, akkor érintse meg a <Mégse> gombot a kijelzőn, vagy nyomja meg a  gombot a kezelőpanelen. A másolást a másolás állapotának ellenőrzése után is megszakíthatja.

■ A másolás közben megjelenő képernyőn érintse meg a <Mégse> gombot

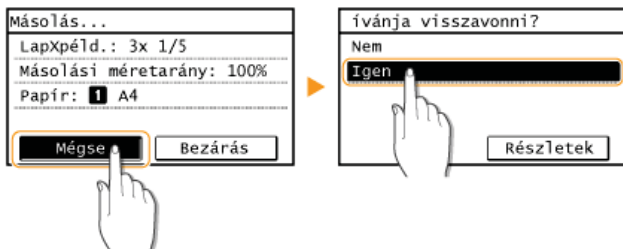

■ Törléshez nyomja meg a  gombot



Ha a képernyőn egy dokumentumlista jelenik meg a  gomb megnyomása után

A dokumentumok beolvasásra kerültek és nyomtatásra várnak. Válassza ki a megszakítandó másolási dokumentumot.

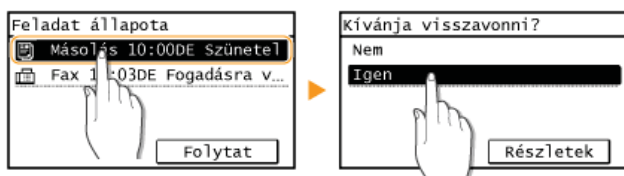

■ A megszakításhoz használja a  gombot

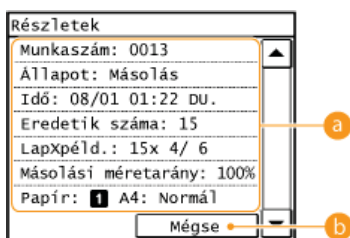
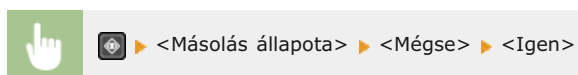

### a Másolás adatai

A példányszámot, a beállításokat és más adatokat jelenít meg. Ha a másolás megszakítása nélkül szeretné ellenőrizni az adatokat, akkor a  gomb megnyomásával térjen vissza a másolási főképernyőre.

### b <Mégse>

Megszakítja a másolást.

## HIVATKOZÁSOK

---

▶ Alapvető másolási műveletek



## Különbéle másolási beállítások

Az igényeknek megfelelően többféle beállítás áll rendelkezésre, például papírtakarékos és a dokumentum olvashatóságát javító funkciók közül választhat.



▶ **Nagyítás és kicsinyítés**

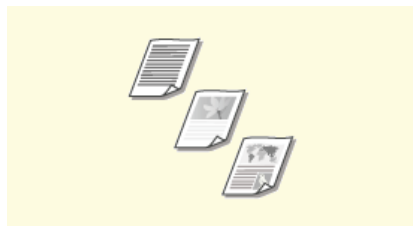

▶ **Dokumentumtípus kiválasztása**

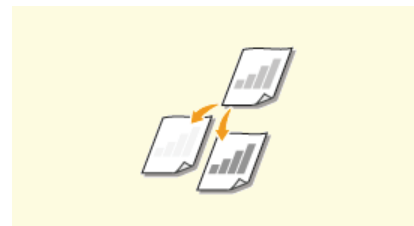

▶ **A fedettség beállítása**

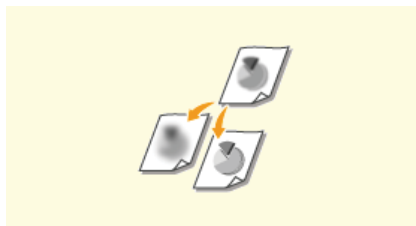

▶ **A képélesség beállítása**

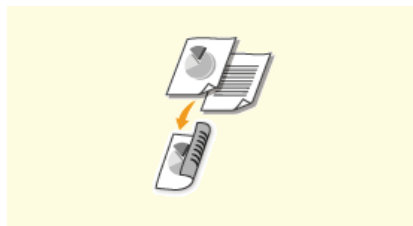

▶ **Kétoldalas másolás (MF229dw / MF226dn)**

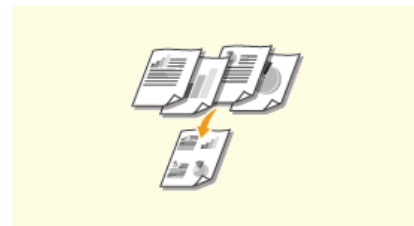

▶ **Több dokumentum másolása egy lapra (2-ről 1-re/4-ről 1-re)**



▶ **A <Papírtakar.> gomb használatával**



▶ **Igazolványkártya mindkét oldalának másolása egy oldalra**



▶ **Másolatok leválogatása oldalanként**

## Nagyítás és kicsinyítés



A másolatokat előre beállított méretarányok szerint (pl. <A5->A4>), illetve 1%-os lépésenként beállítható egyéni másolási méretarány megadásával nagyíthatja, illetve kicsinyítheti.



<Másolás> ► <Másolási méretarány> ► Válassza ki a másolási méretarányt

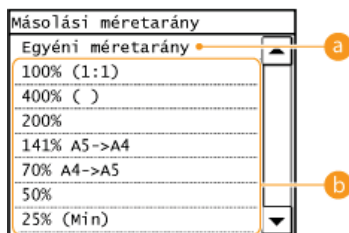

### a <Egyéni méretarány>

A ▲/▼ gombokkal vagy a számgombokkal adja meg a másolási méretarányt, és nyomja meg az <Alkalmaz> gombot. A készüléken 25 és 400% közötti másolási méretarányok adhatók meg 1%-os lépésekkel.

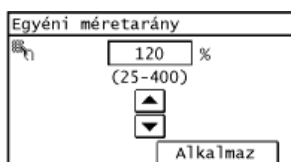

### b Előre beállított másolási méretarány

Válasszon másolási méretarányt.

## HIVATKOZÁSOK

### ▶ Alapvető másolási műveletek

## Dokumentumtípus kiválasztása



Kiválaszthatja a másolás optikai képminőségét a dokumentum típusa – például csak szöveges dokumentum, diagramokat és ábrákat tartalmazó dokumentum vagy újságfényképek – szerint.



<Másolás> ► <Eredeti típusa> ► Válassza ki a dokumentum típusát

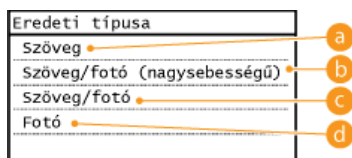

### a <Szöveg>

Csak szöveget tartalmazó dokumentumok másolására alkalmas.

### b <Szöveg/fotó (nagysebességű)>

Ez a beállítás szöveget és fényképeket is tartalmazó dokumentumok másolásakor alkalmas. A sebességet a képminőség elé helyezi.

### c <Szöveg/fotó>

Ez a beállítás szöveget és fényképeket is tartalmazó dokumentumok másolásakor alkalmas.

### d <Fotó>

Nyomtatott képeket tartalmazó dokumentumok, például újságok vagy brosúrák másolására alkalmas.

## MEGJEGYZÉS

Ha <Szöveg/fotó (nagysebességű)>, <Szöveg/fotó> vagy <Fotó> van kiválasztva, és a <Fedettség> beállítása <Auto.fedettség>, ez <Kézi fedettség> beállításra módosul.

## HIVATKOZÁSOK

### ▶ Alapvető másolási műveletek

## A fedettség beállítása



Ha a dokumentum szövege vagy képei túl sötétek vagy túl világosak, akkor módosíthatja a másolat fedettségét. A dokumentum optimális fedettsége automatikusan is beállítható.



<Másolás> ▶ <Fedettség> ▶ Állítsa be a fedettséget ▶ <Alkalmaz>

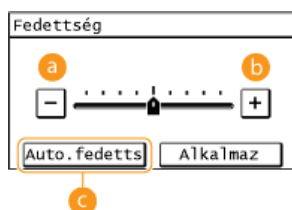

**a** <->

Csökkenti a fedettséget.

**b** <+>

Növeli a fedettséget.

**c** <Auto.fedetts>

A dokumentum optimális fedettsége automatikusan be van állítva.

A <Eredeti típusa> automatikusan a <Szöveg> értékre van állítva. (▶ **Dokumentumtípus kiválasztása**)

### HIVATKOZÁSOK

- ▶ Alapvető másolási műveletek
- ▶ A képélesség beállítása
- ▶ Helyes fedettség

## A képélesség beállítása



Beállíthatja a másolt kép élességét. Elmosódott szöveg és vonalak élesítése céljából növelhető, az újságfényképek megjelenésének javítása érdekében pedig csökkenthető az élesség.

 <Másolás> ▶ <Képélesség> ▶ Állítsa be az élességet ▶ <Alkalmaz>

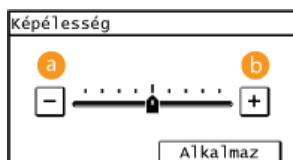

**a** <->

Csökkenti az élességet, lágyabb képet eredményez.

**Példa:** Újságkép megjelenítésének javítása

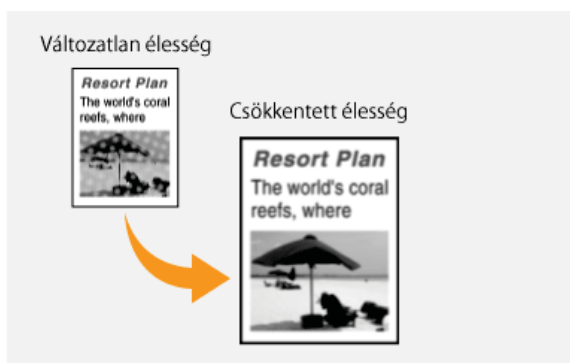

**b** <+>

Növeli a képélességet.

**Példa:** Ceruzával írt szöveg és vonalak élességének javítása

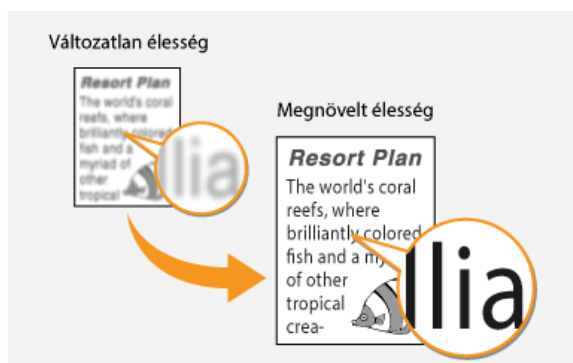

### HIVATKOZÁSOK

- ▶ Alapvető másolási műveletek
- ▶ A fedettség beállítása

## Kétoldalas másolás MF229dw / MF226dn



A dokumentumból két oldalt a papír mindkét oldalára kinyomtathat. A kétoldalas dokumentumokat a papír mindkét oldalára vagy két külön oldalra is kinyomtathatja.

### MEGJEGYZÉS

- A <2 oldalas> bizonyos papírméreteknél és -típusoknál lehet, hogy nem érhető el.
- **Papír**
- A <2 oldalas> funkció nem érhető el a <Papírtakar.> és <Azonosítókártya-másolás> funkció használata esetén.

### TIPPEK

A <Papírtakar.> lehetőség használata lehetővé teszi a kétoldalas másolás és a <2-ről 1-re>/<4-ről 1-re> lehetőség kombinálását: **A <Papírtakar.> gomb használatával**



<Másolás> ▶ <2 oldalas> ▶ Válassza ki a kétoldalas másolás típusát

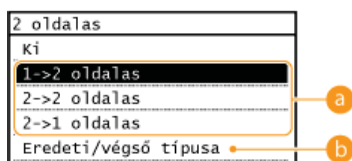

#### a A kétoldalas másolás típusai

Az alábbi ábra a kétoldalas másolás típusait mutatja be.

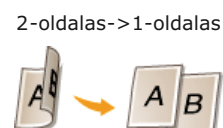
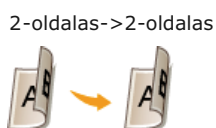
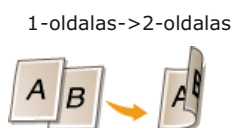

#### b <Eredeti/végső típusa>

Adja meg, hogy módosítja-e a kötet. Ez hasznos lehet például könyv típusú dokumentumok naptár formátumú nyomtatásakor.

#### ■ 1-oldalas->2-oldalas

- Ha álló tájolású dokumentumokat naptár formátumban szeretne másolni (rövid oldali kötés)



<Eredeti/végső típusa> ▶ <1->2 oldalas> ▶ <álló> ▶ <Naptár típus>

- Ha fekvő tájolású dokumentumokat könyv formátumban szeretne másolni (hosszú oldali kötés)



 <Eredeti/végső típusa> ▶ <1->2 oldalas> ▶ <fekvő> ▶ <Könyv típus>

### ■2-oldalas->2-oldalas (MF229dw)

- Ha az eredetitől eltérő kötéstípusú másolatokat szeretne létrehozni

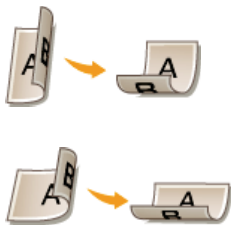

 <Eredeti/végső típusa> ▶ <2->2 oldalas> ▶ Válassza ki az eredeti tájolást ▶ Válassza ki az eredeti kötéstípust  
▶ Válassza ki a kész másolat kötéstípusát, amely eltér az eredeti dokumentumétól

### ■2-oldalas->1-oldalas (MF229dw)

Ez a beállítás lehetővé teszi a nyomtatott papír irányának meghatározását.

- Kétoldalas dokumentum álló tájolású naptár formátumban (rövid oldali kötés)



 <Eredeti/végső típusa> ▶ <2->1 oldalas> ▶ <álló> ▶ <Naptár típus>

- Kétoldalas dokumentum fekvő tájolású könyv formátumban (rövid oldali kötés)



 <Eredeti/végső típusa> ▶ <2->1 oldalas> ▶ <fekvő> ▶ <Könyv típus>

## HIVATKOZÁSOK

- ▶ Alapvető másolási műveletek
- ▶ Több dokumentum másolása egy lapra (2-ről 1-re/4-ről 1-re)
- ▶ A <Papírtakar.> gomb használatával

## Több dokumentum másolása egy lapra (2-ről 1-re/4-ről 1-re)



Egy lapra kettő vagy négy oldalt is kinyomtathat kicsinyített méretben. Ezzel csökkentheti a nyomtatott lapok számát, tehát papírt takaríthat meg.

### MEGJEGYZÉS

- A <2-ről 1-re>/<4-ről 1-re> lehetőség használatával a másolási arány automatikusan csökkenthető (a másolási arány megjelenik a képernyőn).. A  megnyomása előtt a másolási arány tovább növelhető vagy csökkenthető, de növelése esetén előfordulhat, hogy a dokumentum szélei nem másolhatók.
- A <2-ről 1-re>/<4-ről 1-re> nem érhető el a <Papírtakar.> vagy az <Azonosítókártya-másolás> használata esetén.
- Ha több dokumentumot másol egy oldalra, akkor előfordulhat, hogy a nyomtató margókat hoz létre a másolt képeknek.

### TIPPEK

A <Papírtakar.> lehetőség használata lehetővé teszi a kétoldalas másolás és a <2-ről 1-re>/<4-ről 1-re> lehetőség kombinálását:  **A <Papírtakar.> gomb használatával**



<Másolás> ► <N-ről 1-re> ► Válassza a <2-ről 1-re> vagy a <4-ről 1-re> lehetőséget ► Válassza ki a dokumentumot a <Beolvasási méret> képernyőn

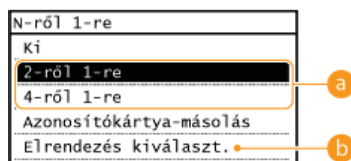

#### **a** <2-ről 1-re>/<4-ről 1-re>



A dokumentumok két oldalának egyetlen lapra való másolásához válassza a <2-ről 1-re> lehetőséget, illetve a dokumentumok négy oldalának egyetlen lapra való másolásához válassza a <4-ről 1-re> lehetőséget.

#### **b** <Elrendezés kiválasztása>

A dokumentumok oldalon belüli elrendezésének beállítása.



### HIVATKOZÁSOK

-  Alapvető másolási műveletek
-  Kétoldalas másolás (MF229dw / MF226dn)
-  **A <Papírtakar.> gomb használatával**



## A <Papírtakar.> gomb használatával



A <2-ről 1-re>/<4-ről 1-re> gombbal több dokumentumot másolhat egyetlen lapra, míg a <2 oldalas> gombbal a lap mindkét oldalára másolhat. Az e funkciókat egyesítő <Papírtakar.> funkció használata a Főképernyőn megkönnyíti a papírral való takarékoskodást a funkciók külön-külön használatához képest.

### MEGJEGYZÉS

- A kétoldalas <Paper Save Copy> beállítás bizonyos papírméreteknél és -típusoknál lehet, hogy nem érhető el. **Papír**
- A <Papírtakar.> használatával a másolási arány automatikusan csökkenthető (a másolási arány megjelenik a képernyőn). A  megnyomása előtt a másolási arány tovább növelhető vagy csökkenthető, de növelése esetén előfordulhat, hogy a dokumentum szélei nem másolhatók.
- A <Papírtakar.> funkció nem érhető el a <2 oldalas>, <2-ről 1-re>/<4-ről 1-re> és az <Azonosítókártya-másolás> funkció használata esetén.
- Ha több dokumentumot másol egy oldalra, akkor előfordulhat, hogy a nyomtató margókat hoz létre a másolt képeknek.





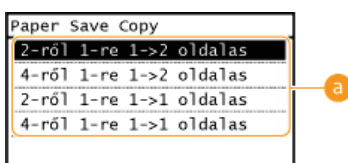





<Papírtakar.> ▶ Válassza a papírtakarékos másolás beállítást ▶ Válassza ki a dokumentumméretet a <Beolvasási méret> képernyőn



### a Papírtakarékos másolási beállítások

Négy beállításkombináció közül választhat.

	Eredeti (álló)	Másolás
<2-ről 1-re 1->2 oldalas>*		
<4-ről 1-re 1->2 oldalas>*		
<2-ről 1-re 1->1 oldalas>		
<4-ről 1-re 1->1 oldalas>		

\* Csak MF229dw / MF226dn típus esetén

### HIVATKOZÁSOK

- ▶ Alapvető másolási műveletek
- ▶ Kétoldalas másolás (MF229dw / MF226dn)
- ▶ Több dokumentum másolása egy lapra (2-ről 1-re/4-ről 1-re)

## Igazolványkártya mindkét oldalának másolása egy oldalra



Az <Azonosítókártya-másolás> funkcióval egy kártya mindkét oldalát egy lap ugyanazon oldalára másolhatja. Ez a funkció hasznos, ha például jogosítványt vagy személyigazolványt másol.

### MEGJEGYZÉS

- Az <Azonosítókártya-másolás> legalább A4/Letter méretű papírral használható.
- A <Másolási méretarány> automatikusan a <100%> értékre van állítva.
- Az <Azonosítókártya-másolás> funkció nem érhető el a <Papírtakar.>, a <2 oldalas> vagy a <2-ről 1-re>/<4-ről 1-re> funkció használata esetén.



Helyezze be a kártyát ► <Azonosítókártya-másolás> ► ► Fordítsa meg a kártyát ►

### ■ A kártya elhelyezésének módja

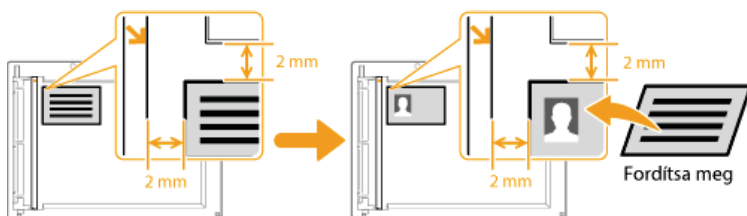
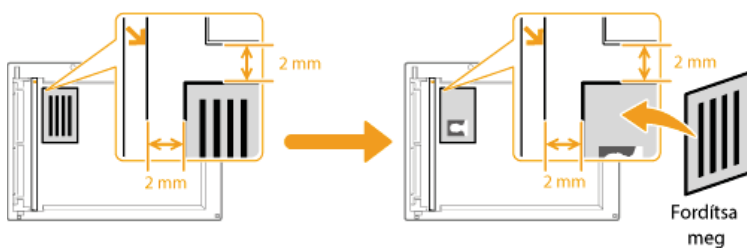

### HIVATKOZÁSOK

- ▶ Alapvető másolási műveletek

## Másolatok leválogatása oldalanként



Ha egy többoldalas dokumentumról több másolatot készít, akkor a <Szétválogatás> funkció <Be> értékre állításával az oldalsorrendnek megfelelően leválogathatja a lapokat. Ez a funkció akkor lehet például hasznos, amikor kiadandó jegyzeteket készít egy értekezlethez vagy bemutatóhoz.

 <Másolás> ▶ <Szétválogatás> ▶ <Be>

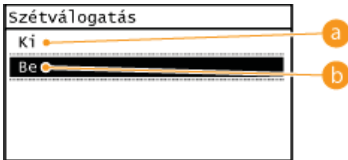

### a <Ki>

A másolatok nyomtatása oldalanként csoportosítva, leválogatás nélkül. Ha például három példányt másol egy ötoldalas dokumentumról, akkor a kinyomtatott oldalak a következő sorrendben lesznek: 1, 1, 1, 2, 2, 2, 3, 3, 3, 4, 4, 4, 5, 5, 5.



### b <Be>

A példányok a megfelelő oldalsorrendben vannak csoportosítva. Ha például három példányt másol egy ötoldalas dokumentumról, akkor a kinyomtatott oldalak a következő sorrendben lesznek: 1, 2, 3, 4, 5, 1, 2, 3, 4, 5, 1, 2, 3, 4, 5.



## HIVATKOZÁSOK

### ▶ Alapvető másolási műveletek

## Az alapértelmezett beállítások módosítása

Az alapértelmezett beállítások azok, amelyek a készülék bekapcsolásakor és a  gomb megnyomásakor megjelennek. Ha ezeket az alapértelmezett beállításokat a gyakran használt műveleteknek megfelelően módosítja, azzal kiküszöbölheti az állandó beállítások konfigurálásához szükséges időt az egyes másolásoknál.



<Menü> ► <Másolási beállítások> ► <Alapértelmezett beállítások változtatása> ► Válassza ki a beállítást ► Módosítsa a kiválasztott elem alapértelmezett értékét ► <Alkalmaz> ► <Alkalmaz>

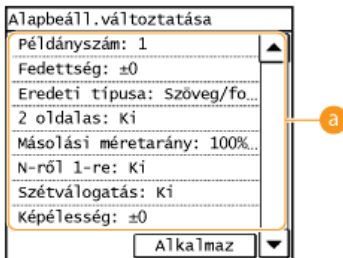

### **a** Beállítások

Válassza ki a beállítandó elemet, majd módosítsa az alapértelmezett értéket.

## HIVATKOZÁSOK

- ▶ Alapvető másolási műveletek
- ▶ Különbféle másolási beállítások
- ▶ Másolási beállítások

## Faxolás

Ez a fejezet a faxbeállításokat, az alapvető műveleteket és az Ön igényeinek megfelelő különféle egyéb hasznos funkciókat, például a dokumentumoknak számítógépekről közvetlenül történő küldéséhez használható Számítógépes faxolást és a rendeltetési helyek könnyű megadását biztosító címjegyzéket ismerteti.

### MEGJEGYZÉS

- A faxfunkciók használata előtt végre kell hajtania bizonyos eljárásokat. ▶ **Faxfunkciók kezdeti beállításainak konfigurálása**
- A funkció használatba vétele előtt rendeltetési helyeket kell regisztrálnia a címjegyzékbe. ▶ **Bejegyzés a címjegyzékbe**

### ■ Faxbeállítások megadása

#### ▶ Faxfunkciók kezdeti beállításainak konfigurálása

### ■ Alapvető műveletek használata

- ▶ Fax küldése
- ▶ Faxküldések megszakítása
- ▶ Faxok fogadása

### ■ Beolvasási beállítások megadása

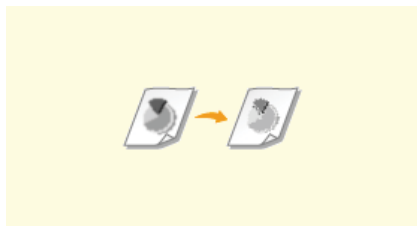

#### ▶ Felbontás beállítása

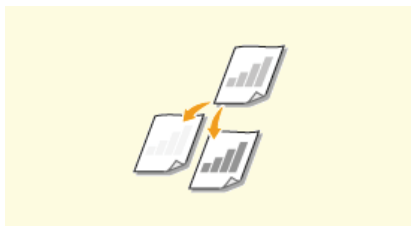

#### ▶ A fedettség beállítása

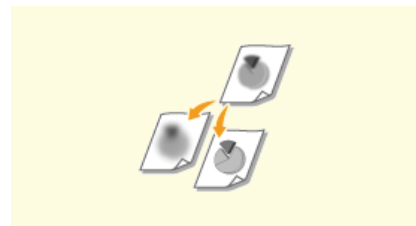

#### ▶ A képélesség beállítása

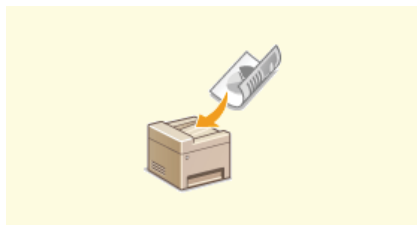

#### ▶ Kétoldalas dokumentumok beolvasása (MF229dw)

### ■ Rendeltetési helyek megadása egyszerűen és gyorsan



#### ▶ Megadás a címjegyzékből



#### ▶ Rendeltetési helyek kiválasztása közvetlenül a kódtárcsás számok beírásával

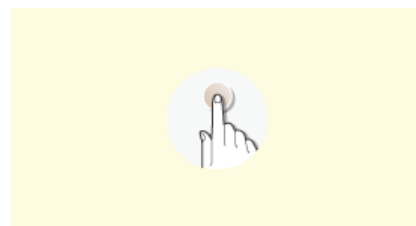

#### ▶ Rendeltetési helyek megadása az egyérintéses gombokkal



▶ **Korábban használt rendeltetési helyek megadása**

■ **Küldés és fogadás a céloknak megfelelően**



▶ **Telefonhívás faxküldés előtt (kézi küldés)**

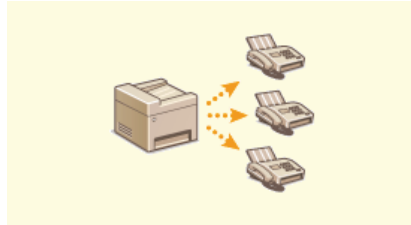

▶ **Faxküldés egyszerre több rendeltetési helyre (körözvényküldés)**



▶ **Fogadott faxok tárolása a memóriában (vételi memóriába)**



▶ **Fogadott faxok továbbítása**

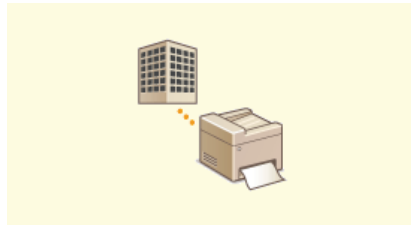

▶ **Faxinformációs szolgáltatások fogadása**

■ **Faxok küldése közvetlenül a számítógépről**



▶ **Faxok küldése a számítógépről (számítógépes faxolás)**

## Faxfunkciók kezdeti beállításainak konfigurálása

A faxbeállítások konfigurálásához hajtsa végre az alábbi 1–4. lépéseket. Először határozza meg, hogy milyen vételi mód felel meg a kívánt használatnak, majd konfigurálja a beállításokat a képernyőn megjelenő utasítások szerint. Egy adott lépéssel kapcsolatos információkért a hivatkozásra kattintva lépjen a megfelelő fejezethez.

### 1. lépés ▶ A használni kívánt faxvételi mód kiválasztása



### 2. lépés ▶ A faxszám és a saját név bejegyzése



### 3. lépés ▶ A vételi mód kiválasztása





### 4. lépés ▶ A telefonvonal csatlakoztatása



## A használni kívánt faxvételi mód kiválasztása

Mielőtt a faxbeállításokat konfigurálná, határozza meg, hogy melyik vételi mód felel meg a kívánt rendeltetésnek.

Rendeltetés	Vételi mód	
Csak faxolás, telefonálás nélkül  	<b>&lt;Automatikus&gt;</b> Akkor válassza ezt a beállítási lehetőséget, ha a készüléket kizárólag faxok vételére szeretné használni, a telefont és az opcionális kézibeszélőt nem szeretné használni.	
Általában telefonálás, faxolás szinte soha  	<b>&lt;Kézi&gt;</b> Csatlakoztassa telefonját a készülékhez. Akkor válassza ezt a beállítást, ha főleg a telefont szeretné használni. A beérkező faxokat manuálisan fogadhatja.	
Faxolás és telefonálás is  	Üzenetrögzítő használat	<b>&lt;Üzenetrögzítő&gt;</b> Csatlakoztassa az üzenetrögzítőjét. A hívók üzenetet rögzíthetnek, ha hívásuk során Ön nem tartózkodik a telefon közelében. A készülék automatikusan fogadja a beérkező faxokat.
	Szabványos telefon használat	<b>&lt;Fax/Tel (aut. kapcs.)&gt;</b> Csatlakoztassa telefonját. A készülék automatikusan fogadja a beérkező faxokat, a telefon pedig csengetéssel jelzi a bejövő hívásokat.

### MEGJEGYZÉS

- Attól függően, hogy milyen típusú telefont csatlakoztat, előfordulhat, hogy a készülék nem tud megfelelően faxokat küldeni vagy fogadni.
- Országtól és régióból függően előfordulhat, hogy az imént leírtaktól eltérő vételi módot is be lehet állítani manuálisan.
  - ▶ **Faxok fogadása**

» **Tovább** ▶ **A faxszám és a saját név bejegyzése című fejezethez**

### HIVATKOZÁSOK

▶ **Faxok fogadása**



## A faxszám és a saját név bejegyzése

Jegyezze be a faxszámot és a saját nevét. Ezek az adatok a készülékről küldött minden oldal felső részén meg fognak jelenni.



- 1 **Nyomja meg a  gombot, majd érintse meg a <Menü> gombot.**

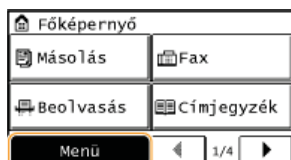

- 2 **Érintse meg a <Faxbeállítások> ► <Faxbeállítási útmutató> gombot.**



- 3 **Érintse meg a <Beállítás most> gombot.**

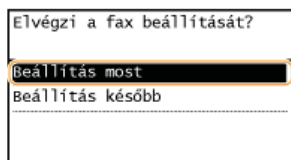

### MEGJEGYZÉS:

Ha a <Beállítás később> lehetőséget választja, azzal a vételi módot <Automatikus> értékre állítja.

- 4 **Érintse meg a <Következő> gombot.**

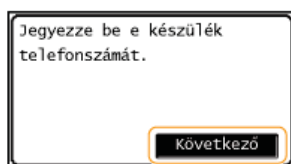

- 5 **Adja meg a faxszámot a számgombokkal (  Szöveg beírása ), majd érintse meg az <Alkalmaz> gombot.**

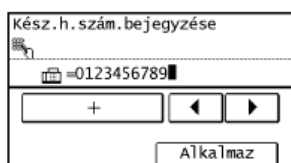

- 6 **Érintse meg a <Következő> gombot.**

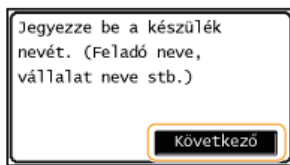

**7 Írja be a saját nevet (például egy felhasználó vagy a cég nevét) ( Szöveg beírása ), majd érintse meg az <Alkalmaz> gombot.**

- Legfeljebb 24 alfanumerikus karaktert adhat meg.
- Az <aA/12> gomb megérintésével válthat a beviteli módok között.

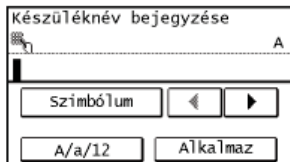

**>> Tovább A vételi mód kiválasztása című fejezethez**

## HIVATKOZÁSOK

---

• Fax küldése

## A vételi mód kiválasztása

Először döntse el, hogy melyik vételi mód felel meg leginkább a kívánt rendeltetésnek ( **A** használni kívánt faxvételi mód kiválasztása).

### MEGJEGYZÉS

Ha korábban a <Beállítás később> lehetőséget választotta a faxbeállító képernyőn ( **A** faxszám és a saját név bejegyzése), akkor a <Faxbeállítások> ► <Faxbeállítási útmutató> gombokkal jelenítse meg a faxbeállító képernyőt.

### 1 Érintse meg a <Következő> gombot.

- Az itt látható képernyőn akkor jelenik meg, miután bejegyezte a saját nevet ( **A** faxszám és a saját név bejegyzése).

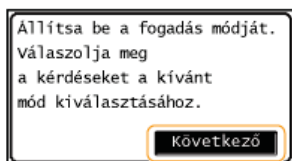

### 2 Válassza ki, hogy melyik vételi mód felel meg leginkább a kívánt rendeltetésnek.

- Az <Igen> vagy a <Nem> gomb megérintésével válassza ki a vételi módot.

#### MEGJEGYZÉS:

Országtól és régióból függően előfordulhat, hogy az alábbiakban leírtaktól eltérő vételi módot is be lehet állítani manuálisan.

#### **A** Faxok fogadása

- A** vételi mód beállítása <Automatikus> értékre

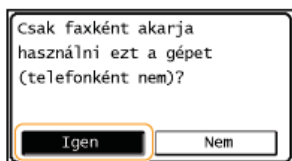

- A** vételi mód beállítása <Fax/Tel (automatikus kapcsolás)> értékre



- A** vételi mód beállítása <Üzenetrögzítő> értékre

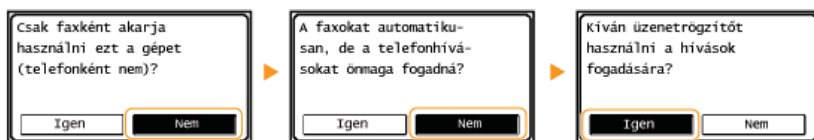

- A** vételi mód beállítása <Kézi> értékre

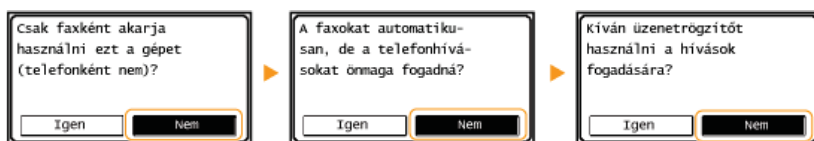

### 3 Érintse meg a <Alkalmaz> gombot.

- Tovább **A** telefonvonal csatlakoztatása című fejezethez



## A telefonvonal csatlakoztatása

Csatlakoztassa telefonvonalát a készülékhez.

### MEGJEGYZÉS

Ha korábban a <Beállítás később> lehetőséget választotta a faxbeállító képernyőn (☑ **A faxszám és a saját név bejegyzése**), akkor a <Faxbeállítások> ► <Faxbeállítási útmutató> gombokkal jelenítse meg a faxbeállító képernyőt.

### 1 Érintse meg a <Következő> gombot.

- Miután beállította a vételi módot (☑ **A vételi mód kiválasztása**), megjelenik az itt látható képernyők egyike.

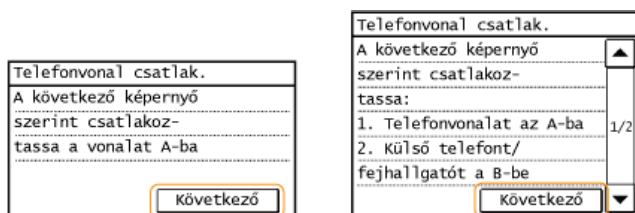

### 2 Csatlakoztassa telefonvonalát a készülékhez.

#### A telefonvonal csatlakoztatásával kapcsolatos tudnivalók

A terméknek tartozéka a telefonvonalra történő csatlakozáshoz szükséges telefonzsinór és átalakító. Az országtól vagy területtől függően előfordulhat, hogy a telefonzsinór csak a mellékelt átalakítón keresztül csatlakoztatható a fali telefonaljzathoz. Ha a tartozék átalakítót használja, akkor az alábbi útmutatónak megfelelően csatlakoztassa.

- Ha használja a mellékelt átalakítót, akkor a csomagban található 6 érintkezős telefonzsinórt csatlakoztassa az átalakítóhoz.



- Ne csatlakoztassa a 2 érintkezős telefonzsinórt az átalakítóhoz. Ebben az esetben fennáll a lehetőség, hogy ez a termék vagy a csatlakoztatott telefon nem fog megfelelően működni.



- A használandó átalakító az Ön országától vagy tartózkodási területétől függően eltérő. Válassza azt a helyes típusú átalakítót, amelyet általában is használna.

- Csatlakoztassa a telefonkábel a készülék telefonvonalai aljzatához (A), illetve a fali telefonaljzathoz.
- Ha opcionális kézibeszélőt vagy külső telefont használ, akkor azt a külső telefonaljzathoz (B) csatlakoztassa.

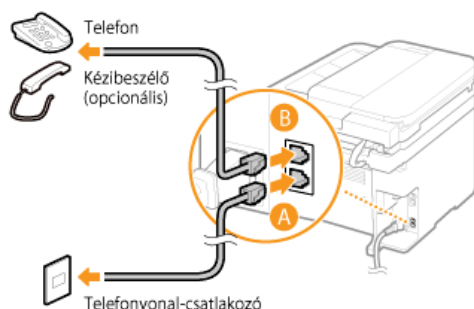

#### MEGJEGYZÉS:

Ha a csatlakoztatott külső telefon faxfunkciókat is nyújt, akkor a telefont manuális faxvételre állítsa be.

**3 A telefonvonal csatlakoztatása után érintse meg a <Következő> gombot.**

**4 Érintse meg a <Igen> gombot.**

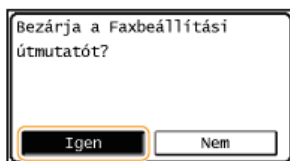

**5 Érintse meg a <OK> gombot.**

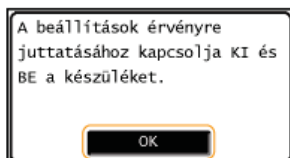

**6 Indítsa újra a készüléket.**

- Kapcsolja ki a készüléket, várjon legalább 10 másodpercet, majd kapcsolja be.
- Amikor a készülék újraindul, automatikusan beállítja a telefonvonal típusát.

#### Ha a készülék nem állítja be automatikusan a telefonvonal típusát

Az alábbi eljárást követve állítsa be a telefonvonal típusát. Ha nem tudja biztosan, hogy milyen típusú telefonvonalat használ, akkor forduljon a helyi telefonszolgáltatóhoz. <Vonaltípus-kiválasztás> beállítás elérhetősége függhet attól, hogy melyik országban használja a készüléket.

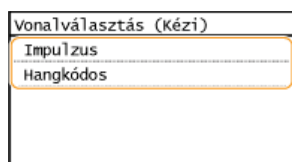

#### HIVATKOZÁSOK

- Telepítés
- Fax küldése
- Faxok fogadása

## Fax küldése

### FONTOS

A fax téves küldésének megakadályozása érdekében először mindig a  gombot nyomja meg.

\* Előfordulhat, hogy az előző felhasználó által megadott rendeltetési hely megmaradnak.

### MEGJEGYZÉS

A faxfunkciók használata előtt végre kell hajtania bizonyos eljárásokat.  **Faxfunkciók kezdeti beállításainak konfigurálása**

#### 1 Helyezze be a dokumentumokat. Dokumentumok elhelyezése

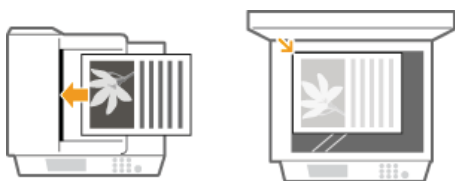

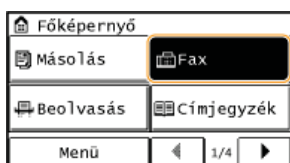

#### 2 Nyomja meg a gombot, majd érintse meg a <Fax> gombot.



#### 3 Adjon meg egy rendeltetési helyet.

##### ■ Rendeltetési helyek megadása a számbillentyűk használatával

Írja be a rendeltetési helyet a számgombokkal, majd érintse meg az <Alkalmaz> gombot.

- Ha készüléke alközponthoz van csatlakoztatva, a rendeltetési hely megadása előtt érintse meg a <R> gombot. Ha az <R> lehetőség nem látható, akkor be kell jegyeznie az R-gomb beállításait.  **R-gomb beállítása**
- Ha rossz karaktereket írt be, akkor nyomja meg a  gombot. (A törlő gomb megnyomásával egyesével törölheti a bevitt karaktereket, a gombot nyomva tartva pedig egyszerre törölheti az összes bevitt karaktert.)

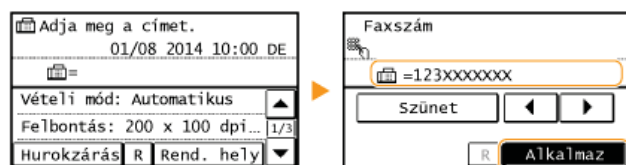

##### Küldés külföldre

A rendeltetési hely megadásához írja be a nemzetközi hozzáférési kódot, az országhívószámot, a körzetszámot és a faxszámot.

#### 1 Adja meg a nemzetközi hozzáférési kódot.

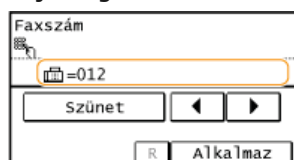

## 2 Érintse meg a <Szünet> gombot.

- A számok közé <p> (szünet) kerül beszállásra. Ebben az esetben a rendszer előbb a 012-t tárcsázza, majd 4 másodperccel később tárcsázza a következő számot.



### MEGJEGYZÉS:

- A szünetek beiktatása nem kötelező, de hasznos, mivel előfordulhat, hogy az egymás után szünet nélkül bevitt számokat nem megfelelően értelmezi a rendszer.
- Szünetek folyamatosan beszúrhatók.
- Egy szünettel 4 másodpercnyi várakozási időt iktat be. Ez az idő szükség esetén módosítható. **Szünet ideje**

## 3 Írja be az országhívószámot, a körzetszámot és a faxszámot.



## 4 Érintse meg a <Szünet> lehetőséget, ha szükség esetén szünetet szeretne beszúrni a faxszám végére.

- Az ide beszúrt várakozási idő 10 másodpercben van rögzítve. Ez az időtartam nem módosítható.



## 5 Érintse meg a <Alkalmaz> gombot.



### MEGJEGYZÉS:

Ha a <Beírt faxszám megerősítése> beállítás a <Be> értékre van állítva, akkor megjelenik egy képernyő, amelyen ismét meg kell adnia a rendeltetési helyet (**Rendeltetési helyek ellenőrzése dokumentumok küldése előtt**). Erősítse meg a rendeltetési helyet úgy, hogy ismét megadja.



## ■ Rendeltetési helyek megadása címjegyzékből

### 1 Érintse meg a <Rendelt.hely> gombot.

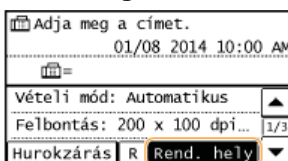

### 2 Érintse meg a <Címjegyzékből megadva> gombot.



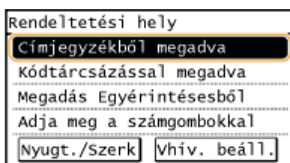

### 3 A <◀/▶> gombokkal válasszon lapot.

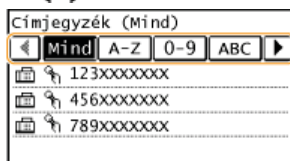

<Mind>

A címjegyzékbe bejegyzett összes rendeltetési helyet megjeleníti. A rendeltetési helyek melletti jelölések jelentése az alábbiakban olvasható.

<📞>

Csak az egyérintéses gombokhoz rendelt rendeltetési helyek jelennek meg.

<A-Z>/<0-9>/<ABC> – <YZ>

Azokat a rendeltetési helyeket jeleníti meg, amelyekben a név első karakterei megegyeznek a kiválasztott lap karaktereivel.

<📠>

Fax rendeltetési helyeket jelenít meg.

<📞>

Csoporthívásba bejegyzett rendeltetési helyek listáját jeleníti meg.

### 4 Válasszon egy rendeltetési helyet.

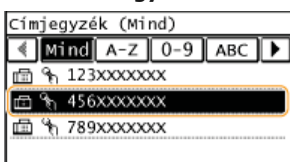

## ■ Rendeltetési helyek megadása közvetlenül a kódtárcsás számok beírásával

### 1 Érintse meg a <Rendelt.hely> gombot.

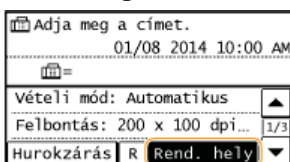

### 2 Érintse meg a <Kódtárcsázással megadva> gombot.

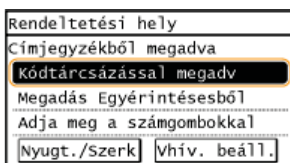

### 3 A számgombok segítségével írjon be egy háromjegyű számot (001–100), majd érintse meg az <Alkalmaz> gombot.

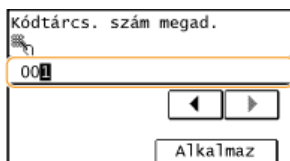

## ■ Rendeltetési helyek megadása egyérintéses gombokkal

**1 Érintse meg a <Rendelt.hely> gombot.**

Adja meg a címet.  
01/08 2014 10:00 AM  
=

Vételi mód: Automatikus  
Felbontás: 200 x 100 dpi... 1/3

Hurokzárás R Rend. hely

**2 Érintse meg a <Megadás Egyérintéséből> gombot.**

Rendeltetési hely  
Címjegyzékből megadva  
Kódtárcsázással megadva  
Megadás Egyérintéséből  
Adja meg a számgombokkal  
Nyugt./Szerk|Vhív. beáll.

**3 Válasszon egy rendeltetési helyet.**

Egyérint.szám megadása  
01 New York HQ  
02 Los Angeles Branch  
03 nincs bejegyezve  
04 nincs bejegyezve

**4 Adja meg szükség szerint a beolvasási beállításokat.**

- Válassza ki a beállításokat. ● **Különbéféle faxolási beállítások**

Küldés: start gomb  
Rend. helyek: 001  
= 123XXXXXXX

Vételi mód: Automatikus  
Felbontás: 200 x 100 dpi (...)  
Fedettség: ±0  
2 oldalas eredeti: Ki  
Képélesség: ±0

Hurokzárás R Rendelt.hely

**5 A küldés indításához nyomja meg a [Start] gombot.**

- Megkezdődik a beolvasás.
- Ha meg kívánja szakítani a küldést, nyomja meg a következőt: [Stop] ▶ Érintse meg az <Igen> gombot.

**■ Ha az 1. lépésben az adagolóba helyezi a dokumentumokat**

Mire a beolvasás befejeződik, a készülék elküldte a faxokat.

**■ Ha az 1. lépésben az üveglapra helyezte a dokumentumokat**

Az alábbiak szerint járjon el.

**1 Válassza ki a dokumentum méretét.**

- Ha csak egy oldalt kell beolvasni, akkor ugorjon a 3. lépésre.

**2 Helyezze a következő dokumentumot az üveglapra, majd nyomja meg a [Start] gombot.**

- Ismételje ezt a lépést mindaddig, amíg minden oldalt be nem olvasott.

**3 Érintse meg a <Adás indít.> gombot.**

- A készülék elküldi a faxokat.

## TIPPEK

- Ha mindig ugyanazokkal a beállításokkal szeretne faxokat küldeni:
  - ▶ **Az alapértelmezett beállítások módosítása**
- Ha hangjelzést szeretne hallani, ha a kézibeszélő fel van véve:
  - ▶ **Felemelt telefon jelzése**

## HIVATKOZÁSOK

---

- ▶ Faxküldések megszakítása
- ▶ Faxküldés és -fogadás a céloknak megfelelően
- ▶ Küldött és fogadott dokumentumok állapotának és naplójának ellenőrzése
- ▶ Megadás a címjegyzékből
- ▶ Rendeltetési helyek kiválasztása közvetlenül a kódtárcsás számok beírásával
- ▶ Rendeltetési helyek megadása az egyérintéses gombokkal

## Küldés bejegyzett rendeltetési helyekből

A rendeltetési helyek megadhatók a címjegyzékből, kódtárcsás számokból vagy egyérintéses gombokból való kiválasztással, illetve beírhatók a számbillentyűk használatával is. A címjegyzék, a kódtárcsás számok vagy egyérintéses gombok használatához a rendeltetési helyeket előzetesen be kell jegyezni. Megadhat korábban használt rendeltetési helyeket is.



▶ **Megadás a címjegyzékből**



▶ **Rendeltetési helyek kiválasztása közvetlenül a kódtárcsás számok beírásával**

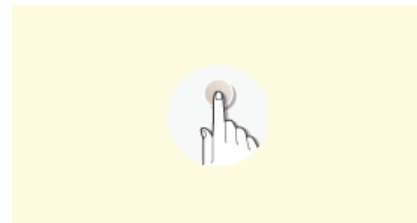

▶ **Rendeltetési helyek megadása az egyérintéses gombokkal**

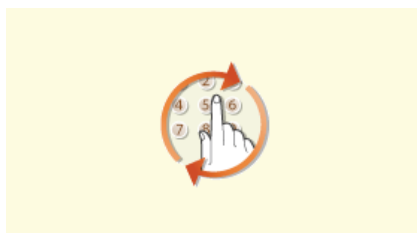

▶ **Korábban használt rendeltetési helyek megadása**

### Biztonsági TIPPEK

- Ha a címjegyzékben szereplő és a korábban tárcsázott számokra szeretné korlátozni az elérhető rendeltetési helyek listáját:
  - ▶ **A választható rendeltetési helyek korlátozása**
- Ha le szeretné tiltani a korábban használt rendeltetési helyek megadását:
  - ▶ **Korábban használt rendeltetési helyek használatának letiltása**

### HIVATKOZÁSOK

- ▶ Fax küldése
- ▶ Bejegyzés a címjegyzékbe

## Megadás a címjegyzékből



A címjegyzék lehetővé teszi, hogy egy előre bejegyzett címlistából válasszon rendeltetési helyet, illetve név szerint keressen a névvel együtt megadott rendeltetési helyek között.

### MEGJEGYZÉS

A funkció használatba vétele előtt rendeltetési helyeket kell regisztrálnia a címjegyzékbe.

#### Bejegyzés a címjegyzékbe

### 1 Nyomja meg a gombot, majd érintse meg a <Címjegyzék> gombot.

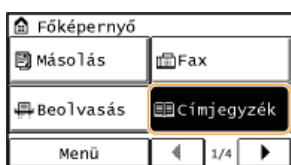

### 2 A gombokkal válasszon egy lapot.

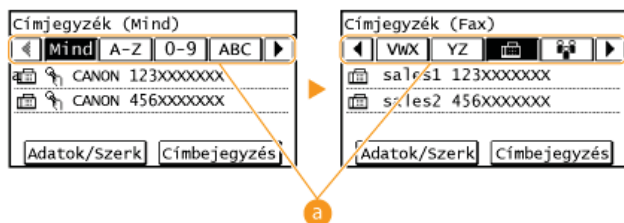

#### <Mind>

A címjegyzékbe bejegyzett összes rendeltetési helyet megjeleníti.



Csak az egyérintéses gombokhoz rendelt rendeltetési helyek jelennek meg.

<A-Z>/<0-9>/<ABC> - <YZ>

Azoknak a címzetteknek a címeit jeleníti meg, akiknek első karakterei megegyeznek a kiválasztott lap karaktereivel.



Faxszámokat jeleníti meg.



Csoporthívásba bejegyzett rendeltetési helyek listáját jeleníti meg.

### 3 Válasszon egy rendeltetési helyet.

#### MEGJEGYZÉS:

#### Ha több rendeltetési helyet szeretne megadni

- Ismételje meg a következő lépéseket: Legfeljebb 114 rendeltetési hely adható meg. <Rendelt.hely> ► <Címjegyzékből megadva> ► Válasszon egy lapot ► Válasszon egy rendeltetési helyet.
- További rendeltetési helyeknek a számbillentyűkkel történő megadásához érintse meg a <Rendelt.hely> ► <Adja meg a számjegyekkel> gombot.

### 4 Adja meg szükség szerint a beolvasási beállításokat.

- Válassza ki a beállításokat. **Különböző faxolási beállítások**

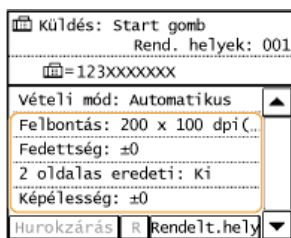

## 5 A küldés indításához nyomja meg a gombot.

- Megkezdődik a beolvasás.
- Ha meg kívánja szakítani a küldést, nyomja meg a következőt:  ▶ Érintse meg az <Igen> gombot.

### ■ Rendeltetési helyek törlése

Ha több rendeltetési helyet adott meg, akkor szükség esetén törölhet közülük.

#### 1 Válassza az <Rendelt.hely> ▶ <Nyugt./Szerk> lehetőséget.

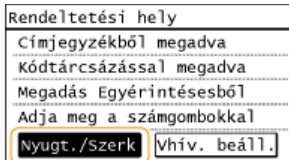

#### 2 Válassza ki a törölni kívánt rendeltetési helyet.



#### 3 Érintse meg a <Eltávolítás> ▶ <Igen> gombot.

- Ha a 2. lépésben csoporthívást adott meg, akkor az „XX rendeltet. hely” felirat jelenik meg A <Rendeltetési hely> gomb megérintése megjeleníti a csoportba bejegyzett rendeltetési helyeket.

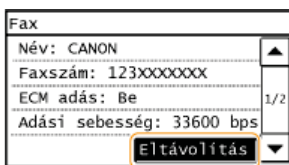

### MEGJEGYZÉS

**Ha kényelmesen és gyorsan, a rendeltetési helyek listájának megjelenítése nélkül szeretne rendeltetési helyeket törölni**

Az 1. lépésben a <Rendelt.hely> megérintése előtt megnyomhatja a   gombot a megadott rendeltetési helyek közötti váltogatáshoz. Jelenítse meg a törölni kívánt rendeltetési helyet, majd nyomja meg a  gombot.

### HIVATKOZÁSOK

- ▶ Fax küldése
- ▶ Faxküldés egyszerre több rendeltetési helyre (körvényküldés)

## Rendeltetési helyek kiválasztása közvetlenül a kódtárcsás számok beírásával



Fax küldéséhez közvetlenül megadhatja a rendeltetési helyhez tartozó háromjegyű számot (kódtárcsás számot).

### MEGJEGYZÉS

Ennek a funkciónak a használata előtt rendeltetési helyeket kell bejegyeznie a kódtárcsás számokhoz.

#### Rendeltetési helyek felvétele a címjegyzékbe

### 1 Nyomja meg a gombot, majd érintse meg a <Kódtárcsás> gombot.



### 2 A számgombok segítségével írjon be egy háromjegyű számot (001–100), majd érintse meg az <Alkalmaz> gombot.

- Ha rossz karaktereket írt be, akkor nyomja meg a gombot. (A törlő gomb megnyomásával egyesével törölheti a bevitt karaktereket, a gombot nyomva tartva pedig egyszerre törölheti az összes bevitt karaktert.)

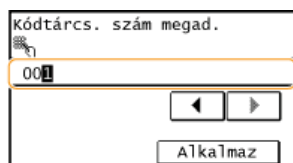

#### MEGJEGYZÉS:

##### Ha megerősítő képernyő jelenik meg

Ha a <Egyérint/kódolt tárcs. adás megerősítése> beállítás a <Be> értékre van állítva, akkor egy képernyőn megjelenik a számhoz tartozó rendeltetési hely és név. (Csoporthívás esetén a rendeltetési neve és a rendeltetési helyek száma jelenik meg.) Ellenőrizze a képernyő tartalmát, és ha minden megfelelő, akkor érintse meg a <OK> gombot. Probléma esetén érintse meg a <Mégse> gombot, és adja meg ismét a három számjegyű kódtárcsás számot. **Címjegyzékben szereplő rendeltetési helyek megjelenítése**



##### Ha több rendeltetési helyet szeretne megadni

- Ismételje meg a következő lépéseket: Legfeljebb 100 rendeltetési hely adható meg. <Rendelt.hely> ► <Kódtárcsázással megadva> ► Írjon be egy számot ► <Alkalmaz>.
- További rendeltetési helyeknek a számbillentyűkkel történő megadásához érintse meg a <Rendelt.hely> ► <Adja meg a számgombokkal> gombot.

### 3 Adja meg szükség szerint a beolvasási beállításokat.

- Válassza ki a beállításokat. **Különbéle faxolási beállítások**

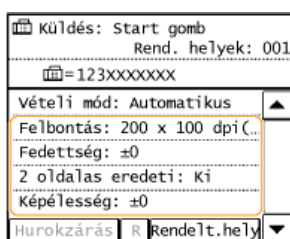

#### 4 A küldés indításához nyomja meg a gombot.

- Megkezdődik a beolvasás.
- Ha meg kívánja szakítani a küldést, nyomja meg a következőt:  ▶ Érintse meg az <Igen> gombot.

#### ■ Rendeltetési helyek törlése

Ha több rendeltetési helyet adott meg, akkor szükség esetén törölhet közülük.

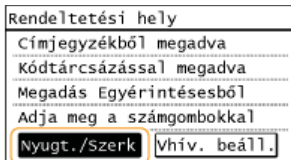

##### 1 Válassza az <Rendelt.hely> ▶ <Nyugt./Szerk> lehetőséget.

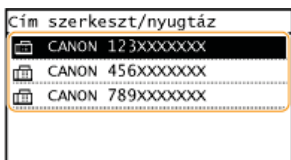

Rendeltetési hely	
Címjegyzékből megadva	
Kódtárcsázással megadva	
Megadás Egyérintésesből	
Adja meg a számgombokkal	
Nyugt./Szerk	Vhív. beáll.

##### 2 Válassza ki a törölni kívánt rendeltetési helyet.



Cím szerkeszt/nyugtáz	
	CANON 123XXXXXXX
	CANON 456XXXXXXX
	CANON 789XXXXXXX

##### 3 Érintse meg a <Eltávolítás> ▶ <Igen> gombot.

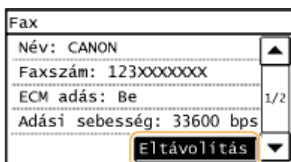

- Ha a 2. lépésben csoporthívást adott meg, akkor az „XX rendeltet. hely” felirat jelenik meg a <Rendeltetési hely> gomb megérintése megjeleníti a csoportba bejegyzett rendeltetési helyeket.



Fax	
Név: CANON	▲
Faxszám: 123XXXXXXX	
ECM adás: Be	1/2
Adási sebesség: 33600 bps	
Eltávolítás ▼	

#### MEGJEGYZÉS

**Ha kényelmesen és gyorsan, a rendeltetési helyek listájának megjelenítése nélkül szeretne rendeltetési helyeket törölni**

Az 1. lépésben a <Rendelt.hely> megérintése előtt megnyomhatja a   gombot a megadott rendeltetési helyek közötti váltogatáshoz. Jelenítse meg a törölni kívánt rendeltetési helyet, majd nyomja meg a  gombot.

#### HIVATKOZÁSOK

- 📠 Fax küldése
- 📠 Faxküldés egyszerre több rendeltetési helyre (körözvényküldés)



## Rendeltetési helyek megadása az egyérintéses gombokkal



A rendeltetési helyek megadásához a Főképernyőn érintse meg az egyérintéses gombokat.

### MEGJEGYZÉS

Az egyérintéses gombok használata előtt rendeltetési helyeket kell bejegyeznie.

- **Rendeltetési helyek felvétele a címjegyzékbe**

### 1 Nyomja meg a gombot, majd érintse meg az <Egyérint. 1> – <Egyérint. 4> gombok bármelyikét.

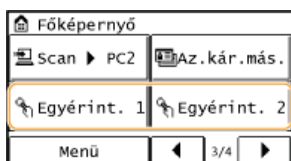

#### MEGJEGYZÉS:

##### Ha megerősítő képernyő jelenik meg

Ha az <Egyérint/kódolt tárcs. adás megerősítése> beállítása <Be>, akkor a rendeltetési helyet és az egyérintéses gombhoz bejegyzett rendeltetési hely nevét megjelenítő megerősítő képernyő jelenik meg (ha egy rendeltetési hely csoportíváshoz van bejegyezve, akkor a csoport neve és a rendeltetési hely száma jelenik meg). Erősítse meg, hogy a rendeltetési helyek megfelelőek, majd érintse meg az <OK> gombot. Ha a rendeltetési helyek nem megfelelőek, érintse meg a <Mégse> gombot, majd érintse meg ismét az egyérintéses gombokat. ➤ **Rendeltetési helyek ellenőrzése dokumentumok küldése előtt**



##### Több rendeltetési hely kiválasztása

Rendeltetési helyek hozzáadhatók a címjegyzékből, a kódtárcsás számokból és a számbillentyűk segítségével. Érintse meg a <Rendelt.hely> gombot.

### 2 Adja meg szükség szerint a beolvasási beállításokat.

- Válassza ki a beállításokat. ➤ **Különbéle faxolási beállítások**

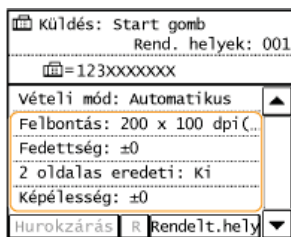

### 3 A küldés indításához nyomja meg a gombot.

- Megkezdődik a beolvasás.
- Ha meg kívánja szakítani a küldést, nyomja meg a következőt:  ➤ Érintse meg az <Igen> gombot.

#### ■ Rendeltetési helyek törlése

Ha több rendeltetési helyet adott meg, akkor szükség esetén törölhet közülük.

- 1 Válassza az <Rendelt.hely> ➤ <Nyugt./Szerk> lehetőséget.

Rendeltetési hely
Címjegyzékből megadva
Kódtárcsázással megadva
Megadás Egyérintésesből
Adja meg a számgombokkal
Nyugt./Szerk
Vhív. beáll.

**2 Válassza ki a törölni kívánt rendeltetési helyet.**

Cím szerkeszt/nyugtáz
CANON 123XXXXXXX
CANON 456XXXXXXX
CANON 789XXXXXXX

**3 <Eltávolítás> ▶ Érintse meg a <Igen> gombot.**

- Ha a 2. lépésben csoporthívást adott meg, akkor az „XX rendeltet. hely” felirat jelenik meg a <Rendeltetési hely> gomb megérintése megjeleníti a csoportba bejegyzett rendeltetési helyeket.

Fax
Név: CANON
Faxszám: 123XXXXXXX
ECM adás: Be
Adási sebesség: 33600 bps
Eltávolítás

### MEGJEGYZÉS

**Ha kényelmesen és gyorsan, a rendeltetési helyek listájának megjelenítése nélkül szeretne rendeltetési helyeket törölni**

Az 1. lépésben a <Rendelt.hely> megérintése előtt megnyomhatja a ◀/▶ gombot a megadott rendeltetési helyek közötti váltogatáshoz. Jelenítse meg a törölni kívánt rendeltetési helyet, majd nyomja meg a **C** gombot.

### HIVATKOZÁSOK

- ▶ Fax küldése
- ▶ Faxküldés egyszerre több rendeltetési helyre (körvényküldés)

## Korábban használt rendeltetési helyek megadása



Választhat a legutóbb használt három rendeltetési hely közül is.

### FONTOS

- Ha a <Naplóból történő újraküldés korlátozása> beállítás értéke <Be>, akkor nem használható ez a funkció. **☛ Korábban használt rendeltetési helyek használatának letiltása**
- A készülék kikapcsolása vagy az <Új címek korlátozása> beállítás <Be> értékre állítása során a készülék törli a korábbi rendeltetési helyeket, valamint letiltja ezt a funkciót. **☛ A választható rendeltetési helyek korlátozása**
- A több megadott rendeltetési hellyel rendelkező faxból származó, valamint a kézi küldésben levő rendeltetési helyek ehhez a funkcióhoz nem érhetők el. **☛ Faxküldés egyszerre több rendeltetési helyre (körvényküldés) ☛ Telefonhívás faxküldés előtt (kézi küldés)**

### MEGJEGYZÉS

Ha ezzel a funkcióval ad meg rendeltetési helyet, akkor törli az előzőleg már megadott rendeltetési helyeket.

- 1 Nyomja meg a  gombot, majd érintse meg a <Fax> gombot.

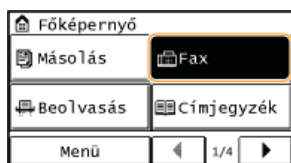

- 2 Válassza az <Rendelt.hely> ► <Vhív. beáll.> lehetőséget.



- 3 Válasszon egy rendeltetési helyet.



- 4 Adja meg szükség szerint a beolvasási beállításokat.

- Válassza ki a beállításokat. **☛ Különbféle faxolási beállítások**

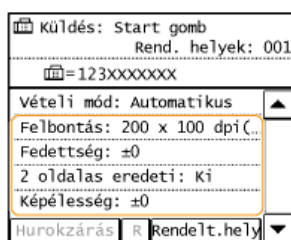

## 5 A küldés indításához nyomja meg a gombot.

- Megkezdődik a beolvasás.
- Ha meg kívánja szakítani a küldést, nyomja meg a következőt:  ▶ Érintse meg az <Igen> gombot.

### ■ Rendeltetési helyek törlése

Ha több rendeltetési hely adott meg, akkor szükség esetén törölhet közülük.

#### 1 Válassza az <Rendelt.hely> ▶ <Nyugt./Szerk> lehetőséget.

Rendeltetési hely	
Címjegyzékből megadva	
Kódtárcsázással megadva	
Megadás Egyérintésesből	
Adja meg a számgombokkal	
<b>Nyugt./Szerk</b>	Vhív. beáll.

#### 2 Válassza ki a törölni kívánt rendeltetési helyet.

Cím szerkeszt/nyugtáz	
	CANON 123XXXXXXX
	CANON 456XXXXXXX
	CANON 789XXXXXXX

#### 3 <Eltávolítás> ▶ Érintse meg a <Igen> gombot.

- Ha a 2. lépésben csoporthívást adott meg, akkor az „XX rendeltet. hely” felirat jelenik meg A <Rendeltetési hely> gomb megérintése megjeleníti a csoportba bejegyzett rendeltetési helyeket.

Fax	
Név: CANON	▲
Faxszám: 123XXXXXXX	
ECM adás: Be	1/2
Adási sebesség: 33600 bps	
<b>Eltávolítás</b>	▼

### MEGJEGYZÉS

**Ha kényelmesen és gyorsan, a rendeltetési helyek listájának megjelenítése nélkül szeretne rendeltetési helyeket törölni**

Az 1. lépésben a <Rendelt.hely> megérintése előtt megnyomhatja a   gombot a megadott rendeltetési helyek közötti váltogatáshoz. Jelenítse meg a törölni kívánt rendeltetési helyet, majd nyomja meg a  gombot.

### HIVATKOZÁSOK

- ▶ Fax küldése

## Különbéle faxolási beállítások

Az igényeknek megfelelően többféle beállítás áll rendelkezésre, például egy kép fedettségének beállítása vagy tisztaságának javítása.

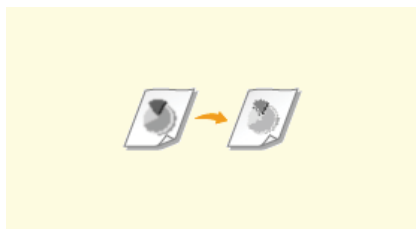

▶ **Felbontás beállítása**

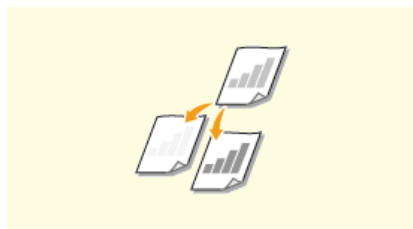

▶ **A fedettség beállítása**

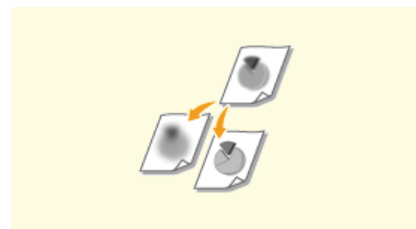

▶ **A képesség beállítása**

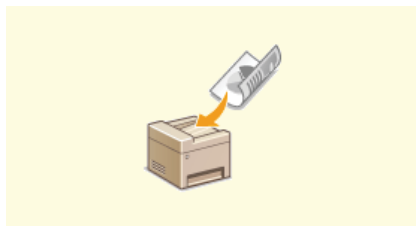

▶ **Kétoldalas dokumentumok beolvasása (MF229dw)**

## Felbontás beállítása



Kiválaszthatja a dokumentum típusának megfelelő felbontást. Minél nagyobb a felbontás, annál tisztább lesz a kép, de annál tovább is tart elküldeni.



<Fax> ▶ <Felbontás> ▶ Válassza ki a felbontást

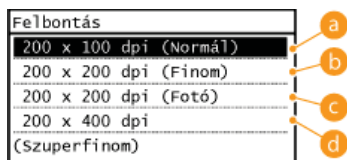

**a <200 x 100 dpi (Normál)>**

Csak szöveget tartalmazó dokumentumokhoz alkalmas.

**b <200 x 200 dpi (Finom)>**

Apróbetűs szöveget tartalmazó dokumentumokhoz alkalmas.

**c <200 x 200 dpi (Fotó)>**

Fényképeket tartalmazó dokumentumokhoz alkalmas.

**d <200 x 400 dpi (Szuperfinom)>**

A Finom beállításnál is finomabb beállítást ér el.

### HIVATKOZÁSOK

▶ Fax küldése

## A fedettség beállítása



Ha a dokumentum szövege vagy képei túl sötétek vagy túl világosak, akkor módosíthatja a fax fedettségét.



<Fax> ▶ <Fedettség> ▶ Állítsa be a fedettséget ▶ <Alkalmaz>

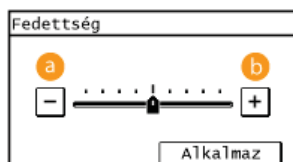

**a** <->

Csökkenti a fedettséget.

**b** <+>

Növeli a fedettséget.

### HIVATKOZÁSOK

- ▶ Fax küldése
- ▶ A képélesség beállítása

## A képélesség beállítása



Elküldés előtt beállíthatja a kép élességét. Elmosódott szöveg és vonalak élesítése céljából növelhető, az újságfényképek megjelenésének javítása érdekében pedig csökkenthető az élesség.



<Fax> ▶ <Képélesség> ▶ Állítsa be az élességet ▶ <Alkalmaz>

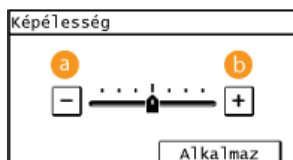

**a** <->

Csökkenti az élességet, lágyabb képet eredményez.

**Példa:** Újságkép megjelenítésének javítása



**b** <+>

Növeli a képélességet.

**Példa:** Ceruzával írt szöveg és vonalak élességének javítása

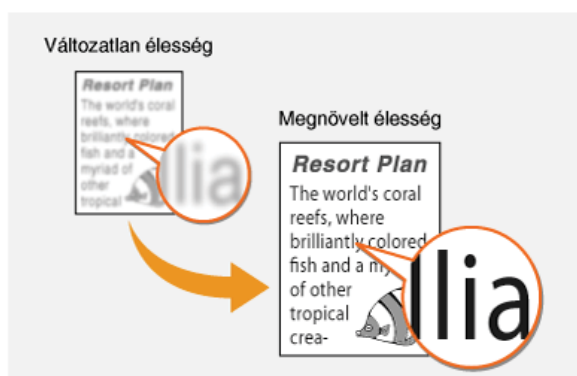

### HIVATKOZÁSOK

- 🔴 Fax küldése
- 🔴 A fedettség beállítása



## Kétoldalas dokumentumok beolvasása MF229dw



A készülékkel az adagolóba helyezett dokumentum mindkét oldala automatikusan beolvastatható.

### FONTOS

A dokumentumot az adagolóba helyezze be. Ha a dokumentumot az üveglapra helyezi, vagy ha kézi küldést állít be, akkor a készülék nem tudja automatikusan beolvasni a dokumentum mindkét oldalát.



<Fax> ► <2 oldalas eredeti> ► Válassza a <Könyv típus> vagy a <Naptár típus> lehetőséget

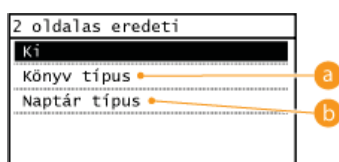

#### a <Könyv típus>

Olyan dokumentumok esetén válassza, amelyekben az elülső oldal és a hátoldal képei ugyanabba az irányba néznek.

#### b <Naptár típus>

Olyan dokumentumok esetén válassza, amelyekben az elülső oldal és a hátoldal képei ellenkező irányba néznek.

### HIVATKOZÁSOK

- ▶ Fax küldése
- ▶ Telefonhívás faxküldés előtt (kézi küldés)

## Az alapértelmezett beállítások módosítása

Az alapértelmezett beállítások azok, amelyek a készülék bekapcsolásakor és a  gomb megnyomásakor megjelennek. Ha ezeket az alapértelmezett beállításokat a gyakran használt műveleteknek megfelelően módosítja, azzal kiküszöbölheti az állandó beállítások konfigurálásához szükséges időt az egyes faxküldéseknél.



<Menü> ▶ <Faxbeállítások> ▶ <Adási funkció beállításai> ▶ <Alapbeáll.változtatása> ▶ Válassza ki a beállítást ▶ Módosítsa a kiválasztott elem alapértelmezett értékét ▶ <Alkalmaz> ▶ 

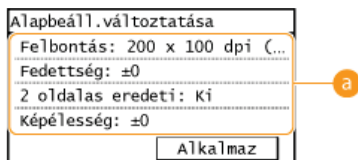



### **a** Beállítások

Válassza ki a beállítandó elemet, majd módosítsa az alapértelmezett értéket.

## HIVATKOZÁSOK

- ▶ Fax küldése
- ▶ Különbéféle faxolási beállítások
- ▶ Faxbeállítások

## Faxküldések megszakítása

Ha közvetlenül a  gomb megnyomása után kívánja megszakítani a faxok küldését, akkor a kezelőpanelen érintse meg a <Mégse> gombot, vagy nyomja meg a  gombot. A faxküldés a faxállapot ellenőrzése után is megszakítható.

### ■ A megszakításhoz használja a <Mégse> gombot

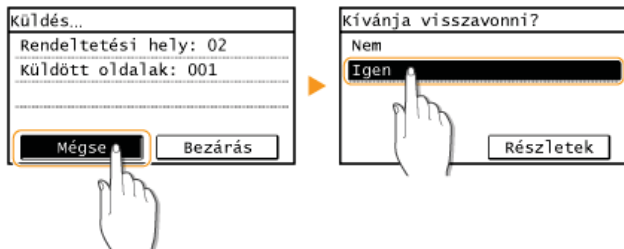

### ■ Megszakítás a gombbal

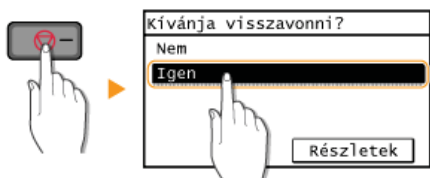

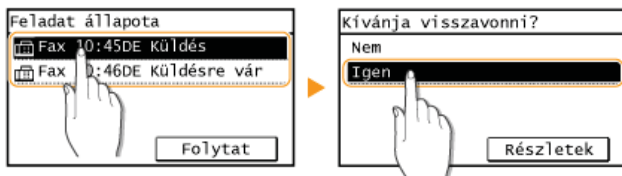

### Ha a képernyőn egy dokumentumlista jelenik meg a gomb megnyomása után

A dokumentumok beolvasásra kerültek és feldolgozásra várnak. Válassza ki a megszakítandó dokumentumot.



### ■ A megszakításhoz használja a gombot

  > <Faxadási feladat állapota/Napló> > <Feladat állapota> > Válassza ki a dokumentumot > <Mégse> > <Igen>

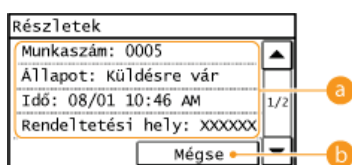

#### a Fax részletei

A küldendő dokumentumok számát, a beállításokat és más adatokat jelenít meg. Ha csak küldés nélkül kívánja ellenőrizni az adatokat, akkor a  gomb megnyomásával térjen vissza a faxolási főképernyőre.

#### b <Mégse>

Megszakítja a küldést.

## HIVATKOZÁSOK

---

- ▶ Fax küldése
- ▶ Küldött és fogadott dokumentumok állapotának és naplójának ellenőrzése

## Faxok fogadása

Ez a rész bemutatja a faxvételi módokat, valamint azt, hogy miként állíthatja be a faxvételt a készüléken. A vételi beállítások megadása előtt bizonyos eljárások végrehajtásával elérhetővé kell tenni a faxfunkciókat. **Faxfunkciók kezdeti beállításainak konfigurálása**

### MEGJEGYZÉS

A fogadott faxok A4 és Letter méretű papírra nyomtathatók ki a készülékkel. Ha más méretű papírra nyomtatja a beérkező faxokat, akkor lehet, hogy az oldal egy részét nem tudja kinyomtatni, vagy a kapott adatokat csak két külön papírra tudja kinyomtatni.

### Faxok fogadásának módszerei

A készülék a következő vételi módokat biztosítja. Válassza azt a módot, amely a legmegfelelőbb saját igényeinek, majd állítsa be a **Készülék beállítása a faxok fogadására** című rész eljárásait követve.

<p>&lt;Automatikus&gt;</p> 	<p><b>Faxok vételére kijelölve</b> A készülék automatikusan faxokat fogad. Akkor sem beszélhet a hívóval, ha ő kifejezetten telefonon hívja Önt.</p>
<p>&lt;Fax/Tel (automatikus kapcsolás)&gt;</p> 	<p><b>Ha a hívás faxhívás</b> A készülék automatikusan fogadja a faxot. <b>Ha a hívás telefonhívás</b> A bejövő hívások kicsengenek. A hívás fogadásához vegye fel a kézibeszélőt. <b>MEGJEGYZÉS:</b> Ezt megelőzően csatlakoztatnia kell a készülékhez a telefonját vagy a kiegészítő kézibeszélőt.</p>
<p>&lt;Kézi&gt;</p> 	<p><b>Ha a hívás faxhívás</b> A bejövő hívás kicsengése után a készülék automatikusan fogadja a faxot. <b>Ha a hívás telefonhívás</b> Az üzenetrögzítő aktiválja magát, és rögzíti a hívó üzenetét. Ha felveszi a kézibeszélőt, még mielőtt az üzenetrögzítő rögzíteni kezdené az üzenetet, akkor beszélhet a hívóval. <b>MEGJEGYZÉS:</b></p> <ul style="list-style-type: none"> <li>Ezt megelőzően csatlakoztatnia kell üzenetrögzítőjét a készülékhez.</li> <li>Az üzenetrögzítőt úgy állítsa be, hogy néhány csengés után válaszoljon.</li> </ul>
<p>&lt;Üzenetrögzítő&gt;</p> 	<p><b>Ha a hívás faxhívás</b> A bejövő hívások kicsengenek. Vegye fel a kézibeszélőt. Ha sípjelet hall, érintse meg a &lt;Fogadás kezdése&gt; gombot a faxok vételéhez.</p>  <p><b>Ha a hívás telefonhívás</b> A bejövő hívások kicsengenek. Vegye fel a kézibeszélőt. Ha nem hall sípjelet, akkor beszélhet a hívóval. <b>MEGJEGYZÉS:</b></p> <ul style="list-style-type: none"> <li>Ezt megelőzően csatlakoztatnia kell a készülékhez a telefonját vagy a kiegészítő kézibeszélőt.</li> <li>Beállíthatja, hogy a készülék a bejövő hívás megadott ideig tartó kicsengése után automatikusan fogadja a faxokat. <b>Kapcsolás automatikus vételre</b></li> </ul>
<p>&lt;Net Switch&gt;</p> 	<p>A készülék megkülönbözteti a fax- és a telefonhívásokat. Ez az üzemmód csak bizonyos országokban érhető el, és hálózati átkapcsolási szolgáltatás előfizetését igényli. <b>MEGJEGYZÉS:</b> Ezt megelőzően csatlakoztatnia kell a készülékhez a telefonját vagy a kiegészítő kézibeszélőt.</p>

### MEGJEGYZÉS

- Attól függően, hogy milyen típusú telefont csatlakoztat, előfordulhat, hogy a készülék nem tud megfelelően faxokat küldeni vagy fogadni.
  - Ha a csatlakoztatott külső telefon faxfunkciókat is nyújt, akkor állítsa be rajta, hogy ne fogadja automatikusan a faxokat.
  - Ha a kézibeszélő felvétele után sípjelet hall, akkor a hívás faxhívás. A faxot egyszerűen fogadhatja úgy, hogy a telefonon megad egy megfelelő azonosító számot.
- Faxfogadás telefonnal (távvezérelt vétel)**

## ■ A készülék beállítása a faxok fogadására

1 Nyomja meg a  gombot, majd érintse meg a <Fax> gombot.



2 Érintse meg a <Vételi mód> gombot.

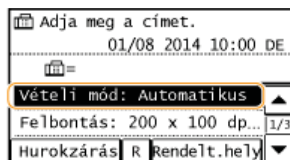

3 Vételi mód kiválasztása.

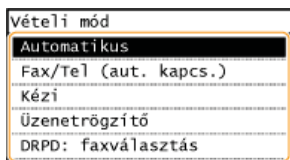

■ A <Fax/Teł (automatikus kapcsolás)>  választása esetén

Adja meg a következő három beállítást igény szerint. A beállítás befejezése után érintse meg az <Alkalmaz> gombot.

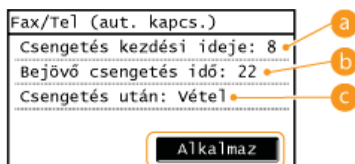

### a <Csend. kezdési ideje>

Itt megadhatja azt az időtartamot, amely alatt a készülék meghatározza, hogy a bejövő hívás fax- vagy telefonhívás-e. (Beállítható értékek: 4–30 másodperc; alapértelmezett beállítás: 8 másodperc)



### b <Bejövő csengetési idő>

Itt meghatározhatja, hogy mennyi ideig csengjen ki a bejövő hívás telefonhívásként. (Beállítható értékek: 15–300 másodperc; alapértelmezett beállítás: 22 másodperc)

### c <Teendő csengetés után>

Itt megadhatja, hogy miként viselkedjen a készülék, ha nem veszi fel a kézibeszélőt a bejövő hívás kicsengése alatt. A <Vége> kiválasztásával megszakíthatja a hívást, a <Vétel> kiválasztásával fogadhatja a bejövő faxokat. (Alapértelmezett beállítás: <Vétel>)

## TIPPEK

- Ha a fogadott dokumentumokat kétoldalon szeretné kinyomtatni:  **Kétoldalas nyomtatás**
- Ha a kapott dokumentumok aljára ki szeretné nyomtatni a vétel dátumát és időpontját:  **Vételi élőláb**
- Ha akkor is folytatni szeretné a nyomtatást, ha a festék kifogyóban van:  **Nyom. folyt. mikor csaknem vége a kaz.-nak**

## ■ Faxfogadás telefonnal (távvezérelt vétel)

Ha a telefon felvétele után faxjelet hall, nem kell a készülékhez mennie, hogy fogadja a faxot. Csak billentyűzze be a telefonon a megfelelő azonosítót (alapértelmezett beállítás: 25), és megkezdheti a fax fogadását.

**1 A bejövő hívás kicsengésekor vegye fel a telefonkagylót.**

**2 Ha sípjelet hall, adja meg a távvezérelt vétel azonosító számát a telefonon.**

● Az azonosító szám alapértelmezés szerint 25-re van állítva. Ezt a számot igény szerint módosíthatja. **▶Távvezérelt vétel**

**3 Tegye le a kagylót.**

## HIVATKOZÁSOK

---

▶Faxküldés és -fogadás a céloknek megfelelően

▶Küldött és fogadott dokumentumok állapotának és naplójának ellenőrzése

## Faxküldés és -fogadás a céloknak megfelelően

Az alapvető küldési és vételi módokon kívül többféle egyéb mód is van, amely megfelelő lehet igényeinek.



▶ **Telefonhívás faxküldés előtt (kézi küldés)**

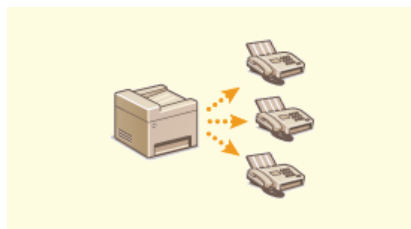

▶ **Faxküldés egyszerre több rendeltetési helyre (körözvényküldés)**

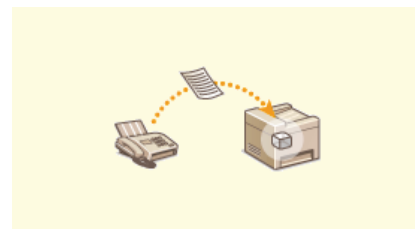

▶ **Fogadott faxok tárolása a memóriában (vétel memóriába)**



▶ **Fogadott faxok továbbítása**



▶ **Faxinformációs szolgáltatások fogadása**

### HIVATKOZÁSOK

- ▶ Fax küldése
- ▶ Faxok fogadása
- ▶ Küldött és fogadott dokumentumok állapotának és naplójának ellenőrzése



## Telefonhívás faxküldés előtt (kézi küldés)



A faxokat telefonbeszélgetés végén, manuálisan is elküldheti. Amikor a telefonban meghallja a sípjelet, a hívott fél készen áll a faxok vételére. A faxok elküldéséhez nyomja meg a  gombot.



### MEGJEGYZÉS

Ezt megelőzően csatlakoztatnia kell a készülékhez a telefonját vagy a kiegészítő kézibeszélőt.

- 1 **Helyezze be a dokumentumokat.**  **Dokumentumok elhelyezése**
  - Kézi küldés esetén a készülék nem tudja automatikusan beolvasni a dokumentum mindkét oldalát.
- 2 **Nyomja meg a  gombot, majd érintse meg a <Fax> gombot.**

- 3 **Adja meg szükség szerint a beolvasási beállításokat.**  **Különbéle faxolási beállítások**
- 4 **Tárcsázza a címzett faxszámát.**
- 5 **Kérje meg a címzettet, hogy állítsa fax vételére a készüléket.**
  - Amikor meghallja a sípjelet, hajtsa végre a 6. lépést.
- 6 **Nyomja meg a  gombot, majd tegye le a kagylót.**

### HIVATKOZÁSOK

-  **Fax küldése**
-  **Faxküldések megszakítása**
-  **Küldött és fogadott dokumentumok állapotának és naplójának ellenőrzése**

## Faxküldés egyszerre több rendeltetési helyre (körözvényküldés)



Egyszerre legfeljebb 114 rendeltetési helyre küldhet faxokat. A rendeltetési helyek a számbillentyűk, a címjegyzék, a kódtárcsás számok vagy az egyérintéses gombok használatával adhatók meg.

### FONTOS

Ha a <Körözvényadás korlátozása> beállítás értéke <Körözvényadás elutasítása>, akkor nem használható ez a funkció.

#### ☛ Körözvényadás tiltása

### MEGJEGYZÉS

A funkció használatba vétele előtt rendeltetési helyeket kell regisztrálnia a címjegyzékbe, vagy gyorshívógombokat kell létrehoznia.

- ☛ Bejegyzés a címjegyzékbe
- ☛ Rendeltetési helyek megadása az egyérintéses gombokkal

- 1 Helyezze be a dokumentumokat. ☛ Dokumentumok elhelyezése
- 2 Nyomja meg a  gombot, majd érintse meg a <Fax> gombot.

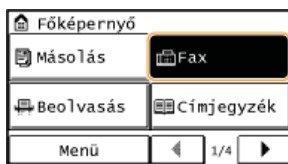

- 3 Adja meg a címzettet.

- A számgombokkal történő megadáshoz írja be a faxszámot, majd érintse meg az <Alkalmaz> gombot. További rendeltetési helyek megadáshoz válassza a <Rendelt.hely> gombot ► <Adja meg a számgombokkal> majd ismételje meg ugyanezt az eljárást.

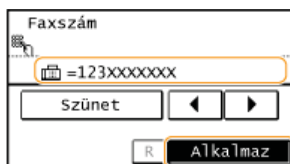

- Megadás a címjegyzékből ☛ Megadás a címjegyzékből

- 4 Adja meg szükség szerint a beolvasási beállításokat.

- Válassza ki a beállításokat. ☛ Különbéféle faxolási beállítások

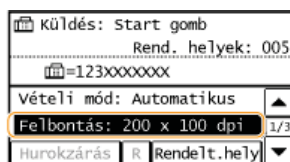

- 5 A küldés indításához nyomja meg a  gombot.

## HIVATKOZÁSOK

---

- ▶ Fax küldése
- ▶ Faxküldések megszakítása
- ▶ Küldött és fogadott dokumentumok állapotának és naplójának ellenőrzése

## Fogadott faxok tárolása a memóriában (vételi memóriába)



A fogadott faxokat a memóriában tárolhatja, így nem kell azonnal kinyomtatnia őket. A memóriában levő dokumentum bármikor kinyomtatható. Ez a funkció akkor hasznos, ha bizalmas dokumentumokat kell nyomtatnia: ezeket akkor nyomtathatja ki, amikor Önnek megfelelő, így megakadályozhatja, hogy az illetéktelen személyek véletlenül megtekintsék őket.

- ▶ **Dokumentumok tárolása a memóriába**
- ▶ **Memóriában tárolt dokumentumok nyomtatása**
- ▶ **Memóriában tárolt dokumentumok ellenőrzése/törlése**

### MEGJEGYZÉS

A memóriában tárolt dokumentumok tetszőleges rendeltetési helyre is továbbíthatók. ▶ **Fogadott faxok továbbítása**

### Dokumentumok tárolása a memóriába

A fogadott dokumentumok memóriában történő tárolásához a <Mem.zárás beállításai> beállítást állítsa <Be> értékre. Opcionális beállítások is megadhatók, például egy biztonsági beállítással jelszót állíthat be a funkció eléréséhez, egy időtartam beállításával pedig megadhatja, hogy a készülék a nap melyik részében mentse memóriába a fogadott dokumentumokat.



<Menü> ▶ <Faxbeállítások> ▶ <Vételi funkció beállításai> ▶ <Memóriazárás beállításai> ▶ <Be> ▶ Adja meg az egyes beállításokat ▶ <Alkalmaz> ▶

- Ha megjelenik egy képernyő, amelyen meg kell adnia egy PIN-kódot, akkor adja meg a PIN-kódot a számbillentyűkkel, majd érintse meg az <Alkalmaz> gombot. ▶ **A rendszerkezelői PIN-kód beállítása**

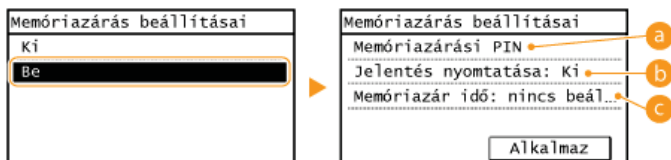

#### a <Memóriazárás PIN>

Itt bejegyezhet egy legfeljebb hét számjegyből álló jelszót. A jelszó bejegyzéséhez használja a számgombokat, majd érintse meg az <Alkalmaz> gombot. A szám ismételt megadásával erősítse meg a jelszót, majd érintse meg az <Alkalmaz> gombot. Erre a jelszóra akkor lesz szüksége, amikor módosítja a memóriába történő vétel beállításait, vagy kikapcsolja a memóriába vételi funkciót, és kinyomtatja a tárolt dokumentumokat. Ha nem kíván jelszót bejegyezni, akkor csak érintse meg az <Alkalmaz> gombot anélkül, hogy bármit beírna.

#### MEGJEGYZÉS:

A készülék nem engedi meg csupa nullából álló jelszavak (pl. „00”, „0000000” stb.) megadását.

#### b <Jelentés nyomtatása>

Lehetővé teszi, hogy vételi jelentést nyomtasson minden alkalommal, amikor a készülék dokumentumot tárol a memóriába. Jelentések nyomtatásához érintse meg a <Be> gombot. Ezenkívül a <Vételi eredm.jelentés> beállítást is a <Be> értékre kell állítania. ▶ **Vételi eredményjelentés**

#### c <Memóriazárás idő>

Megadhatja, hogy a nap folyamán mely időszakban fogadja a készülék memóriába a dokumentumokat. Ha nem állít be időszakot, akkor a készülék minden dokumentumot a memóriába tárol, amíg a Vétel memóriába funkció be van kapcsolva.

### Memóriában tárolt dokumentumok nyomtatása

A memóriában levő fogadott dokumentumok nyomtatásához a <Mem.zárás beállításai> beállítást állítsa <Ki> értékre. A memóriában levő összes dokumentum nyomtatásra kerül.

### MEGJEGYZÉS

- Nem választhatja ki, hogy mely dokumentumok legyenek kinyomtatva.

- Ha meg van adva a konkrét időpont, amikor a készülék kikapcsolja a funkciót, akkor ugyanekkor automatikusan ki is nyomtatja a dokumentumokat.



<Menü> ▶ <Faxbeállítások> ▶ <Vételi funkció beállításai> ▶ <Memórizás beállításai> ▶ <Ki> ▶

- Ha megjelenik egy képernyő, amelyen meg kell adnia egy PIN-kódot, akkor adja meg a PIN-kódot a számbillentyűkkel, majd érintse meg az <Alkalmaz> gombot. **A rendszerkezelői PIN-kód beállítása**

Memórizás beállításai	
Ki	
Be	

## Memóriában tárolt dokumentumok ellenőrzése/törlése

Áttekintheti a memóriában tárolt dokumentumok adatait, többek között azt, hogy milyen faxszámokról küldték őket és hány oldalból állnak, majd törölheti közülük a fölösleges dokumentumokat.

**1** Nyomja meg a gombot.

**2** Érintse meg a <Faxvételi feladat állapota/Napló> gombot.

Állapotfigyelés	
Error Information/Notif...	▲
Eszköz állapota	
Másolás állapota	1/2
Faxadási feladat állapo...	
Faxvételi feladat állapo	▼

**3** Érintse meg a <Feladat állapota> gombot.

Faxvét.fela.áll./Napló	
Feladat állapota	
Munkanapló	

**4** Válassza ki az ellenőrizni kívánt dokumentumot.

Faxvétel állapota	
10:40DE Nyomtatásra vár	
10:45DE Nyomtatásra vár	

Részletek	
Munkaszám: 5013	▲
Állapot: Nyomtatásra vár	
Idő: 08/01 10:45 DE	1/2
Feladó: 012345678	
Törlés	Továbbítás ▼

### ■Az ellenőrzött dokumentum törlése

**1** Érintse meg a <Törlés> gombot.

Részletek	
Munkaszám: 5013	▲
Állapot: Nyomtatásra vár	
Idő: 08/01 10:45 DE	1/2
Feladó: 012345678	
Törlés	Továbbítás ▼

**2** Érintse meg a <Igen> gombot.

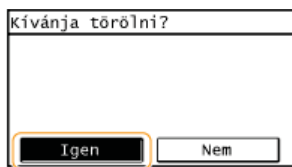

## HIVATKOZÁSOK

---

- ▶ Faxok fogadása
- ▶ Küldött és fogadott dokumentumok állapotának és naplójának ellenőrzése

## Fogadott faxok továbbítása



A fogadott dokumentumok tetszés szerint továbbíthatók más rendeltetési helyekre. Továbbításhoz kiválaszthat egy memóriában tárolt dokumentumot. Ennek a funkciónak a használatához előbb aktiválnia kell a Vétel memóriába funkciót. **Fogadott faxok tárolása a memóriában (vétel memóriába)**

### MEGJEGYZÉS

- A lehetséges továbbítási címek a címjegyzékbe bejegyzett rendeltetési helyekre vannak korlátozva. Ha nincsenek megadva rendeltetési helyek, akkor a funkció használata előtt jegyezze be azokat a címjegyzékbe.
  - **Bejegyzés a címjegyzékbe**
- Amíg a Vétel memóriába funkció aktív, a dokumentumok még továbbítás után is a memóriában maradnak, és ugyanaz a dokumentum tetszőleges számú alkalommal továbbítható.

1 Nyomja meg a  gombot.

2 Érintse meg a <Faxvételi feladat állapota/Napló> gombot.

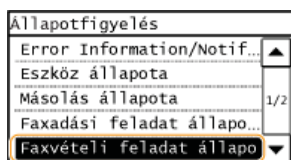

3 Érintse meg a <Feladat állapota> gombot.

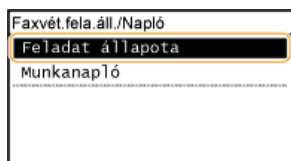

4 Válassza ki a továbbítani kívánt dokumentumot.

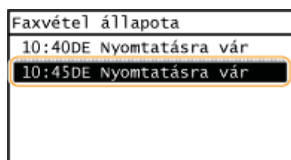

5 Érintse meg a <Továbbítás> gombot.

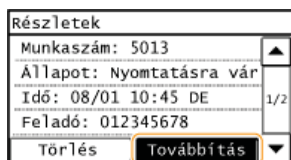

6 Válassza ki a továbbítási címet a címjegyzékből.

- A címjegyzék használatára vonatkozó utasításokat lásd: **Megadás a címjegyzékből.**



A készülék a megadott rendeltetési helyre továbbítja a dokumentumot.



## Faxinformációs szolgáltatások fogadása



A faxinformációs szolgáltatásokon keresztül könnyedén életstílussal és munkával kapcsolatos hasznos információkhoz juthat különféle cégektől és szervezetektől. Ez a rész a szolgáltatások igénybevételéhez szükséges szokásos eljárást mutatja be.

### MEGJEGYZÉS

A tényleges eljárás a szolgáltatástól függően eltérhet az alábbiakban leírttól. Kövesse a használni kívánt szolgáltatáshoz tartozó eljárást.

- 1 **Nyomja meg a  gombot, majd érintse meg a <Fax> gombot.**



- 2 **Érintse meg a <Hurokzárás> gombot.**

- Ha a külső telefon vagy a kiegészítő kézibeszélő csatlakoztatva van a készülékhez, akkor a <Hurokzárás> gomb megérintése helyett a kézibeszélőt is felveheti.

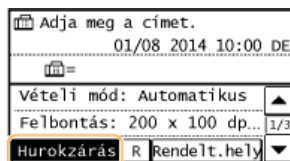

- 3 **A tárcsahang megszólalásakor tárcsázza az információs szolgáltatás számát.**

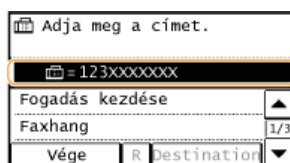

- 4 **Az információs szolgáltatás egy rögzített üzenettel válaszol, ekkor nyomja meg a  gombot.**

- Ha a készülék hangkódos tárcsázásra van beállítva, akkor ez a lépés elhagyható.

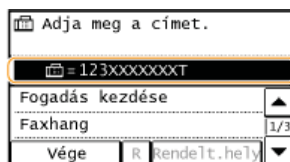

- 5 **A számbillentyűk segítségével adja a kívánt információkhoz tartozó szolgáltatási számokat.**

- Az információs szolgáltatás számait a telefon számbillentyűivel is megadhatja.

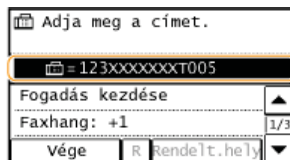

## 6 Érintse meg a <Fogadás kezdése> gombot.

- Ha felvette a kézibeszélőt, akkor tegye le.

Adja meg a címet.	
= 123XXXXXXX005	
Fogadás kezdése	
Faxhang: +1	1/3
Vége	R Rendelt. hely

## HIVATKOZÁSOK

---

### ☛ Faxok fogadása

## Küldött és fogadott dokumentumok állapotának és naplójának ellenőrzése

A küldött és fogadott faxdokumentumok állapota és kommunikációs naplói külön-külön ellenőrizhetők küldés, illetve fogadás szerint. Áttekintheti a dokumentumok részletes adatait, a tárcsázott számokat és az oldalak számát, a fölösleges dokumentumokat pedig törölheti.

### FONTOS

Ha a <Munkanapló megjelenít.> beállítás értéke <Ki>, akkor a kommunikációs naplók nem tekinthetők meg.

#### Munkanapló megjelenítése

### MEGJEGYZÉS

A kézi küldésben megadott rendeltetési helyek nem ellenőrizhetők, mivel nem jelennek meg.

- 1 Nyomja meg a gombot.
- 2 Érintse meg a <Faxadási feladat állapota/Napló> vagy a <Faxvételi feladat állapota/Napló> gombot.

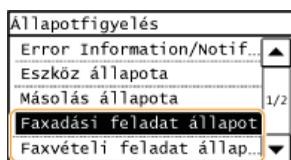

- 3 Ellenőrizze a küldött és fogadott dokumentumok állapotát és kommunikációs naplóját.

#### ■ Küldött és fogadott dokumentumok állapotának ellenőrzése

- 1 Érintse meg a <Feladat állapota> gombot.

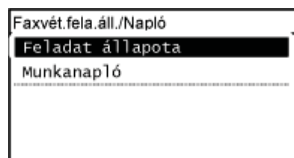

- 2 Válassza ki azt a dokumentumot, amelynek az állapotát ellenőrizni kívánja.

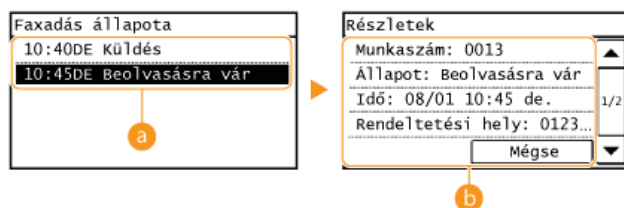

#### **a** <Faxadás állapota>/<Faxvétel állapota>

Megjeleníti a küldés és vétel alatt lévő, illetve feldolgozásra váró dokumentumok listáját.

#### **b** <Részletek>

Megjeleníti a listáról kiválasztott dokumentum részletes adatait. Ha több rendeltetési helyet adott meg, akkor a képernyőn a megadott rendeltetési helyek száma jelenik meg. Több megadott rendeltetési hely adatainak ellenőrzéséhez érintse meg a <Rendeltetési hely> gombot. Ha felesleges dokumentumot talál, nyomja meg a <Mégse> vagy a <Törlés> gombot, majd érintse meg az <Igen> gombot.

#### ■ Küldött és fogadott dokumentumok kommunikációs naplójának ellenőrzése

- 1 Érintse meg a <Munkanapló> gombot.

Faxad. felad. áll./Napló
Feladat állapota
Munkanapló

**2 Válassza ki azt a dokumentumot, amelynek a naplóját ellenőrizni kívánja.**

Faxadási feladatnapló
10:40DE OK
10:45DE Hiba

a

Részletek
Munkaszám: 0013
Eredmény: Hiba
Elindítva: 08/01 02:30 DU 1/2
Időtartam: 29' 23
Rendeltetési hely: 0123...

b

**a <Faxadási feladatnapló>/<Faxvételi feladatnapló>**

A küldött és fogadott dokumentumok listáját jeleníti meg. Ha a dokumentum küldése vagy vétele sikeres volt, akkor az <OK> felirat jelenik meg, ha viszont megszakítás vagy valamilyen hiba miatt sikertelen volt, akkor a <Hiba> jelzés látható.

**b <Részletek>**

Megjeleníti a listáról kiválasztott dokumentum részletes adatait.

**MEGJEGYZÉS:**

**Ha az <Eredmény> oszlopban egy háromjegyű szám látható**

Ez a szám egy hibakódot jelöl. **H hibakód jelenik meg**

**HIVATKOZÁSOK**

- ▶ Adási eredményjelentés
- ▶ Kommunikáció-kezelési jelentés
- ▶ Vételi eredményjelentés

## Címjegyzékek importálása és exportálása a mellékelt szoftverrel

A készülékre mentett címjegyzékek a mellékelt DVD-ROM lemezen található Address Book Import/Export Tool (Címjegyzék importálás/exportálás eszköz) használatával számítógépre exportálhatók. Az adatok visszaimportálhatók, így biztonságos másolat készíthető arra az esetre, ha javítások vagy karbantartás során a címjegyzékek törölődnének.

### MEGJEGYZÉS

Az Address Book Import/Export Tool (Címjegyzék importálás/exportálás eszköz) használatához a készüléket és a számítógépet USB-kábellel egymáshoz kell csatlakoztatni.

#### 1 Nyomja meg a gombot, majd érintse meg a <Menü> gombot.



#### 2 Érintse meg a <Rendszerkezelő beállítások> gombot.

- Ha megjelenik egy képernyő, amelyen meg kell adnia egy PIN-kódot, akkor adja meg a PIN-kódot a számbillentyűkkel, majd érintse meg az <Alkalmaz> gombot. **A rendszerkezelői PIN-kód beállítása**

#### 3 Érintse meg a <Címjegyzék importálása/exportálása> gombot.

#### 4 Helyezze be a User Software and Manuals DVD-ROM (Felhasználói szoftverek és útmutatók DVD lemez) lemezt a számítógépbe.

- A következő képernyő megjelenésekor kattintson a [Kilépés] gombra.

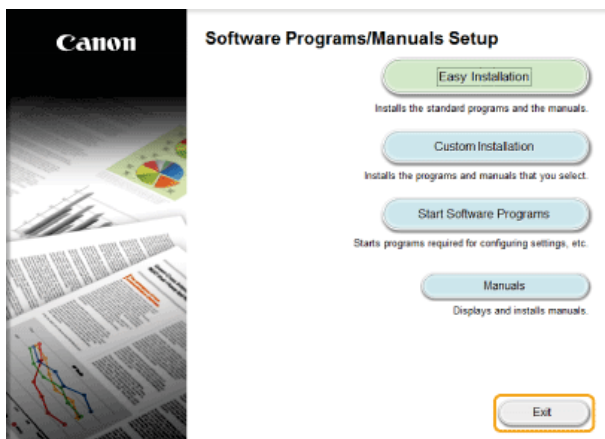

#### 5 [Start] ► [Computer] (Számítógép) ► Kattintson jobb gombbal a DVD-ROM ikonra, majd a felugró menüben kattintson az [Open] (Megnyitás) elemre.

#### 6 Nyissa meg az [AddressBookTool] mappát, majd kattintson duplán az [AddressBookTool.exe] fájlra.

#### 7 Kövesse a képernyőn megjelenő utasításokat.

- A címjegyzékek importálásához kattintson az [Import] lapra.
- A címjegyzékek exportálásához kattintson az [Export] lapra.

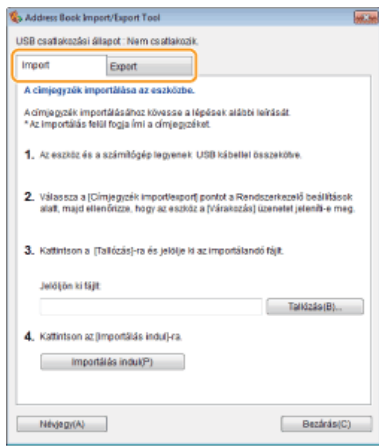

## Faxok küldése a számítógépről (számítógépes faxolás)

A számítógépes alkalmazással létrehozott faxdokumentumokat közvetlenül a számítógépről is elküldheti. Ezzel a funkcióval kiküszöbölheti a faxolandó dokumentumok kinyomtatását, ezáltal papírt takaríthat meg. A funkció használata előtt el kell végeznie bizonyos műveleteket, például meg kell adnia az alapvető faxbeállításokat (🔴 **Faxfunkciók kezdeti beállításainak konfigurálása**) és telepítenie kell a számítógépre a fax-illesztőprogramot (**MF Driver Installation Guide**).



### A faxillesztőprogram súgója

A faxillesztőprogram [Help] (Súgó) menüpontjára kattintva megjelenítheti a súgó képernyőjét. Ezen a képernyőn olyan, például az illesztőprogram funkcióira és azok beállítására, például a gyakran használt beállítások bejegyzésére vonatkozó információkat érhet el, amelyeket ez az e-Kézikönyv nem tartalmaz.

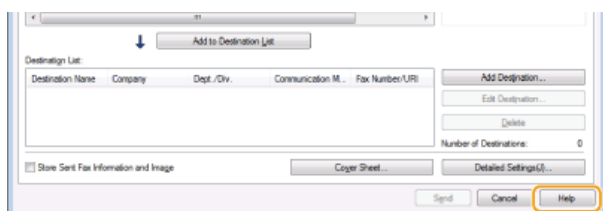

### MEGJEGYZÉS

- Ha Ön Macintosh felhasználó, akkor a fax-illesztőprogram telepítéséhez olvassa el a MF Driver Installation Guide útmutatását, a faxfunkciók használatához pedig a fax-illesztőprogram Súgóját (🔴 **[Mac OS felhasználóknak]**).
- Az Ön által használt operációs rendszertől és a fax-illesztőprogram verziójától függően az illesztőprogram itt bemutatott képernyője eltérhet az Ön által látható képernyőtől.

## Faxküldés számítógépről

### FONTOS

- Ha a <Faxillesztő adás enged> beállítás a <Ki> értékre van állítva a készüléken, akkor nem lehet számítógépről faxot küldeni.
  - Számítógépes faxolás tiltása**

### 1 Nyisson meg egy dokumentumot a megfelelő alkalmazásban, és jelenítse meg a nyomtatási párbeszédpanelt.

- A nyomtatási párbeszédpanel alkalmazásonként más és más módon nyitható meg. Az ezzel kapcsolatos további tudnivalók a használt alkalmazás útmutatójában találhatók.

### 2 Válassza ki a faxillesztőprogramot, és kattintson a [Print] (Nyomtatás) gombra.

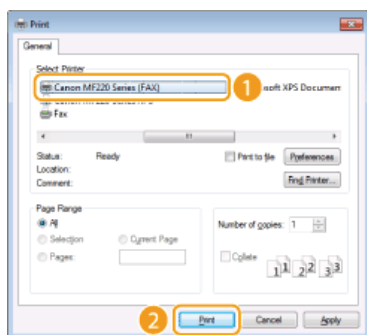

#### MEGJEGYZÉS:

**A Windows Áruház alkalmazásból Windows 8/8.1/Server 2012/Server 2012 R2 operációs rendszerben történő küldés esetén**

- Az alábbiak szerint járjon el.

#### Windows 8/Server 2012

Jelenítse meg a képernyő jobb szélső menüsávját, majd koppintson vagy kattintson a [Devices] (Eszközök) ► az Ön által használt fax ► [Print] (Nyomtatás) lehetőségekre. Ha így nyomtat, akkor csak néhány nyomtatási funkció egyes beállításait adhatja meg.

#### Windows 8.1/Server 2012 R2

Jelenítse meg a képernyő jobb szélső menüsávját, majd koppintson vagy kattintson a [Devices] (Eszközök) ► [Print] (Nyomtatás) ► az Ön által használt fax ► [Print] (Nyomtatás) gombra. Ha így nyomtat, akkor csak néhány nyomtatási funkció egyes beállításait adhatja meg.

- Ha megjelenik a [The printer requires your attention. Go to the desktop to take care of it.] (A nyomtató beavatkozást igényel. Jelenítse meg az asztalt, és végezze el a szükséges beavatkozást) üzenet, akkor lépjen az asztalhoz, és folytassa a műveletet a 3. lépéssel. Ez az üzenet akkor jelenik meg, ha a készülék beállítása szerint megjeleníti a felhasználó nevét nyomtatás és hasonló alkalmak közben.

### 3 Adja meg a rendeltetési helyet.

#### ■Egy rendeltetési hely megadása

- Kattintson az [Enter Destination] (Rendeltetési hely megadása) lapra.
- Adja meg a [Communication Mode] (Kommunikációs mód) / [Fax Number/URI] (Faxszám/URI) / [Fax Number] (Faxszám) vagy [URI] értékét.



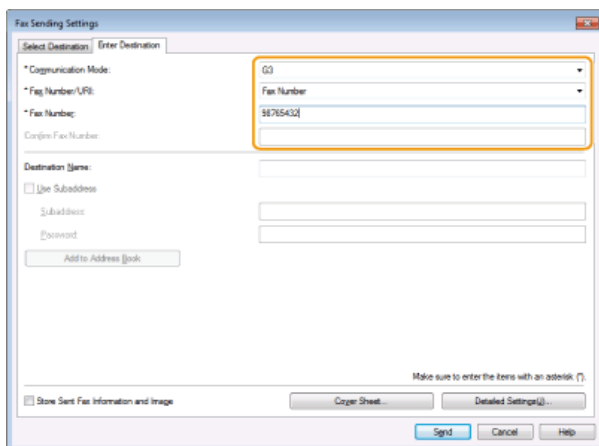

#### MEGJEGYZÉS:

Az [Enter Destination] (Rendeltetési hely megadása) lapon csak egy rendeltetési hely adható meg. Faxoknak egyidejűleg több rendeltetési helyre való küldéséhez használja a [Select Destination] (Rendeltetési hely kiválasztása) lapot.

#### ■Több rendeltetési hely megadása

- 1 Kattintson a [Select Destination] (Rendeltetési hely kiválasztása) lagra.
- 2 Kattintson az [Add Destination] (Rendeltetési hely hozzáadása) gombra.

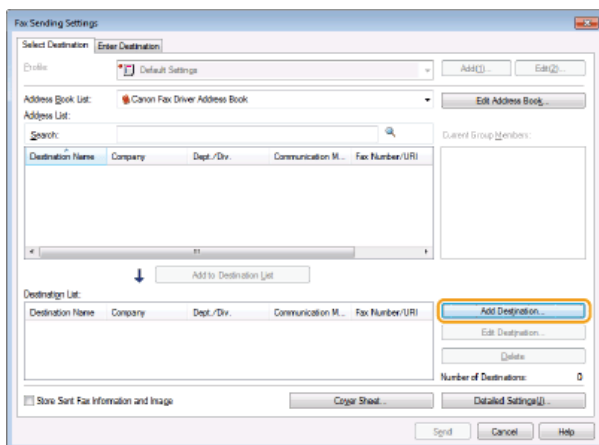

- 3 Adja meg a [Destination Name] (Rendeltetési hely neve) / [Communication Mode] (Kommunikációs mód) / [Fax Number/URI] (Faxszám/URI) / [Fax Number] (Faxszám) vagy [URI] értékét.
- 4 Kattintson az [OK] gombra.

- Ha a külső vonal tárcsázásához egy számot kell megadnia, akkor válassza a [Detailed Settings] (Részletes beállítások) ► [Add Outside Dialing Prefix to G3/IP Fax Number] (Külső tárcsázás előtagjának hozzáadása G3/IP faxszámhoz) lehetőséget, majd adja meg a számot az [Outside Dialing Prefix] (Külső tárcsázás előtagja) mezőben. Amikor a készülék tárcsáz, a program a faxszám elé illeszti a megadott számot.
- Ha a rendeltetési helyeket egyszerűbben, a címjegyzék segítségével szeretné megadni, olvassa el a **Bejegyzett rendeltetési helyek használata** részt.
- A [Store Sent Fax Information and Image] (Küldött faxadatok és faxkép tárolása) jelölőnégyzet lehetővé teszi, hogy tárolja a dokumentumküldési naplókat, így később ellenőrizhesse az elküldött dokumentumokat, azok képét, rendeltetési helyét és oldalainak számát. A további tudnivalóért kattintson a faxillesztőprogram [Help] (Súgó) menüpontjára.

#### MEGJEGYZÉS:

Ha a [Special] (Különleges) lap [Security Settings] (Biztonsági beállítások) részére kattintva megjelenő párbeszédpanelen a [Confirm Fax Number/URI when Setting Destination] (Faxszám/URI megerősítése rendeltetési hely megadásakor) lehetőséget választotta, akkor a [Confirm Fax Number] (Faxszám megerősítése) vagy a [Confirm URI] (URI megerősítése) mezőben adjon meg egy számot is. A további tudnivalóért kattintson a fax-illesztőprogram [Help] (Súgó) menüpontjára.

- 4 Szükség szerint csatoljon egy fedőlapot a dokumentumhoz. **Fedőlap csatolása a számítógéppel küldött faxokhoz**
- 5 Kattintson a [Send] (Küldés) gombra a dokumentum elküldéséhez.

## Fedőlap csatolása a számítógéppel küldött faxokhoz

A küldeni kívánt dokumentumhoz fedőlapot csatolhat. Válasszon fedőlapot a faxillesztőprogram által felkínált három lehetőség közül, vagy hozza létre saját egyéni fedőlapjait. A további tudnivalóért kattintson a faxillesztőprogram [Help] (Súgó) menüpontjára.

### 1 Nyisson meg egy dokumentumot a megfelelő alkalmazásban, és jelenítse meg a nyomtatási párbeszédpanelt.

- A nyomtatási párbeszédpanel alkalmazásonként más és más módon nyitható meg. Az ezzel kapcsolatos további tudnivalók a használt alkalmazás útmutatójában találhatók.

### 2 Válassza ki a faxillesztőprogramot, és kattintson a [Print] (Nyomtatás) gombra.

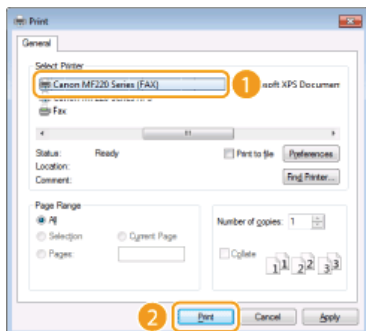

### 3 Kattintson a [Cover Sheet] (Fedőlap) gombra, majd adja meg az egyes beállításokat.

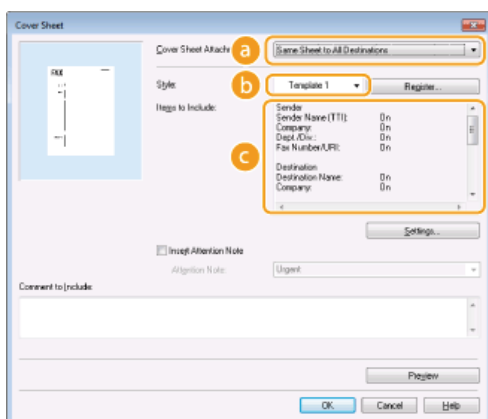

#### a [Cover Sheet Attachment] (Fedőlap csatolása)

Válasszon a [Different Sheet to Each Destination] (Más lap az egyes rendeltetési helyekre) és a [Same Sheet to All Destinations] (Ugyanaz a lap minden rendeltetési helyre) lehetőség közül.

#### b [Style] (Stílus)

Válasszon egy fedőlapot a három előre beállított fedőlap (1–3. sablon) közül. A bal oldali képen megjelenik a kiválasztott fedőlap elrendezése.

#### c [Items to Include] (Megjelenítendő elemek)

Itt láthatók a fedőlapon megjeleníthető elemek. A megjelenítendő elemek módosításához kattintson a [Settings] (Beállítások).

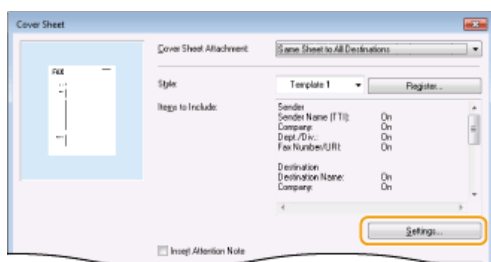

#### ■ [Sender] (Küldés) lap

Válassza ki, hogy a küldő milyen adatai jelenjenek meg, majd adja meg ezeket az információkat.

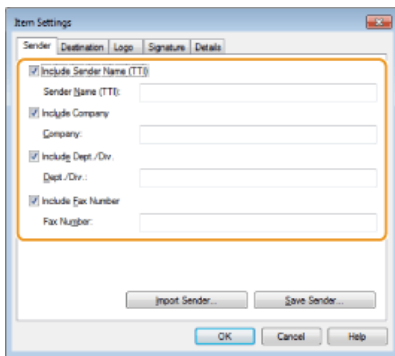

### ■ [Destination] (Rendeltetési hely) lap

Válassza ki, hogy a rendeltetési hely milyen adatai jelenjenek meg, majd adja meg ezeket az információkat. A [Select Destination] (Rendeltetési hely kiválasztása) / [Enter Destination] (Rendeltetési hely megadása) lapon megadott rendeltetési nevek, cégnevek, részlegnevek és faxszámok (▶ **Faxküldés számítógépről**) szerepelnek a fedőlapon.

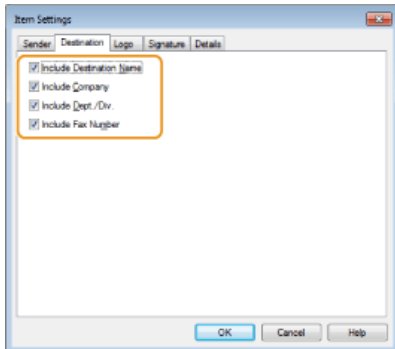

### ■ [Logo] (Embléma) / [Signature] (Aláírás) lap

Adja meg a beállításokat. Az alábbi képernyő a [Logo] (Embléma) lap választására mutat példát.

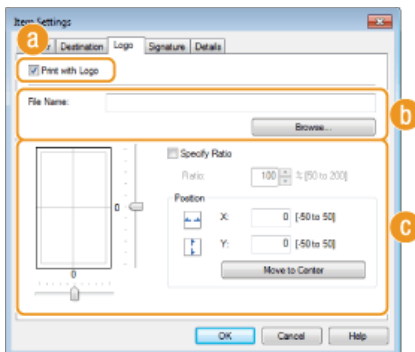

#### a With/without logos or signatures (Logókkal és aláírásokkal vagy anélkül)

Válassza ki a [Print with Logo] (Nyomtatás emblémával) vagy [Print with Signature] (Nyomtatás aláírással) lehetőséget az embléma vagy aláírás fedőlapon történő megjelenítéséhez. Ehhez előre el kell készítenie az emblémák és aláírások bitképállományait.

#### b Location of logos or signature files (Embléma- vagy aláírásfájlok helye)

Adja meg, hogy hová mentette az emblémák vagy aláírások állományait. A [Browse] (Tallózás) gombra kattintva keresse meg az emblémák vagy aláírások állományait.

#### c A megadott emblémák és aláírások mérete és pozíciója

Állítsa be a megadott emblémák vagy aláírások méretét és pozícióját. A beállításokat a bal oldali képen ellenőrizheti.

### ■ [Details] (Részletek) lap

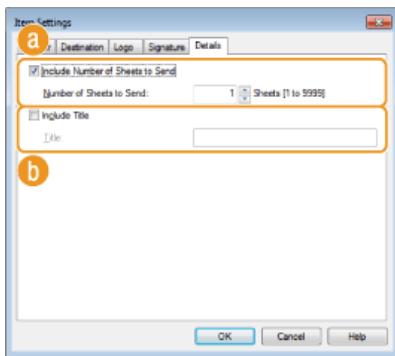

**a [Include Number of Sheets to Send] (Szerepeljen a küldendő lapok száma)**

Jelölje be ezt a jelölőnégyzetet, ha a fedőlapon meg szeretné jeleníteni küldeni kívánt lapok számát, majd adja meg a lapok számát a [Number of Sheets to Send] (Küldendő lapok száma) mezőben. A készülék nem számolja meg automatikusan a küldendő lapokat. A fedőlapon az itt megadott érték jelenik meg.

**b [Include Title] (Szerepeljen a cím)**

Jelölje be ezt a jelölőnégyzetet, ha a fedőlapon címet szeretne megjeleníteni, majd adja meg a címet a [Title] (Cím) mezőben.

**4 Ha szeretne a fedőlapon valamilyen fontos megjegyzést megjeleníteni, akkor jelölje be az [Insert Attention Note] (Fontos megjegyzés beszúrása) jelölőnégyzetet, és válassza ki az [Attention Note] (Fontos megjegyzés) listából.**

- Olyan fontos megjegyzések közül választhat, mint például „Sürgős” és „Bizalmas”. Az [Attention Note] (Fontos megjegyzés) mezőbe közvetlenül is írhat, ha nem a listából szeretne megjegyzést választani.
- Megjegyzéseket is beszúrhat a [Comment to Include] (Feltüntetendő megjegyzések) mezőben.

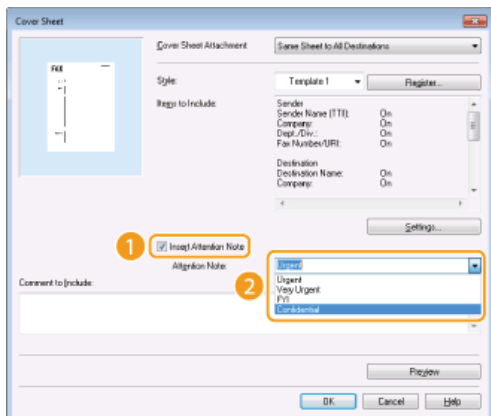

**5 A [Preview] (Nyomatási kép) gombra kattintva ellenőrizze a fedőlap tartalmát, és ha minden megfelelő, akkor kattintson az [OK] gombra.**

- A tartalom módosításához végezze el újra a műveleteket a 3. lépéstől kezdve.

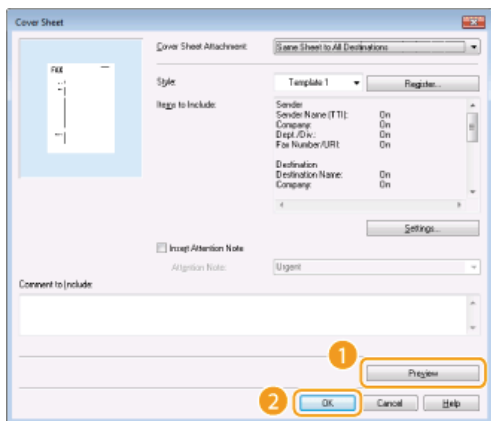

- A készülék a fax elküldésekor a megadott fedőlapot is elküldi.

## Címjegyzék használata számítógépes faxoláshoz



Ha a számítógéppel küldött faxok gyakran használt rendeltetési helyeit bejegyzi a címjegyzékbe, akkor könnyedén megadhatja ezeket, amikor számítógépről küld faxokat. A Microsoft Excelben vagy hasonló alkalmazásban ráadásul létrehozhat egy CSV-formátumú fájlt, amelybe bejegyezheti a címadatokat, majd importálhatja a készülékre, a címjegyzék adatait pedig exportálhatja egy fájlba, és felhasználhatja más faxkészülékeken vagy alkalmazásokban.

### MEGJEGYZÉS

Ha nincs engedélye annak a mappának az elérésére, amelyben a címjegyzéket tárolják, akkor nem tudja használni a címjegyzéket. Jelentkezzen be olyan felhasználóként, akinek van engedélye a mappa elérésére, vagy módosítsa a címjegyzék mentési helyét.

#### A címjegyzék mentési helyének módosítása

## Rendeltetési helyek bejegyzése

Ez a rész a számítógépről küldött faxok rendeltetési helyeinek címjegyzékbe történő bejegyzését írja le. A címjegyzékbe bejegyzett rendeltetési helyek közül többet kiválasztva csoportos rendeltetési helyeket (csoporthívás) hozhat létre, amelyek akkor hasznosak, ha egyszerre több rendeltetési helyre kell faxot küldenie.

### ▶ Rendeltetési helyek bejegyzése

### ▶ Több rendeltetési hely bejegyzése egy rendeltetési helyként (csoporthívás)

#### MEGJEGYZÉS

- Összesen 6000 rendeltetési hely jegyezhető be: 3000 önálló rendeltetés hely és 3000 csoportos rendeltetési hely.
- A bejegyzett csoportos rendeltetési helyek közül egyesek összevonhatók, majd külön csoportos rendeltetési helyként bejegyezhetők.
- Ha nincs engedélye annak a mappának az elérésére, amelyben a címjegyzéket tárolják, akkor nem tudja használni a címjegyzéket. Jelentkezzen be olyan felhasználóként, akinek van engedélye a mappa elérésére, vagy módosítsa a címjegyzék mentési helyét.

#### ▶ A címjegyzék mentési helyének módosítása

## Rendeltetési helyek bejegyzése

**1 Nyissa meg a nyomtató mappáját. ▶ A nyomtatók mappájának megjelenítése**

**2 Kattintson a jobb egérgombbal a fax ikonjára, és válassza a [Printing Preferences] (Nyomtatási beállítások) parancsot.**

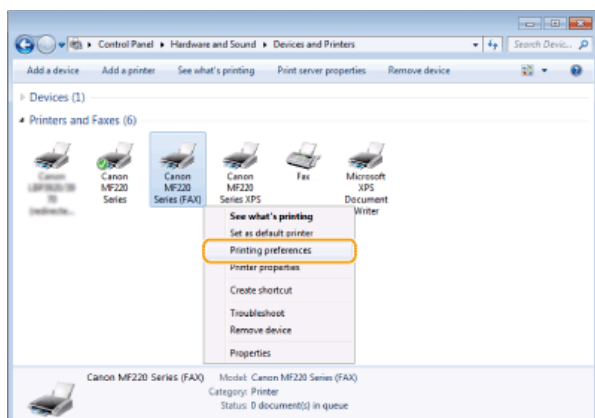

**3 Kattintson a [Select Destination] (Rendeltetési hely kiválasztása) lap ▶ [Edit Address Book] (Címjegyzék szerkesztése) gombra.**

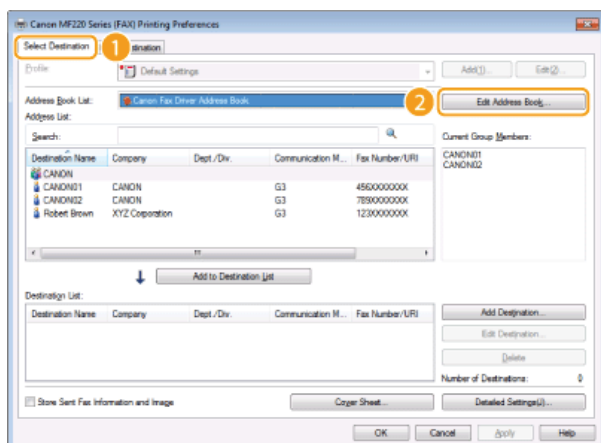

Kattintson az [Add Person] (Személy hozzáadása) gombra.

## 4

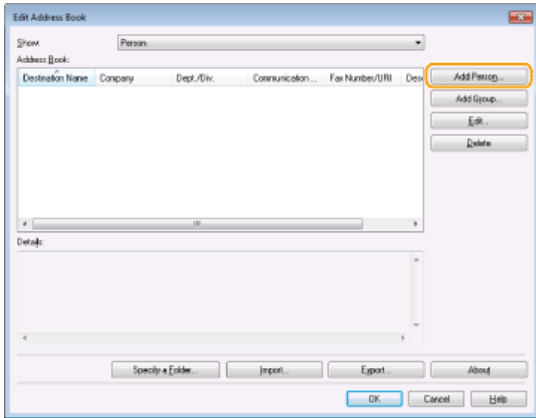

### MEGJEGYZÉS:

A bejegyzett rendeltetési helyek módosításához vagy törléséhez válassza ki a megfelelő rendeltetési helyet az [Address Book] (Címjegyzék) listából, majd kattintson az [Edit] (Szerkesztés) vagy [Delete] (Törlés) gombra.

## 5 Adja meg az egyes beállításokat, majd kattintson az [OK] gombra.

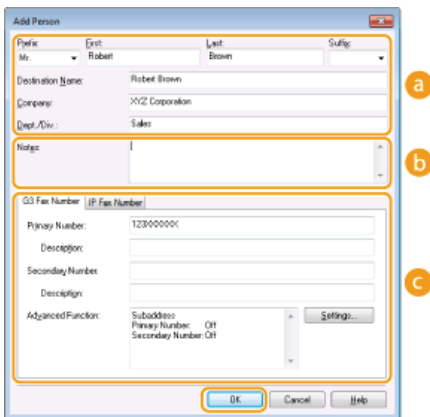

### a Cím

Adja meg a címzett nevét, cégének és szervezeti részlegének nevét.

### b [Notes] (Megjegyzések)

Szükség esetén adjon meg megjegyzéseket.

### c [Fax Number] (Faxszám)

Adja meg a faxszám(oka)t. A számok igény szerint kötőjellel tagolhatók. Ha a faxszámokhoz magyarázatot szeretne fűzni (például „Otthon” vagy „Iroda”), akkor a [Description] (Leírás) mezőbe írja be.

Több rendeltetési hely bejegyzése egy rendeltetési helyként (csoporthívás)

## 1 Nyissa meg a nyomtató mappáját. ▶ A nyomtatók mappájának megjelenítése

## 2 Kattintson a jobb egérgombbal a fax ikonjára, és válassza a [Printing Preferences] (Nyomtatási beállítások) parancsot.

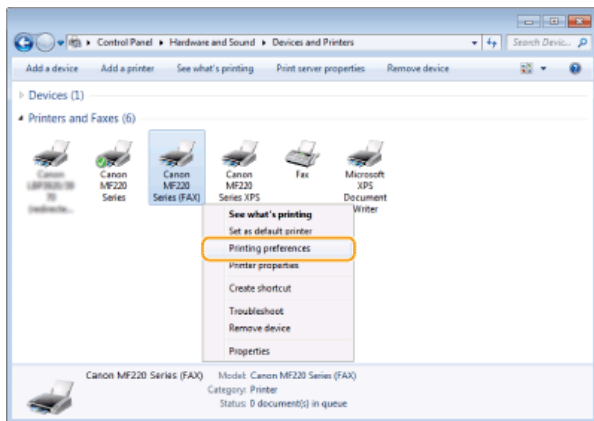

3 Kattintson a [Select Destination] (Rendeltetési hely kiválasztása) lap ► [Edit Address Book] (Címjegyzék szerkesztése) gombra.

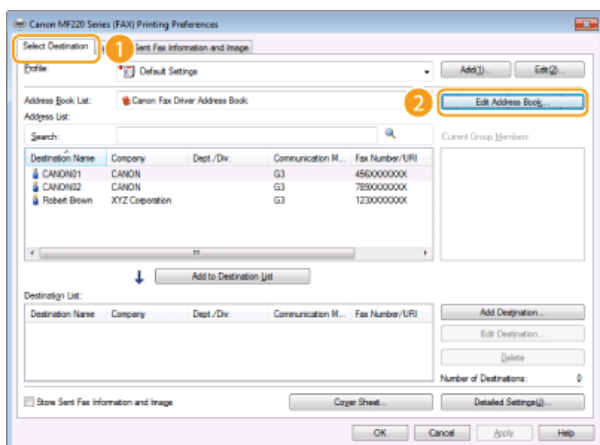

4 Kattintson az [Add Group] (Csoport hozzáadása) gombra.

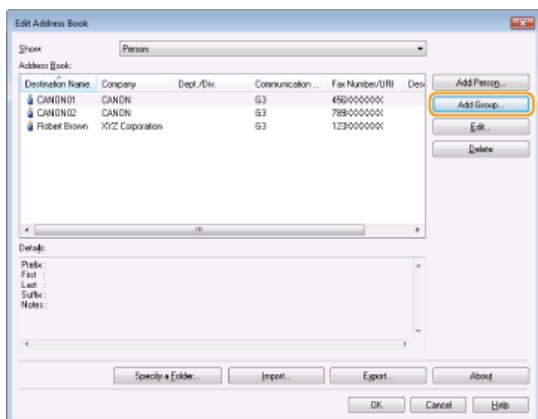

#### MEGJEGYZÉS:

A bejegyzett rendeltetési helyek módosításához vagy törléséhez válassza ki a megfelelő rendeltetési helyet az [Address Book] (Címjegyzék) listából, majd kattintson az [Edit] (Szerkesztés) vagy [Delete] (Törlés) gombra.

5 Adja meg az egyes beállításokat, majd kattintson az [OK] gombra.



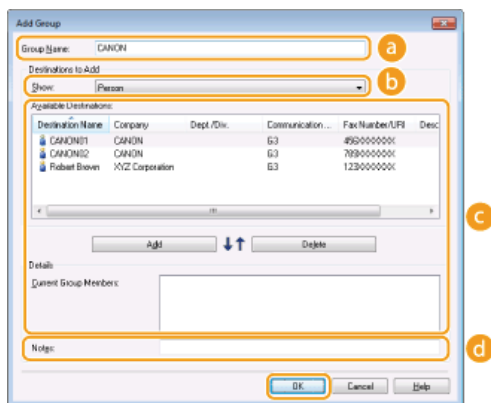

**a [Group Name] (Csoportnév)**

Adjon nevet a csoportnak, például: „Értékesítési osztály 1”.

**b [Show] (Megjelenítés)**

Válassza ki az [Available Destinations] (Választható rendeltetési helyek) mezőben megjelenítendő rendeltetési helyek típusát. Ezek közül választhatja ki a csoporthívásba bejegyzendő rendeltetési helyeket.

**[Person] (Személy)**

Az önálló rendeltetési helyeket jeleníti meg.

**[Group] (Csoportosítás)**

A csoportos rendeltetési helyeket jeleníti meg.

**[All] (Mind)**

A címjegyzékbe bejegyzett összes rendeltetési helyet megjeleníti.

**c [Available Destinations] (Választható rendeltetési helyek)**

Válassza ki a csoporthívásba bejegyzendő rendeltetési helyeket, és kattintson az [Add] (Hozzáadás) gombra. A kiválasztott rendeltetési helyek megjelennek a [Current Group Members] (Csoport jelenlegi tagjai) listában.

**MEGJEGYZÉS:**

- Ha több rendeltetési helyet szeretne kiválasztani, akkor tartsa nyomva a billentyűzet [SHIFT] vagy [CTRL] gombját, miközben a rendeltetési helyekre kattint.
- Ha egy rendeltetési helyet törölni szeretne a [Current Group Members] (Csoport jelenlegi tagjai) listából, akkor jelölje ki, majd kattintson a [Delete] (Törlés) gombra.

**d [Notes] (Megjegyzések)**

Szükség esetén adjon meg megjegyzéseket.

## Bejegyzett rendeltetési helyek használata

Ez a szakasz bemutatja, hogy miként használhatja a címjegyzékbe bejegyzett rendeltetési helyeket. ► **Rendeltetési helyek bejegyzése**

### MEGJEGYZÉS

Ha nincs engedélye annak a mappának az elérésére, amelyben a címjegyzéket tárolják, akkor nem tudja használni a címjegyzéket. Jelentkezzen be olyan felhasználóként, akinek van engedélye a mappa elérésére, vagy módosítsa a címjegyzék mentési helyét.

#### ► A címjegyzék mentési helyének módosítása

### 1 Nyisson meg egy dokumentumot a megfelelő alkalmazásban, és jelenítse meg a nyomtatási párbeszédpanelt.

- A nyomtatási párbeszédpanel alkalmazásonként más és más módon nyitható meg. Az ezzel kapcsolatos további tudnivalók a használt alkalmazás útmutatójában találhatók.

### 2 Válassza ki a faxillesztőprogramot, és kattintson a [Print] (Nyomtatás) gombra.

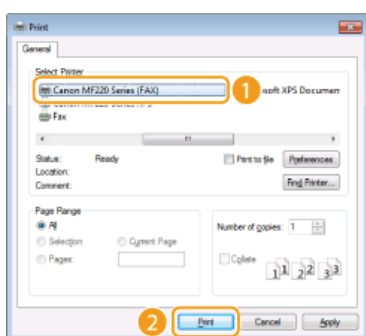

### 3 Kattintson a [Select Destination] (Rendeltetési hely kiválasztása) lapra ► Az [Address Book List] (Címjegyzéklista) tartalmából válassza ki a címjegyzéket.

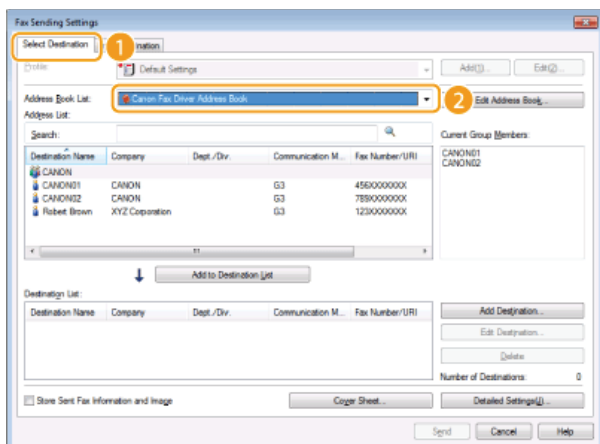

### 4 Válassza ki a rendeltetési helyet, és kattintson az [Add to Destination List] (Hozzáadás a rendeltetési hely listához) gombra.

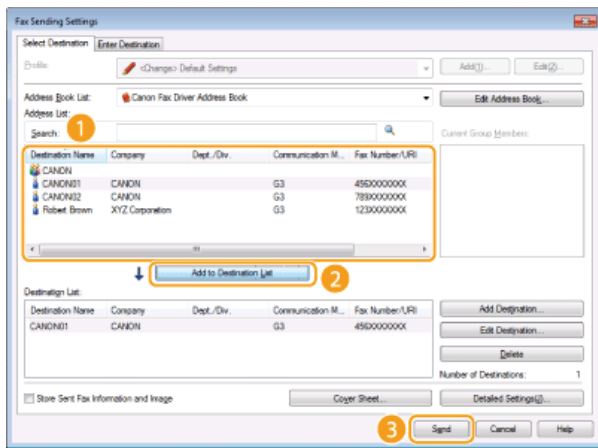

- Több rendeltetési hely megadásához ismételje meg a 4. lépést.

#### MEGJEGYZÉS:

- Az [Address List] (Címlista) segítségével megkeresheti a rendeltetési helyeket.
- A címjegyzéket az [Edit Address Book] (Címjegyzék szerkesztése) lehetőségre kattintva szerkesztheti.

## 5 Kattintson a [Send] (Küldés) gombra.

## Címjegyzékek importálása és exportálása a fax-illesztőprogrammal

A Microsoft Excelben vagy hasonló alkalmazásban létrehozhat egy CSV-formátumú fájlt, amelybe bejegyezheti a címadatokat, majd importálhatja a készülékre, a címjegyzék adatait pedig exportálhatja egy fájlba, és felhasználhatja más faxkészülékeken vagy alkalmazásokban. A készülék kétféle fájlformátumot támogat: a CSV (\*.csv) fájlokat és a Canon Address Book-fájlokat (\*.abk).

- ▶ **Címjegyzékek importálása**
- ▶ **Címjegyzékek exportálása**
- ▶ **A címjegyzék mentési helyének módosítása**

### MEGJEGYZÉS

Ha nincs engedélye annak a mappának az elérésére, amelyben a címjegyzéket tárolják, akkor nem tudja használni a címjegyzéket. Jelentkezzen be olyan felhasználóként, akinek van engedélye a mappa elérésére, vagy módosítsa a címjegyzék mentési helyét.

- ▶ **A címjegyzék mentési helyének módosítása**

### Címjegyzékek importálása

- 1 Nyissa meg a nyomtató mappáját.** ▶ **A nyomtatók mappájának megjelenítése**
- 2 Kattintson a jobb egérgombbal a fax ikonjára, és válassza a [Printing Preferences] (Nyomtatási beállítások) parancsot.**

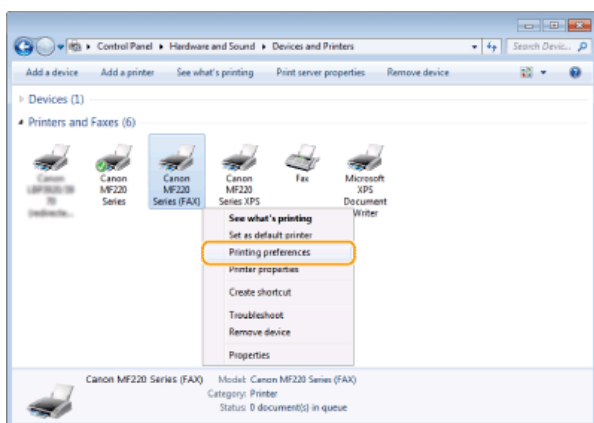

- 3 Kattintson a [Select Destination] (Rendeltetési hely kiválasztása) lap** ▶ **[Edit Address Book] (Címjegyzék szerkesztése) gombra.**

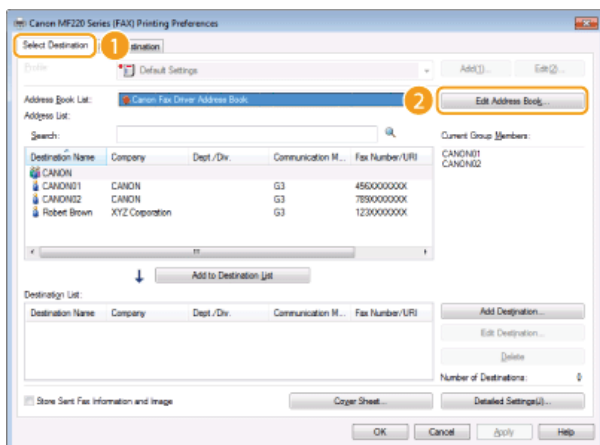

- 4 Kattintson az [Import] gombra.**

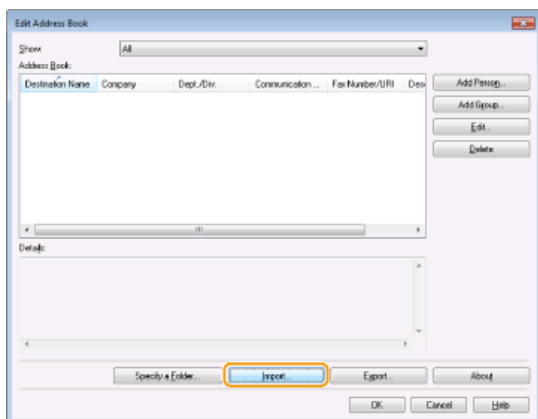

## 5 Jelölje ki az importálandó fájlt, majd kattintson az [Open] (Megnyitás) gombra.

- CSV-fájl esetén adja meg a fájlban használt elválasztót.

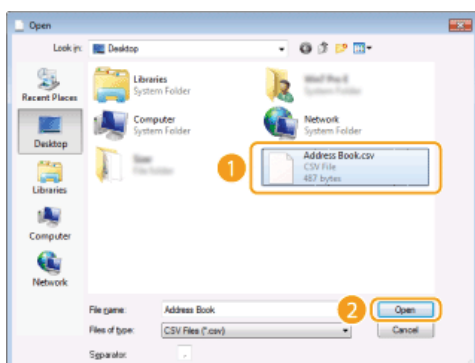

- A fájlból importált rendeltetési helyek megjelennek az [Address Book] (Címjegyzék) listában.

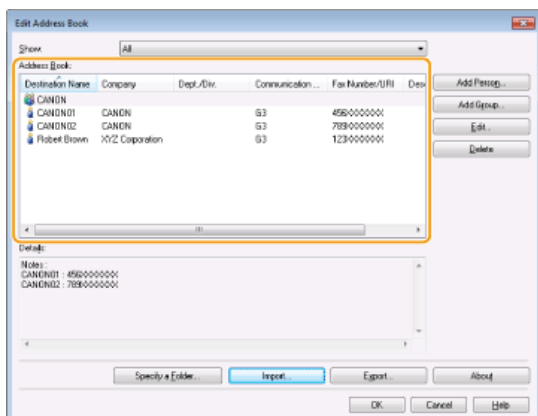

## Címjegyzékadatok exportálása

- 1 Nyissa meg a nyomtató mappáját. ▶ A nyomtatók mappájának megjelenítése
- 2 Kattintson a jobb egérgombbal a fax ikonjára, és válassza a [Printing Preferences] (Nyomtatási beállítások) parancsot.

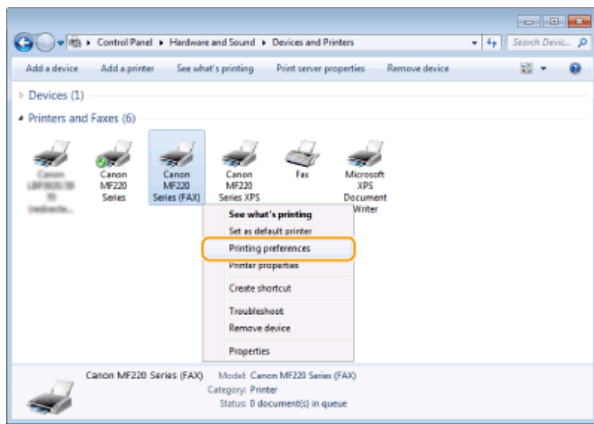

**3** Kattintson a [Select Destination] (Rendeltetési hely kiválasztása) lap ► [Edit Address Book] (Címjegyzék szerkesztése) gombra.

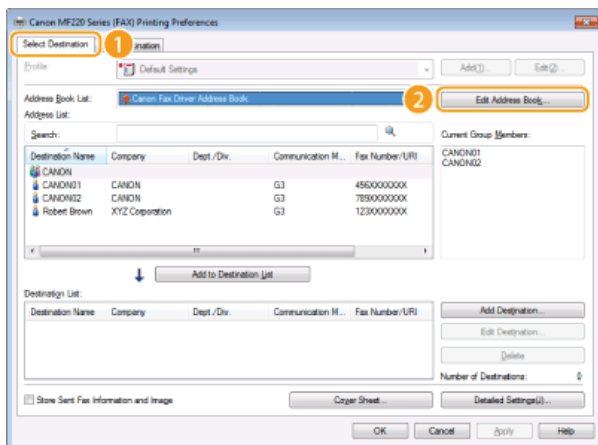

**4** Kattintson az [Export] (Exportálás) gombra.

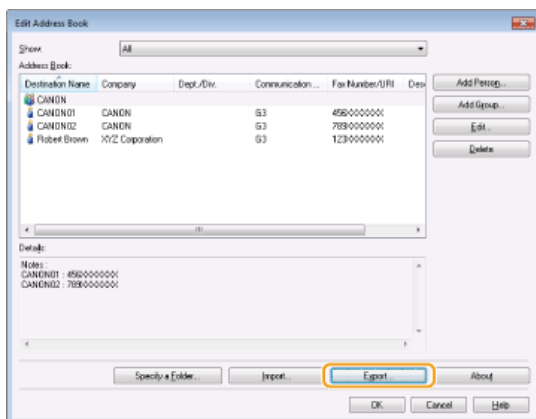

**MEGJEGYZÉS:**

Ha a [Special] (Speciális) lap [Security Settings] (Biztonsági beállítások) párbeszédpanelén bejelölte a [Protect with Password when Exporting Address List] (Jelszavas védelem címlista exportálásakor) jelölőnégyzetet, akkor az [Export] (Exportálás) gombra kattintáskor megjelenik egy jelszókérő párbeszédpanel. A további tudnivalóért kattintson a faxillesztőprogram [Help] (Súgó) menüpontjára.

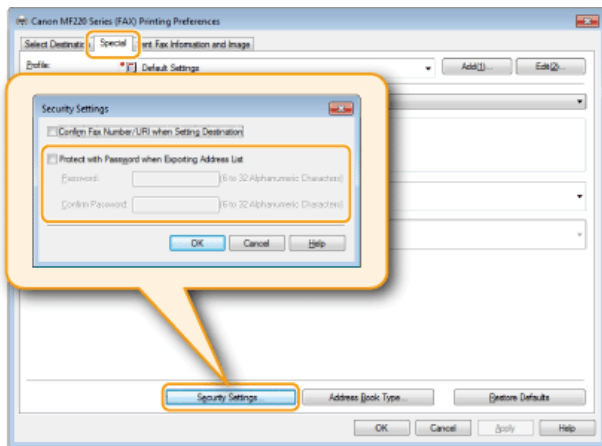

**5 Adja meg a fájl mentési helyét, a fájl nevét és formátumát, és kattintson a [Save] (Mentés) gombra.**

- CSV-fájl esetén adja meg a fájlban használt elválasztót.

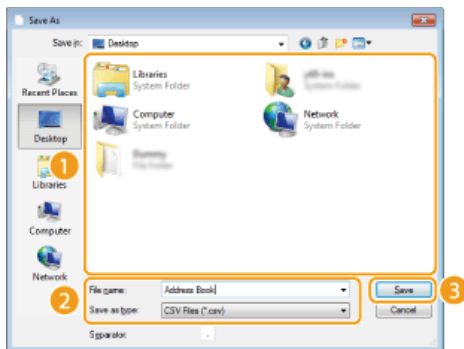

- A program a megadott helyre exportálja a címjegyzék adatait.

**A címjegyzék mentési helyének módosítása**

**1 Nyissa meg a nyomtató mappáját. ▶ A nyomtatók mappájának megjelenítése**

**2 Kattintson a jobb egérgombbal a fax ikonjára, és válassza a [Printing Preferences] (Nyomtatási beállítások) parancsot.**

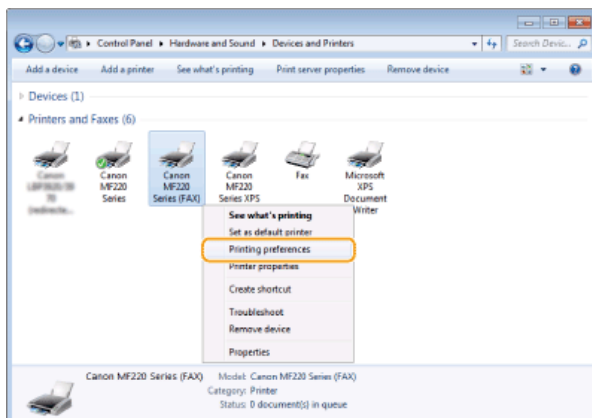

**3 Kattintson a [Select Destination] (Rendeltetési hely kiválasztása) lap ▶ [Edit Address Book] (Címjegyzék szerkesztése) gombra.**

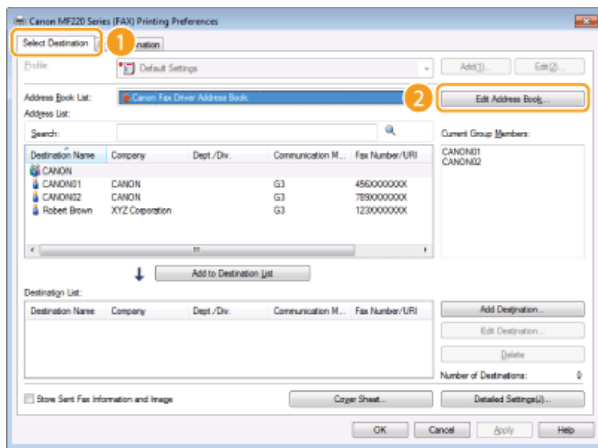

**4 Kattintson a [Specify a Folder] (Adjon meg egy mappát) parancsra.**

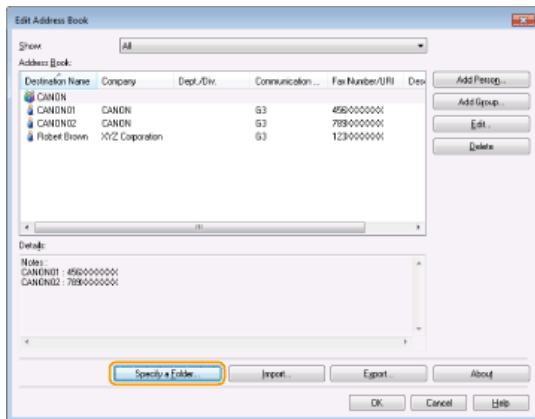

**5 Válassza ki azt a helyet, ahova menteni kívánja a címjegyzéket, majd kattintson az [OK] gombra.**

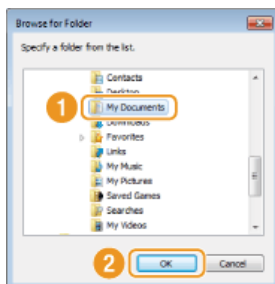

**MEGJEGYZÉS:**

A címjegyzéket olyan mappába mentse, amelyhez van írási jogosultsága, például a [My Documents] (Dokumentumok) mappába.

**6 Ha új címjegyzéket kíván létrehozni, akkor kattintson a [New] (Új) gombra, ha pedig a meglévő címjegyzéket kívánja a megadott mappába másolni, akkor kattintson a [Copy] (Másolás) parancsra.**

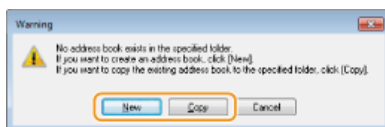

- A program létrehozza vagy másolja a címjegyzéket.

**MEGJEGYZÉS:**

Ha a 4. lépésben kiválasztott mappában már van címjegyzék, akkor a következő üzenet jelenik meg. Ha a meglévő címjegyzéket kívánja használni, kattintson a [Use as-is] (Jelenlegi megtartása) gombra, ha pedig a faxillesztőprogram címjegyzékét kívánja használni, kattintson az [Overwrite] (Felülírás) gombra.

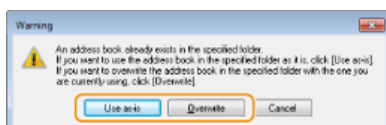



## A készülék használata nyomtatóként

A készülék többféleképpen is használható nyomtatóként. A számítógépen létrehozott dokumentumokat a nyomtató-illesztőprogram segítségével vagy hordozható eszközökről az AirPrint megoldás használatával nyomtathatja ki. Használja ki minél jobban a nyomtatási funkciókat saját igényei szerint.

### ■ Nyomtatás számítógépről

A számítógépen létrehozott dokumentumokat a nyomtató-illesztőprogram segítségével nyomtathatja ki. **▶ Nyomtatás számítógépről**

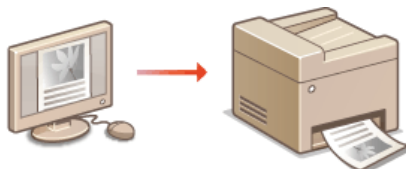

### ■ Nyomtatás okostelefonról/táblagépről

Okostelefonon vagy táblagépen készült dokumentumot iPhone/iPad vagy Android terminálról nyomtathat ki.



### Az AirPrint használata

Ha nyomtatási adatait vezeték nélküli Apple-eszközéről küldi el a nyomtatóra, akkor a nyomtató-illesztőprogram közbeiktatása nélkül nyomtathat. **▶ Az AirPrint használata**

### Nyomtatás a Canon mobilalkalmazással

A készülékről okostelefon vagy táblagép használatával is nyomtathat. Ezzel a funkcióval kapcsolatban további információ a Canon webhelyen található.

#### MEGJEGYZÉS

Ez a készülék a Mopria™ megoldást is támogatja. A Mopria™ megoldással még más márkájú nyomtatón is egyetlen illesztőprogram használatával, illetve az egyes nyomtatók általános műveleteinek és beállításainak használatával nyomtathat. A támogatott típusokkal és operációs rendszerekkel kapcsolatos információkért keresse fel a <http://www.mopria.org> webhelyet.

## Nyomtatás számítógépről

A számítógépre telepített alkalmazásokkal létrehozott dokumentumokat a nyomtató-illesztőprogram segítségével nyomtathatja ki. A nyomtató-illesztőprogram olyan hasznos beállításokat tesz lehetővé, mint például a nagyítás/kicsinyítés és a kétoldalas nyomtatás, amellyel a dokumentumok többféle módon nyomtathatók ki. Ahhoz, hogy ezt a funkciót használni tudja, el kell végeznie néhány műveletet, például telepítenie kell a számítógépre a nyomtató-illesztőprogramot. További részletek: MF Driver Installation Guide.

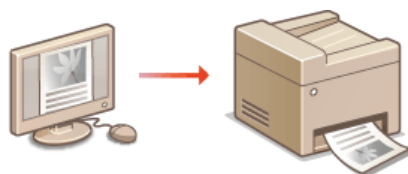

### A nyomtató-illesztőprogram súgója

A nyomtató-illesztőprogram [Súgó] menüpontjára kattintva megjelenítheti a súgó képernyőjét. Ezen a képernyőn olyan részletes információkhoz juthat, amelyek nem szerepelnek az e-Kézikönyvben.

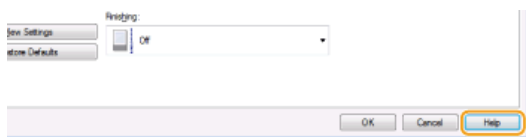

### MEGJEGYZÉS

- Ha Ön Macintosh felhasználó, akkor a nyomtató-illesztőprogramok telepítéséhez olvassa el a MF Driver Installation Guide útmutatását, a nyomtatási funkciók használatához pedig a nyomtató-illesztőprogram Súgóját (🔴 **[Mac OS felhasználóknak]**).
- Az Ön által használt operációs rendszertől és a nyomtató-illesztőprogram típusától és verziójától függően az illesztőprogram itt bemutatott képernyője eltérhet az Ön által látható képernyőtől.

## Dokumentum nyomtatása

Ebből a részből megtudhatja, hogyan nyomtathat ki egy dokumentumot számítógépről a nyomtató-illesztőprogram használatával.

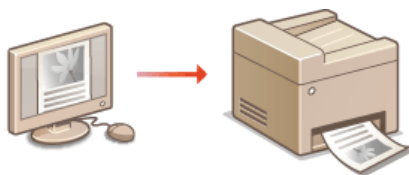

### 1 Nyisson meg egy dokumentumot a megfelelő alkalmazásban, és jelenítse meg a nyomtatási párbeszédpanelt.

- A nyomtatási párbeszédpanel alkalmazásonként más és más módon nyitható meg. Az ezzel kapcsolatos további tudnivalók a használt alkalmazás útmutatójában találhatók.

### 2 Válassza ki a nyomtató illesztőprogramját, majd kattintson a [Preferences] (Beállítások) (vagy [Properties] (Tulajdonságok)) gombra.

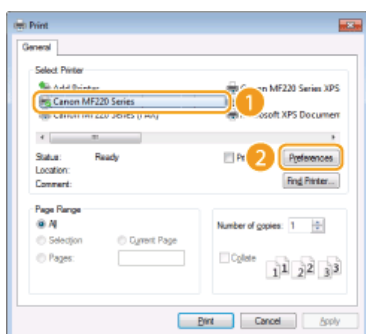

- A megjelenő képernyő a használt alkalmazástól függően más és más lehet.

### 3 Adja meg a nyomtatási beállításokat, például a példányszámot és a tájolást, majd kattintson az [OK] gombra.

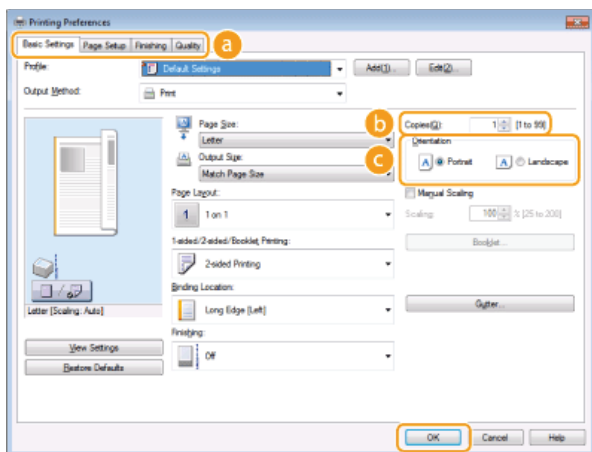

#### a Lapok

Kattintson az egyes fülekre a beállítási lapok megjelenítéséhez, és adja meg a megfelelő nyomtatási beállításokat. ➤ **Különféle nyomtatási beállítások**

#### MEGJEGYZÉS:

Az MF229dw / MF226dn típus esetén az alapértelmezett beállítás a kétoldalas nyomtatás. Szükség esetén módosítsa a beállítást.

➤ **Váltás az egy- és kétoldalas nyomtatás között (MF229dw / MF226dn)**

#### b [Példányszám]

Adja meg a másolatok számát.

#### c [Tájolás]

Adja meg a nyomtatás tájolását ([Álló] vagy [Fekvő]). A nyomtató-illesztőprogramban általában az a tájolás van beállítva, amelyet a dokumentum létrehozására szolgáló alkalmazásban megadtak.

#### MEGJEGYZÉS:

Az iménti lépésben megadott beállításokat bejegyezheti profilként, amelyet a későbbi nyomtatások során felhasználhat. Így nem kell minden nyomtatáskor ugyanazokat a beállításokat megadnia. ➤ **Gyakran használt nyomtatási parancskombinációk bejegyzése**

## TIPPEK

### Kattintható felhasználói felület

A lapelrendezés, a kötési pozíció stb. könnyen, intuitívan beállítható az előnézeti képen. A további tudnivalókért kattintson a nyomtató-illesztőprogram [Súgó] menüpontjára.

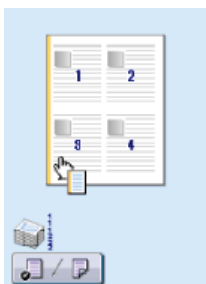

## 4 Kattintson a [Nyomtatás] (vagy az [OK]) gombra.

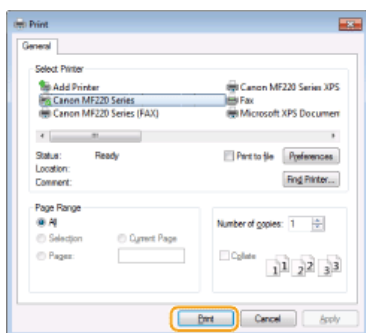

- A nyomtatás elkezdődik. Egyes alkalmazásoknál az alábbihoz hasonló képernyő jelenik meg.

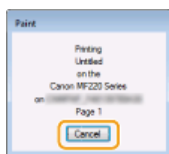

- A nyomtatás törléséhez kattintson a [Mégse] gombra, ha megjelenik a fenti képernyő. Miután a képernyő eltűnt, vagy ha nem jelenik meg, akkor a nyomtatás más módon törölhető. ▶ **Nyomtatás törlése**

### FONTOS:

#### Ne érintse meg a kinyomtatott lapokat

Az újonnan kinyomtatott lapokat ne érintse meg az ujjával vagy kendővel. Az ujjai vagy a kendő bepiszkolódhat, a festék pedig elmaszatolódhat vagy ledörzsölődhet az oldalról.

### MEGJEGYZÉS:

#### A Windows Áruház alkalmazásból Windows 8/8.1/Server 2012/Server 2012 R2 operációs rendszerben történő nyomtatás esetén

- Az alábbiak szerint járjon el.

##### Windows 8/Server 2012

Jelenítse meg a képernyő jobb szélső menüsávját, majd koppintson vagy kattintson a [Devices] (Eszközök) ▶ az Ön által használt nyomtató ▶ [Print] (Nyomtatás) lehetőségekre. Ha így nyomtat, akkor csak néhány nyomtatási funkció egyes beállításait adhatja meg.

##### Windows 8.1/Server 2012 R2

Jelenítse meg a képernyő jobb szélső menüsávját, majd koppintson vagy kattintson a [Devices] (Eszközök) ▶ [Print] (Nyomtatás) ▶ az Ön által használt nyomtató ▶ [Print] (Nyomtatás) gombra. Ha így nyomtat, akkor csak néhány nyomtatási funkció egyes beállításait adhatja meg.

- Ha megjelenik a [The printer requires your attention. Go to the desktop to take care of it.] (A nyomtató a beavatkozását igényli, amit az asztalon tehet meg.) üzenet, akkor lépjen az asztalhoz, és kövesse a megjelenő párbeszédpanel utasításait. Ez az üzenet akkor jelenik meg, ha a készülék beállítása szerint megjeleníti a felhasználó nevét nyomtatás és hasonló alkalmak közben.

## HIVATKOZÁSOK

- ▶ **A nyomtatás állapotának ellenőrzése**

## Nyomatás törlése

A nyomtatási műveletek a számítógépről és a készülék kezelőpanelén is törölhetők.

- ▶ Számítógépről
- ▶ A kezelőpanelről

### Számítógépről

A nyomtatás megszakítható az Asztal értesítési területén megjelenő ikon használatával.

#### 1 Kattintson duplán a nyomtató ikonjára.



#### MEGJEGYZÉS:

##### Ha a nyomtató ikonja nem jelenik meg

Nyissa meg a nyomtató mappáját (▶ **A nyomtatók mappájának megjelenítése**), kattintson jobb gombbal a nyomtató ikonjára, majd kattintson a [See what's printing] (Nyomatási feladatok megtekintése) lehetőségre (vagy kattintson duplán a készülék nyomtató-illesztőprogramjának ikonjára).

#### 2 Jelölje ki a törlendő dokumentumot, majd kattintson a [Document] (Documentum) ▶ [Cancel] (Megszakítás) pontot.

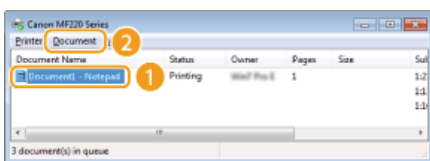

#### 3 Kattintson az [Yes] (Igen) gombra.

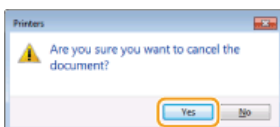

- A kijelölt dokumentum nyomtatása megszakításra kerül.

#### MEGJEGYZÉS

Előfordulhat, hogy a nyomtatás törléséig a készülék kinyomtat pár oldalt.

#### TIPPEK

##### Megszakítás a Távoli felhasználói felület segítségével



A nyomtatás megszakítható a Távoli felhasználói felület [Feladat állapota] oldalán: ▶ **A nyomtatott dokumentumok aktuális állapotának ellenőrzése**

##### Megszakítás egy alkalmazásból

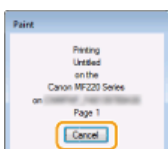
Egyes alkalmazásoknál az alábbihoz hasonló képernyő jelenik meg. A nyomtatás megszakításához kattintson a [Megszakítás] elemre.



## A kezelőpanelről

A nyomtatás a  vagy a  gombbal törölhető.

■ Törléshez nyomja meg a  gombot



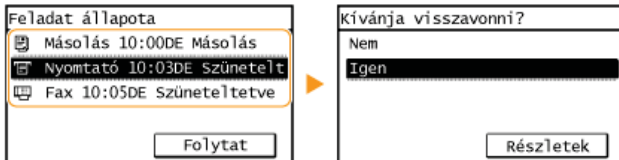

**Ha a képernyőn egy dokumentumlista jelenik meg a  gomb megnyomása után**

Érintse meg a megszakítandó dokumentumot.



■ A megszakításhoz használja a  gombot

  > <Nyomtatás állapota> > Válassza ki a dokumentumot a <Nyomtatás állapota> képernyőn > <Mégse> > <Igen>



## MEGJEGYZÉS

Előfordulhat, hogy a nyomtatás törléséig a készülék kinyomtat pár oldalt.

## HIVATKOZÁSOK

- ▶ Dokumentum nyomtatása
- ▶ A nyomtatás állapotának ellenőrzése

## A nyomtatás állapotának ellenőrzése

Ellenőrizheti az aktuális nyomtatási állapotokat.

### A következő esetekben hasznos

- Ha a készülék sokáig nem nyomtatja ki a dokumentumot: ekkor érdemes megnéznie a nyomtatandó dokumentumok várólistáját.
- Ha nem találja egy korábban kinyomtatott dokumentum lapjait: ekkor megnézheti, hogy a nyomtatás során történt-e hiba.

**1** Nyomja meg a  gombot.

**2** Érintse meg a <Nyomtatás állapota> gombot.

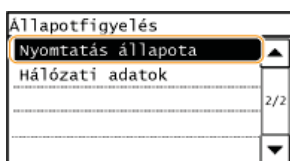

**3** Válassza ki az ellenőrizendő dokumentumot.

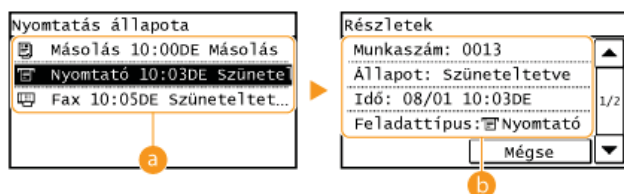

**a** <Nyomtatás állapota>

Megjeleníti a feldolgozás alatt lévő, illetve feldolgozásra váró dokumentumok listáját.

**b** <Részletek>

Megjeleníti a listáról kiválasztott dokumentum részletes adatait.

### HIVATKOZÁSOK

- ▶ Dokumentum nyomtatása
- ▶ Nyomtatás törlése

## Különbéle nyomtatási beállítások

Számos nyomtatási beállítás áll rendelkezésre (például kicsinyítés és nagyítás, kétoldalas nyomtatás), amelyeket igényei szerint beállíthat.

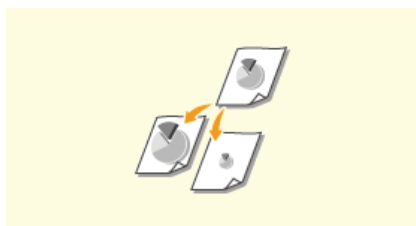

▶ Nagyítás és kicsinyítés



▶ Váltás az egy- és kétoldalas nyomtatás között (MF229dw / MF226dn)



▶ Nyomatok leválogatása oldalanként



▶ Több oldal nyomtatása egy lapra



▶ Poszternyomtatás



▶ Füzetnyomtatás (MF229dw / MF226dn)



▶ Szegélyek nyomtatása



▶ Dátumok és oldalszámok nyomtatása



▶ Vízjelnyomtatás



▶ Dokumentumtípus kiválasztása

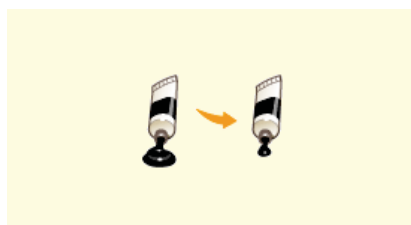

▶ Festéktakarékos üzemmód

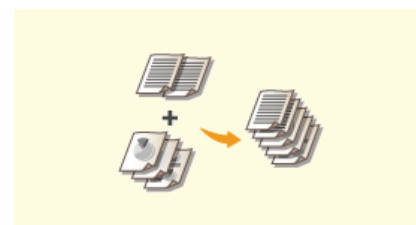

▶ Több dokumentum egyesítése és nyomtatása



## Nagyítás és kicsinyítés



A nyomatokat előre beállított méretarány szerint (például A5-ösről A4-esre), vagy 1%-os lépésközzel meghatározható egyéni méretarány szerint nagyíthatja, illetve kicsinyítheti.

### Nyomatási méretarány beállítása az eredeti dokumentum és a papír méretének megadásával (beépített méretarány)

A készülék automatikusan beállítja a nyomtatási méretarányt a dokumentum és a megadott papírméret alapján.



[Alapbeállítások] lap ► Válassza ki a dokumentum méretét az [Oldalméret] mezőben ► Válassza ki a papír méretét a [Kimeneti méret] mezőben ► [OK]

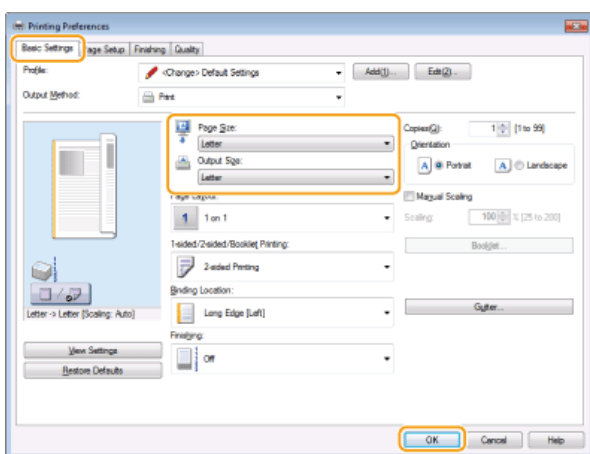

### Nyomatási méretarány megadása 1%-os lépésközzel



[Alapbeállítások] lap ► Jelölje be a [Kézi méretezés] jelölőnégyzetet ► Adja meg a nyomtatási méretarányt a [Méretezés] mezőben ► [OK]

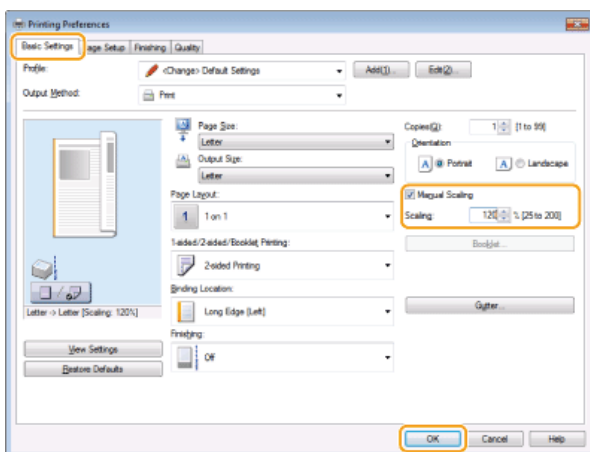

### MEGJEGYZÉS

- A kiválasztott papírmérettől függően előfordulhat, hogy nem tudja beállítani az optimális nagyítási/kicsinyítési arányt. Lehet például, hogy a nyomaton nagy terület marad üresen, vagy a dokumentum egy része lemarad róla.

- Egyes alkalmazások nagyítási/kicsinyítési beállításai előnyt élveznek a nyomtató-illesztőprogram hasonló beállításaival szemben.

## HIVATKOZÁSOK

---

▶ **Dokumentum nyomtatása**

## Váltás az egy- és kétoldalas nyomtatás között MF229dw / MF226dn



Az MF229dw / MF226dn típus használata esetén egy- és kétoldalas nyomtatásokat is készíthet. Az alapértelmezett beállítás a [Kétoldalas nyomtatás]. Szükség esetén módosítsa a beállítást.

### MEGJEGYZÉS

A kétoldalas nyomtatás bizonyos papírméreteknél és -típusoknál lehet, hogy nem érhető el. **Papír**



[Alapbeállítások] lap ► Válassza a [Egyoldalas nyomtatás] vagy [Kétoldalas nyomtatás] lehetőséget az [Egyoldalas/kétoldalas/könyvnyomtatás] listában ► Válassza ki a kötés helyét a [Kötés helye] mezőben ► [OK]

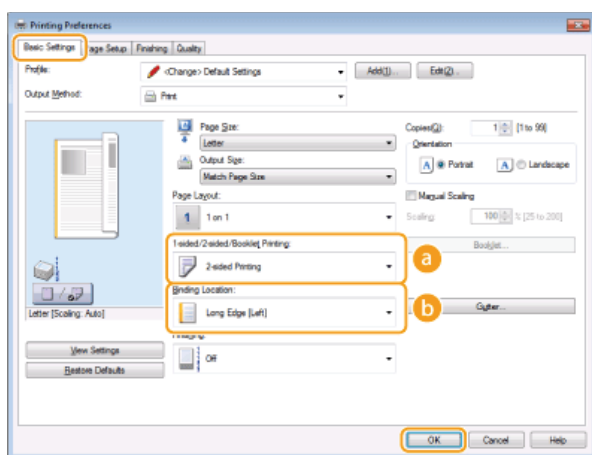

#### a [Egyoldalas/kétoldalas/könyvnyomtatás]

Válassza az [Egyoldalas nyomtatás] vagy a [Kétoldalas nyomtatás] lehetőséget.

#### MEGJEGYZÉS:

A [Könyvnyomtatás] funkcióról **Füzetnyomtatás (MF229dw / MF226dn)**.

#### b [Kötés helye]

Adja meg, hogy melyik oldalon köti egymáshoz a nyomtatott oldalakat valamilyen kötő eszközzel, például tűzőgéppel. A nyomtatási tájolás a megadott kötési pozíciónak megfelelően változik. A kötés helye margószélességének megadásához kattintson a [Kötésmargó] elemre.

#### [Hosszú szél [bal]]

Úgy nyomtatja a képeket, hogy a nyomtatott oldalak kötés után vízszintesen lapozhatók.



#### [Rövid szél [felső]]

Úgy nyomtatja a képeket, hogy a nyomtatott oldalak kötés után függőlegesen lapozhatók.



#### [Kötésmargó]

Adja meg a kötésmargót.



## HIVATKOZÁSOK

---

- ▶ **Dokumentum nyomtatása**
- ▶ **Több oldal nyomtatása egy lapra**
- ▶ **Füzetnyomtatás (MF229dw / MF226dn)**

## Nyomatok leválogatása oldalanként



Többoldalas dokumentumok több példányának nyomtatásakor válassza a [Gyűjtés] lehetőséget, így a készülék példányonként megfelelő sorrendbe rendezi az oldalakat. Ez a funkció akkor lehet például hasznos, amikor kiadandó jegyzeteket készít egy értekezlethez vagy bemutatóhoz.



[Alapbeállítások] lap ► Válassza a [Gyűjtés] vagy [Csoportosítás] lehetőséget a [Befejező művelet] mezőben ► [OK]



### a [Befejező művelet]

Többoldalas dokumentumok nyomtatása esetén megadhatja a példányok rendezési módját.

#### [Szétválogatás]

A példányok a megfelelő oldalsorrendben vannak csoportosítva. Ha például három példányt nyomtat egy ötoldalas dokumentumból, akkor a kinyomtatott oldalak a következő sorrendben lesznek: 1, 2, 3, 4, 5, 1, 2, 3, 4, 5, 1, 2, 3, 4, 5.



#### [Csoportosítás]

A készülék nem válogatja le a nyomtatokat. Ha például három példányt nyomtat egy ötoldalas dokumentumból, akkor a kinyomtatott oldalak a következő sorrendben lesznek: 1, 1, 1, 2, 2, 2, 3, 3, 3, 4, 4, 4, 5, 5, 5.



#### MEGJEGYZÉS:

Ha a [Ki] lehetőséget választja, akkor a készülék úgy rendezi az oldalakat, ahogy az az alkalmazásban be lett állítva.

## HIVATKOZÁSOK

### ► Dokumentum nyomtatása

## Több oldal nyomtatása egy lapra



Egyetlen lapra több oldalt is kinyomtathat. A [4-ről 1-re] és [9-ről 1-re] beállítással például egyetlen lapra négy, illetve kilenc oldalt helyezhet. Akkor használja ezt a funkciót, ha papírt szeretne megtakarítani vagy a dokumentum miniatűr képét szeretné megjeleníteni.

### MEGJEGYZÉS

Még több papírt takaríthat meg, ha ezt a beállítást a kétoldalas nyomtatással együtt használja.

► **Váltás az egy- és kétoldalas nyomtatás között (MF229dw / MF226dn)**



[Alapbeállítások] lap ► Az [Elrendezés] csoportban válassza ki, hogy hány oldalt szeretne egy lapra nyomtatni ► A [Oldal sorrend] részben válassza ki az oldalak elrendezését ► [OK]

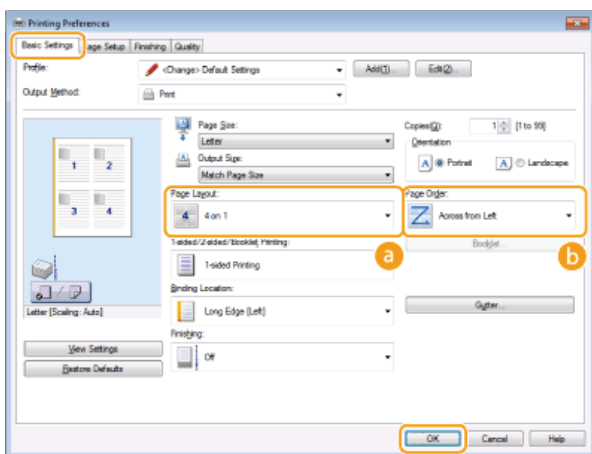

#### a [Elrendezés]

Válassza ki, hogy hány oldalt nyomtat egy-egy lapra. Az [1-ről 1-re] és [16-ről 1-re] közötti lehetőségek közül választhat. Ha például 16 oldalt szeretne egy lapra nyomtatni, akkor válassza a [16-ről 1-re] lehetőséget.



#### MEGJEGYZÉS:

- A [Poszter [2 x 2]] és egyéb beállításokkal kapcsolatban ► **Poszternyomtatás.**
- Ha ezt a beállítást együtt alkalmazza az alkalmazáson belül beállítható leválogatással, akkor előfordulhat, hogy a készülék nem megfelelően nyomtatja ki az oldalakat.

#### b [Oldalsorrend]

Válasszon lapon belüli elrendezést. Ha például a [Keresztül balról] lehetőséget választja, akkor az első oldal nyomtatása a bal felső sarokba kerül, a további oldalak pedig tőle jobbra.



## HIVATKOZÁSOK

- **Dokumentum nyomtatása**
- **Váltás az egy- és kétoldalas nyomtatás között (MF229dw / MF226dn)**

## Poszternyomtatás

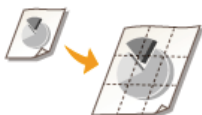

A dokumentumok egy-egy oldalát több lapra is kinyomtathatja. Ha például egy egyoldalas A4 méretű dokumentumot kilencszeresére nagyít, akkor egy 3x3-as A4 méretű lapokból álló posztert kap eredményül, miután kinyomtatta és összeillesztette a dokumentumokat.



[Alapbeállítások] lap ► Az [Elrendezés] mezőben válassza ki a poszter méreteit (például [Poszter [2 x 2]]) ► [OK]

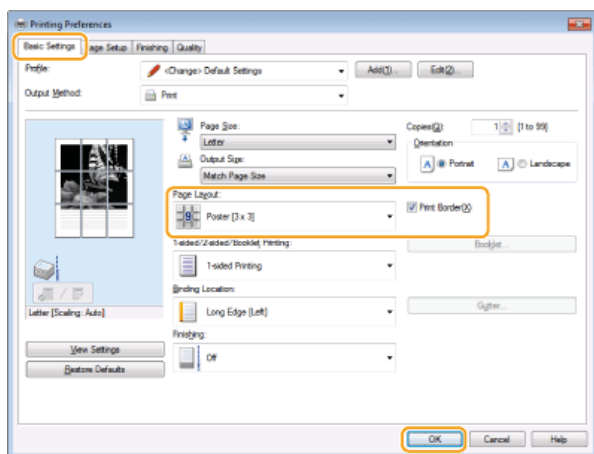

- Négy méretbeállítás közül választhat: [Poszter [1 x 2]], [Poszter [2 x 2]], [Poszter [3 x 3]] és [Poszter [4 x 4]].

### MEGJEGYZÉS:

Kétoldalas nyomtatás választása esetén nem választhatók poszterméret-beállítások. Először válassza az [Egyoldalas nyomtatás] lehetőséget az [Egyoldalas/kétoldalas/könyvnyomtatás] mezőben, majd ezután válasszon poszterméret-beállítást.

- Jelölje be a [Nyomtatási keret] jelölőnégyzetet, ha a nyomatokon meg szeretné jeleníteni a szegélyeket. A szegélyek segítséget nyújtanak a nyomatok egymáshoz illesztésekor és a margók levágásakor.

## HIVATKOZÁSOK

- **Dokumentum nyomtatása**
- **Nagyítás és kicsinyítés**

## Füzetnyomtatás MF229dw / MF226dn



Egy dokumentum oldalait kettessel a papír két oldalára nyomtathatja, majd a kinyomtatott lapokat összehajtva füzetet készíthet belőlük. A nyomtató-illesztőprogram úgy határozza meg a nyomtatási sorrendet, hogy az oldalszámok helyesen kövessék egymást.

### MEGJEGYZÉS

A könyvnyomtatás funkció bizonyos papírméreteknél és -típusoknál lehet, hogy nem érhető el. Lásd **Papír**.



[Alapbeállítások] lap ► Válassza a [Könyvnyomtatás] elemet az [Egyoldalas/kétoldalas/könyvnyomtatás] mezőben ► Szükség esetén kattintson a [Könyv] pontra, és adja meg a részletes beállításokat ► [OK] ► [OK]

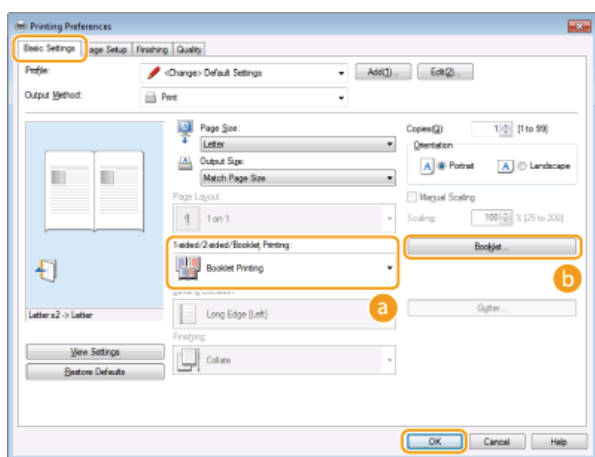

#### a [Egyoldalas/kétoldalas/könyvnyomtatás]

Válassza a [Könyvnyomtatás] lehetőséget.

#### MEGJEGYZÉS:

Az [Egyoldalas nyomtatás] és [Kétoldalas nyomtatás] funkcióval kapcsolatban **Váltás az egy- és kétoldalas nyomtatás között (MF229dw / MF226dn)**.

#### b [Könyv]

Az alábbi képernyő jelenik meg.

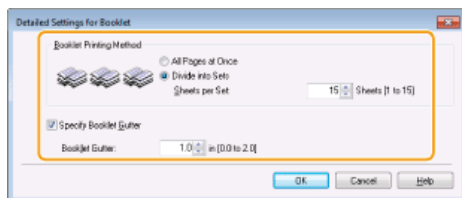

#### [Könyvnyomtatási módszer]

- [Minden oldal egyszerre]: Minden oldalt egyszerre, egyetlen kötegben nyomtat ki, így a füzet a nyomtatott lapok félbehajtásával egyszerűen előállítható.
- [Készletekre osztás]: A [Lap/köteg] mezőben megadott oldalszámnak megfelelően felosztva több köteget nyomtat. Az egyes kötegek külön köthetők, majd egyetlen füzetként állíthatók össze. Akkor válassza ezt a lehetőséget, ha a dokumentumnak olyan sok oldala van, amennyit nem lehetne egyetlen füzetként kötni.

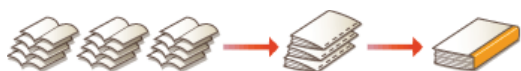

#### [Könyv kötési margójának megadása]

Ha tűzőgépet vagy egyéb kötő eszközt használ, akkor adja meg a füzet kötéséhez szükséges margószélességet. Jelölje be a [Könyv kötési margójának megadása] jelölőnégyzetet, majd adja meg a szélességet a [Könyv kötési margója] mezőben.





## Szegélyek nyomtatása



A nyomatok margóin szegélyeket jeleníthet meg például szaggatott vagy dupla vonalak formájában.



[Oldalbeállítás] lap ► kattintson az [Oldalbeállítások] pontra ► Válassza ki a szegélytípust a [Lapszél] mezőben ► [OK] ► [OK]

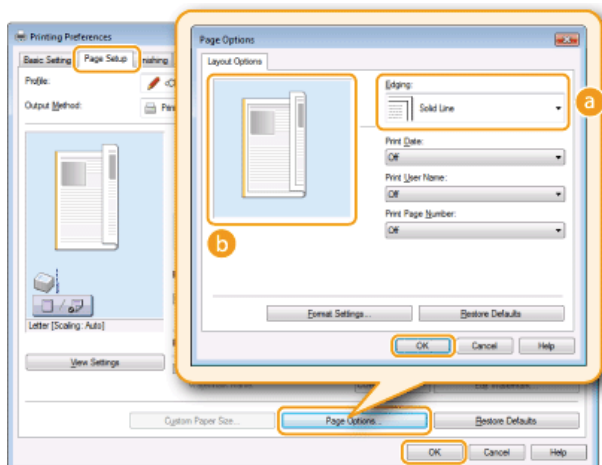

**a [Lapszél]**

Válassza ki a szegély típusát.

**b Villámnézet**

Megjeleníti a kiválasztott szegély villámnézetét.

### HIVATKOZÁSOK

- Dokumentum nyomtatása
- Dátumok és oldalszámok nyomtatása
- Vízjelnyomtatás

## Dátumok és oldalszámok nyomtatása



A dokumentumokra információkat, például dátumot, bejelentkezési nevet és oldalszámot nyomtathat, és meghatározhatja, hogy az oldalak mely részén (bal oldalt felül, jobb oldalt alul stb.) jelenjenek meg.



[Oldalbeállítás] lap ► Kattintson az [Oldalbeállítások] pontra ► Válassza ki a nyomtatási dátum, felhasználói név vagy oldalszám nyomtatási pozícióját ► [OK] ► [OK]

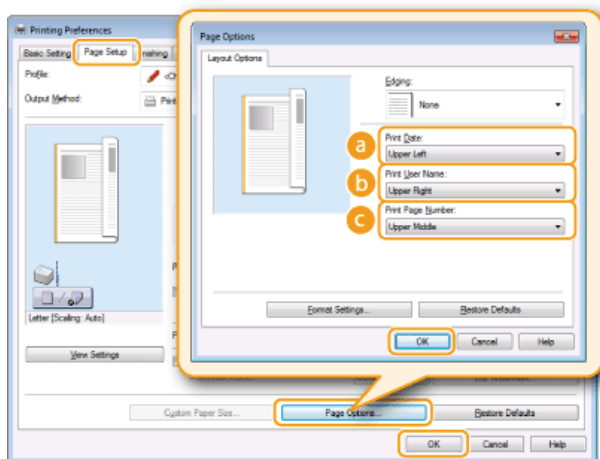

### a [Dátumnyomtatás]

Adja meg a nyomtatási dátum megjelenítési pozícióját.

### b [Felhasználónév nyomtatása]

Adja meg a dokumentumot nyomtató számítógépen használt felhasználónév (bejelentkezési név) nyomtatási pozícióját.

### c [Oldalszám nyomtatása]

Adja meg az oldalszámok nyomtatási pozícióját.

## A nyomtatott dátumok és oldalszámok formátumának módosítása

A dátumok, bejelentkezési nevek és oldalszámok nyomtatása esetén módosíthatja ezek formázási beállításait, például a betűtípusát és betűméretét. A részletes beállításhoz kattintson a [Formátumbeállítások] pontra az oldalbeállítások fenti képernyőjén.

## HIVATKOZÁSOK

- Dokumentum nyomtatása
- Szegélyek nyomtatása
- Vízjelnyomtatás

## Vízjelynyomatás



A dokumentumokat felülnyomtathatja különféle vízjelekkel (például „MÁSOLAT” vagy „BIZALMAS”). Választhat az előre létrehozott vízjelek közül, de létrehozhat új vízjeleket is.



[Oldalbeállítás] lap ► Jelölje be a [Vízjel] jelölőnégyzetet ► Válasszon vízjelet a [Vízjel neve] részből ► [OK]

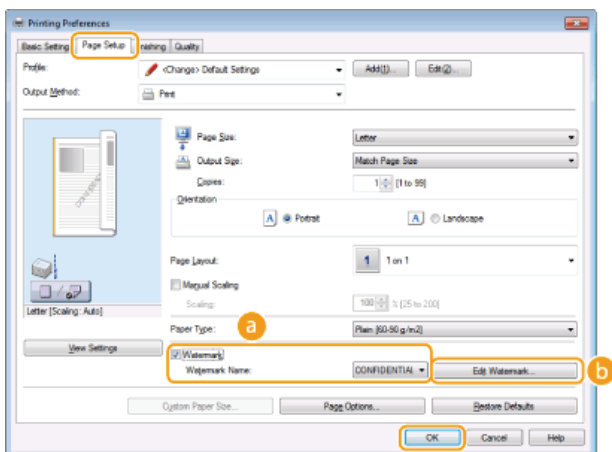

### a [Vízjel]/[Vízjel neve]

A [Vízjel] jelölőnégyzet bejelölésével megjelenítheti a vízjelek listáját a [Vízjel neve] legördülő listában. A menüből kiválaszthat egy vízjelet.

### b [Vízjel szerkesztése] ▼

Megjeleníti a vízjelek létrehozására és szerkesztésére szolgáló képernyőt.

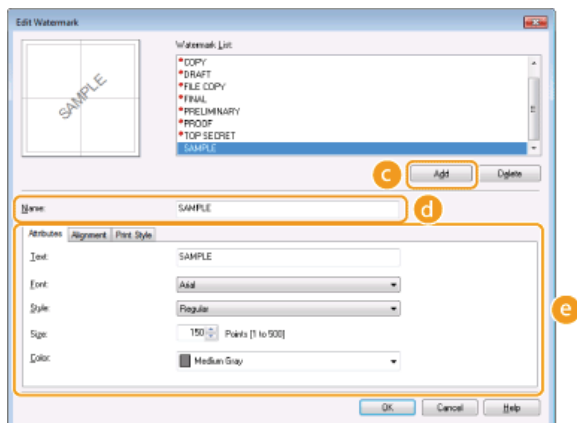

### c [Hozzáadás]

Új vízjel létrehozásához kattintson erre a gombra. Legfeljebb 50 vízjel tárolható.

### d [Név]

Adja meg a létrehozott vízjel nevét.

### e [Jellemzők]/[Igazítás]/[Nyomatási stílus]

Az egyes fülekre kattintva beállíthatja a vízjel szövegét, színét és nyomtatási pozícióját. A további tudnivalóért kattintson a nyomtató-illesztőprogram [Súgó] menüpontjára.

- ▶ **Dokumentum nyomtatása**
- ▶ **Szegélyek nyomtatása**
- ▶ **Dátumok és oldalszámok nyomtatása**

## Dokumentumtípus kiválasztása



Az optimális képminőség érdekében meghatározhatja a dokumentum típusát. Különböző beállítások adhatók meg a fényképes dokumentumokra, a diagramokat és ábrákat tartalmazó dokumentumokra, illetve a vékony vonalas tervrajzokat magukban foglaló dokumentumokra.



[Minőség] lap ► Válassza ki a dokumentum típusát a [Célkitűzés] mezőben ► [OK]

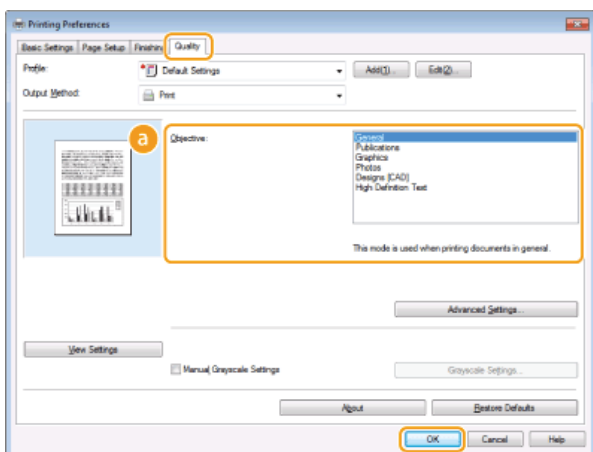

### a [Célkitűzés]

Olyan beállítást válasszon, amely a leginkább megfelel a dokumentum típusának vagy a nyomtatás céljának. Általános használat esetén például az [Általános], fényképek nyomtatása esetén a [Fotók] beállítás kiválasztásával érhet el optimális képminőséget.

#### [Általános]

Sokoldalú beállítás, amely a legtöbb dokumentum nyomtatásához megfelelő.

#### [Kiadványok]

Fényképeket, diagramokat és ábrákat vegyesen tartalmazó dokumentumok nyomtatására alkalmas.

#### [Grafika]

Diagramokat és ábrákat tartalmazó dokumentumok nyomtatására alkalmas.

#### [Fényképek]

Fényképek nyomtatására alkalmas.

#### [CAD] tervezés]

Sok vékony vonalat tartalmazó tervrajzok nyomtatására alkalmas.

#### [Nagy felbontású szöveg]

Kis karaktereket tartalmazó dokumentumok nyomtatására alkalmas.

### MEGJEGYZÉS:

A [Célkitűzés] mezőben kiválasztott elem részletes beállításainak megadásához kattintson a [Speciális beállítások] pontra. A további tudnivalóért kattintson a nyomtató-illesztőprogram [Súgó] menüpontjára.

## HIVATKOZÁSOK

### ► Dokumentum nyomtatása

## Festéktakarékos üzemmód



A nyomtató-illesztőprogramban beállíthatja, hogy a készülék kevesebb festékkel nyomtassa a dokumentumokat.

### FONTOS

Ha bekapcsolja a festéktakarékos üzemmódot, akkor a vékony vonalak és a halványabb fedettségű részek elmosódottá válhatnak a nyomaton.



[Minőség] lap ► Válassza ki a dokumentum típusát a [Célkitűzés] mezőben ► Kattintson a [Speciális beállítások] pontra ► Válassza a [Festéktakarékosság] lehetőséget a [Speciális beállítások] képernyőn ► Válassza a legördülő lista [Be] elemét ► [OK] ► [OK]

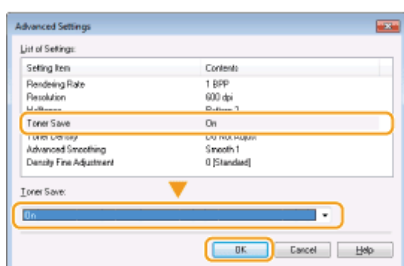
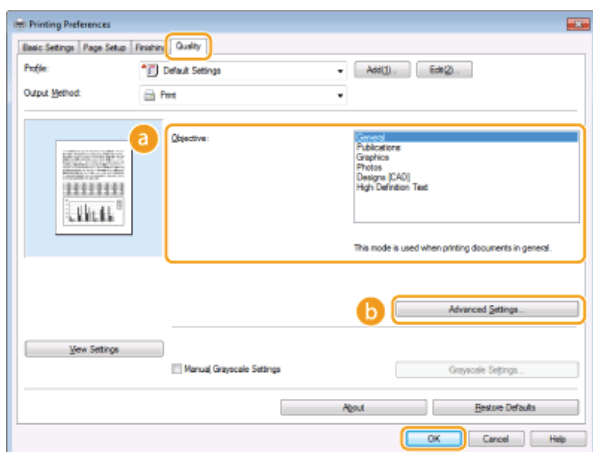

#### a [Célkitűzés] ► Dokumentumtípus kiválasztása

Válassza ki azt a dokumentumtípust, amelyhez engedélyezni szeretné a festéktakarékos beállítást.

#### b [Speciális beállítások]

Megjelenik a beállítások képernyője. Kattintson a [Festéktakarékosság] pontra, majd a képernyő alján látható legördülő listából válassza ki a [Be] elemet.

#### MEGJEGYZÉS:

- A festéktakarékos üzemmódot egyesével beállíthatja a többi dokumentumtípusra. Adja meg a festéktakarékos beállítást a [Célkitűzés] listában szereplő dokumentumtípusokhoz.
- A [Speciális beállítások] képernyőn a festéktakarékos beállításoktól különböző különféle nyomtatási beállításokat határozhat meg. A további tudnivalókért kattintson a nyomtató-illesztőprogram [Súgó] menüpontjára.

## HIVATKOZÁSOK

### ► Dokumentum nyomtatása

## Több dokumentum egyesítése és nyomtatása



A Canon PageComposer alkalmazással több dokumentumot egyesíthet egyetlen nyomtatási feladatban, amelyet meghatározott nyomtatási beállításokkal kinyomtathat. Ezzel a funkcióval lehetővé válik például, hogy különböző alkalmazásokkal létrehozott dokumentumok minden oldalát ugyanakkora méretű papírra nyomtassa.

### 1 Nyisson meg egy dokumentumot a megfelelő alkalmazásban, és jelenítse meg a nyomtatási párbeszédpanelt.

- A nyomtatási párbeszédpanel alkalmazásonként más és más módon nyitható meg. Az ezzel kapcsolatos további tudnivalók a használt alkalmazás útmutatójában találhatóak.

### 2 Válassza ki a nyomtató illesztőprogramját, majd kattintson a [Preferences] (Beállítások) (vagy [Properties] (Tulajdonságok)) gombra.

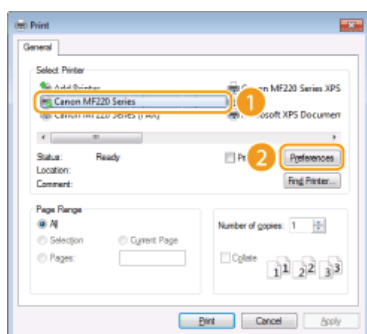

### 3 Válassza a [Szerkesztés és megtekintés] lehetőséget a [Kimeneti mód] mezőben.

- Kattintson az [OK] gombra az [Információ] párbeszédpanelen.
- Kattintson az [OK] gombra a képernyő alján.

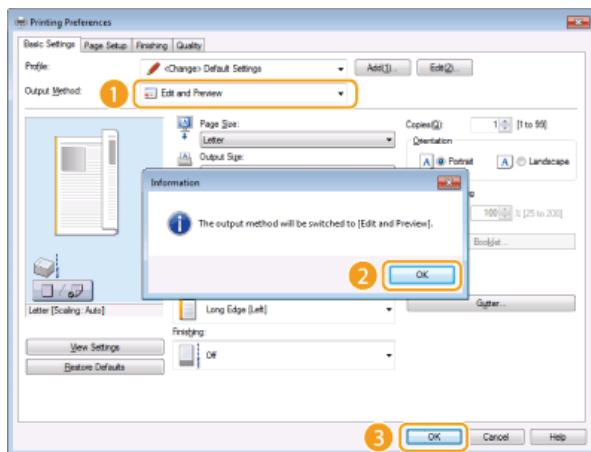

### 4 Kattintson a [Nyomtatás] (vagy az [OK]) gombra.

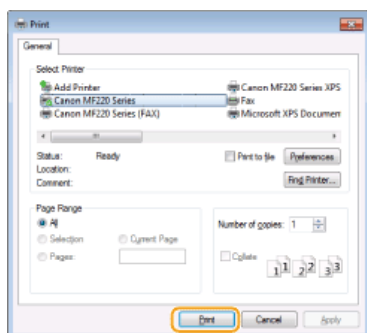

- Elindul a Canon PageComposer alkalmazás. A nyomtatás ebben a lépésben még nem kezdődik meg.



## 5 Ismételje meg az 1–4. lépést az egyesíteni kívánt dokumentumokkal.

- A dokumentumok megjelennek a Canon PageComposer képernyőjén.

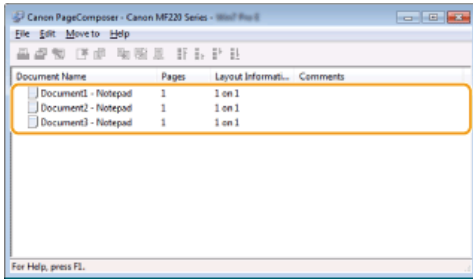

## 6 Válassza ki az összevonandó dokumentumokat a [Dokumentumnév] listából, majd kattintson az gombra.

- Ha több dokumentumot szeretne kiválasztani, akkor tartsa nyomva a billentyűzet [SHIFT] vagy [CTRL] gombját, miközben a dokumentumokra kattint.

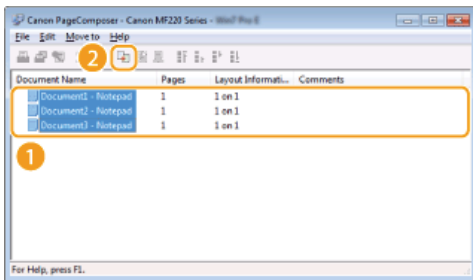

## 7 Szükség szerint módosítsa a beállításokat, majd kattintson a [Egyesítés] parancsra.

- A program egyesíti a 6. lépésben kiválasztott dokumentumokat.

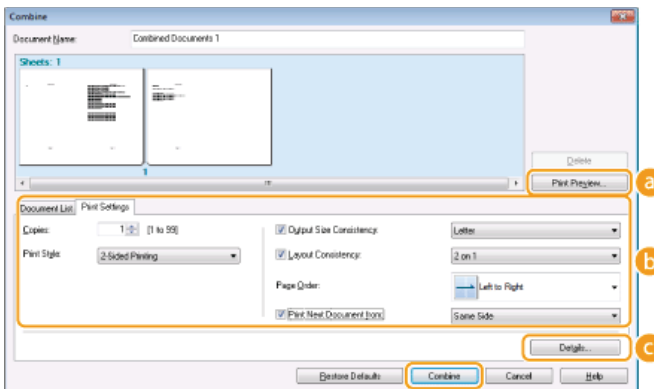

### a [Nyomatási kép]

Megjeleníti a nyomtatandó dokumentum nyomtatási képét.

### b [Dokumentumlista]/[Nyomatási beállítások]

- A [Dokumentumlista] fülre kattintva megjelenítheti az 1–4. lépésben hozzáadott dokumentumokat. Ezeket eltávolíthatja úgy, hogy kijelöli őket, majd a [Törlés a listából] pontra kattint.

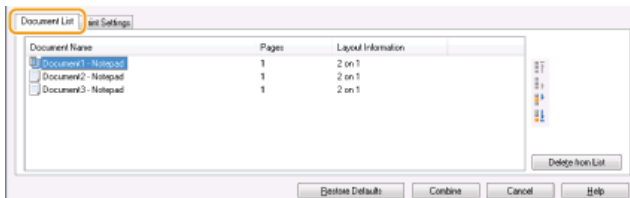

- A [Nyomatási beállítások] fülre kattintva megjelenítheti a nyomtatási beállítások, például a példányszám vagy az egy- és kétdolgas nyomtatás beállítására szolgáló képernyőt. Az itt megadott beállítások a teljes nyomtatási feladatra érvényesek.

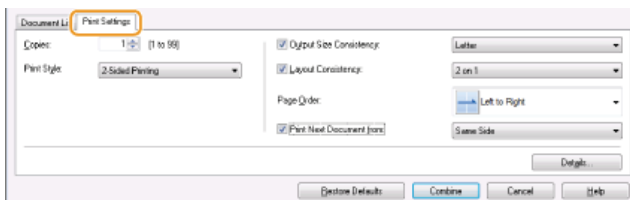

**MEGJEGYZÉS:**

A további tudnivalókért kattintson a Canon PageComposer képernyő [Súgó] menüpontjára.

### **[Részletek]**

Megjeleníti a nyomtató-illesztőprogram nyomtatásbeállítási képernyőjét. Kevesebb beállítás érhető el, mint a szokásos nyomtatási mód esetén.

## **8 Válassza ki az összevont dokumentumok nyomtatási feladatát a [Dokumentumnév] listában, majd kattintson az gombra.**

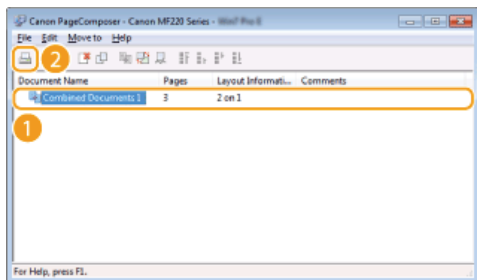

- A nyomtatás elkezdődik.
- A nyomtatás törlésének ismertetését a következő rész tartalmazza: ** Nyomtatás törlése.**

## **HIVATKOZÁSOK**

---

### **Dokumentum nyomtatása**

## Igény szerinti nyomtatási beállítások konfigurálása

„Profilokként” több különböző beállításkombinációt is bejegyezhet, amelyek a különböző nyomtatási célokhoz igazodnak. Bejegyezheti azokat a beállításokat is, amelyeket gyakran használ alapértelmezett beállításokként. Ha az alapértelmezett beállítások be vannak jegyezve, automatikusan megjelennek a nyomtató-illesztőprogram képernyőjén, így Ön átugorhatja megadásukat és azonnal folytathatja a nyomtatással.



Amikor szigorúan titkos dokumentumokat nyomtatok, a „SZIGORÚAN TITKOS” vízjelet használom.



Válassza a „SZIGORÚAN TITKOS” vízjelet, majd jegyezze be a „profilok”-ba. Ezt a vízjelet ezután igény szerint bármikor kiválaszthatja a profilok közül. **Gyakran használt nyomtatási parancskombinációk bejegyzése**



Takarékoskodom a nyomtatási költségekkel, ezért mindig két dokumentumoldalt nyomtatok egy kinyomtatott oldalra.



Válassza a [2 az 1-en] lehetőséget alapértelmezett beállításként a nyomtató-illesztőprogramban. A következő nyomtatási feladattól kezdve minden kinyomtatott oldal a dokumentum 2 oldalát jeleníti meg. **Az alapértelmezett beállítások módosítása**

## Gyakran használt nyomtatási parancskombinációk bejegyzése

Az „Egyoldalas fekvő tájolású nyomtatás A4 méretű papírra festéktakarékos üzemmódban” és hasonló beállításkombinációk megadása időrabló lehet minden nyomtatáskor. Ha bejegyzi profilként a saját gyakran használt nyomtatási beállításkombinációit, akkor a megfelelő profil kiválasztásával egyszerűen megadhatja a nyomtatási beállításokat. Ez a rész a profilek bejegyzésének és a profilek használatával való nyomtatásnak a módját ismerteti.

- **Profil bejegyzése**
- **Profil kiválasztása**

### Profil bejegyzése

#### 1 Módosítsa a profilként bejegyezni kívánt beállításokat, majd kattintson a [Hozzáadás] gombra.

- Az [Alapbeállítások], [Oldalbeállítás], [Befejező műveletek] és [Minőség] lapon végezze el a beállításokat, igény szerint.
- **Különbéle nyomtatási beállítások**

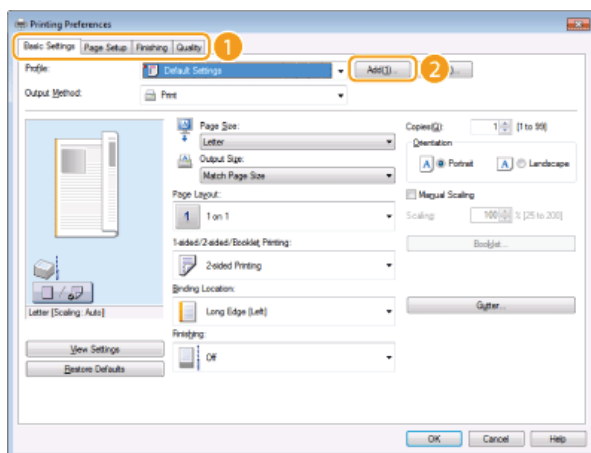

#### 2 Adjon meg egy profilnevet a [Név] mezőben, válasszon egy ikont, és kattintson az [OK] gombra.

- Szükség esetén írja be a profilhoz tartozó tudnivalókat a [Megjegyzés] mezőbe.
- A [Beállítások megtekintése] pontra kattintva áttekintheti a bejegyezni kívánt beállításokat.

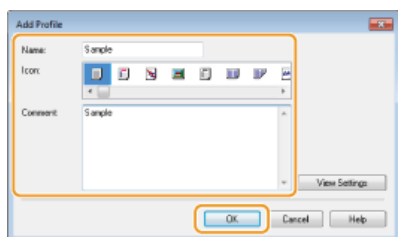

### MEGJEGYZÉS

#### Profil szerkesztése

Ha az 1. lépésben látott képernyőn a [Profil] parancs melletti [Szerkesztés] pontra kattint, akkor módosíthatja a korábban bejegyzett profilek nevét, ikonját és megjegyzéseit. Mindazonáltal a gyárilag bejegyzett profilekat nem szerkesztheti.

### Profil kiválasztása

Csak válassza ki a céljainak megfelelő profilt, és kattintson az [OK] gombra.

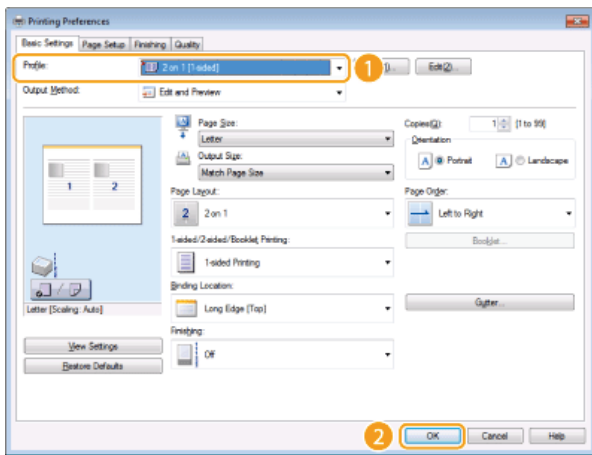

## MEGJEGYZÉS

### A jelenleg kiválasztott profil beállításainak módosítása

A jelenleg kiválasztott profilokban megadott beállítások módosíthatók. A módosított beállítások ezenkívül másik profilként is bejegyezhetők.

## HIVATKOZÁSOK

- ▶ Dokumentum nyomtatása
- ▶ Az alapértelmezett beállítások módosítása

## Az alapértelmezett beállítások módosítása

Az alapértelmezett beállítások azok a beállítások, amelyek a nyomtató-illesztőprogram nyomtatásbeállítási képernyőjének első megnyitásakor megjelennek. Ezek a beállítások a leggyakrabban használt beállításokra módosíthatók. Például ha mindig 2 dokumentumoldalt kíván mindegyik kinyomtatott oldalra nyomtatni, akkor az alapértelmezett lapelrendezés beállításának állítsa be a [2 az 1-en] értéket. A nyomtató-illesztőprogram képernyőjének következő megnyitásakor a beállítás mindig [2 az 1-en] lesz, így nincs szükség a beállítás módosítására minden nyomtatási alkalommal.

### FONTOS

Az alábbi eljárás végrehajtásához rendszergazdai fiókkal kell bejelentkeznie a számítógépre.

- 1 Nyissa meg a nyomtató mappáját.** ▶ A nyomtatók mappájának megjelenítése
- 2 A jobb egérgombbal kattintson a készülék ikonjára, majd kattintson a [Printing preferences] (Nyomtatási beállítások) parancsra.**

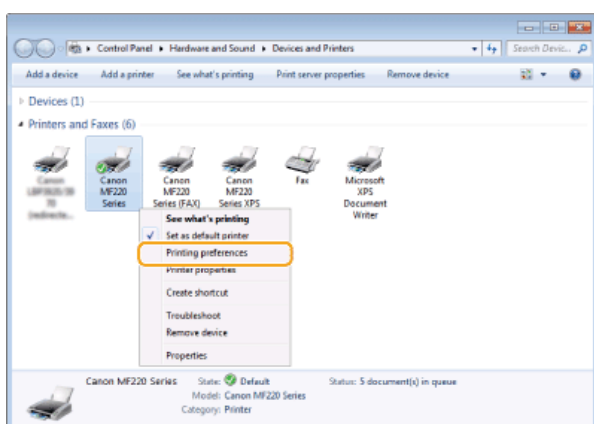

- 3 Módosítsa a nyomtatásbeállítási képernyőn látható beállításokat, és kattintson az [OK] gombra.**
  - ▶ Az [Alapbeállítások], [Oldalbeállítás], [Befejező művelet] és [Minőség] lapon végezze el a beállításokat, igény szerint.
  - ▶ **Különbéle nyomtatási beállítások**

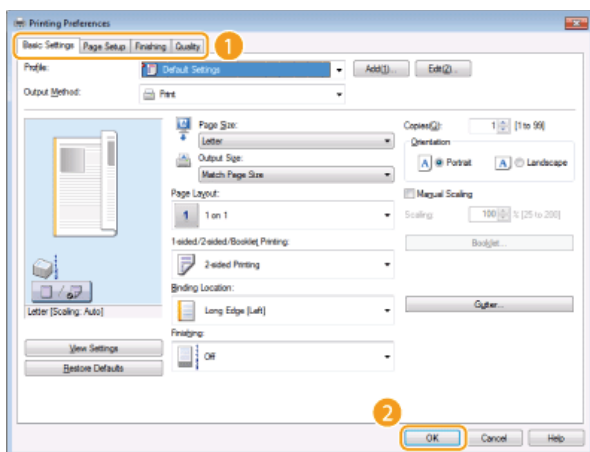

### HIVATKOZÁSOK

- ▶ Dokumentum nyomtatása
- ▶ Gyakran használt nyomtatási parancskombinációk bejegyzése

## Az AirPrint használata

A fényképek, e-mailek, weblapok és egyéb dokumentumok nyomtatásához nem feltétlenül van szüksége számítógépre. Az AirPrint lehetővé teszi az Apple eszközökről, például iPad, iPhone, iPod touch és Macintosh eszközről nyomtató-illesztőprogram használata nélkül történő nyomtatást.



- ▶ **Nyomtatás iPad, iPhone és iPod touch készülékről**
- ▶ **Nyomtatás Macintosh rendszerből**
- ▶ **AirPrint-nyomtatás megszakítása**
- ▶ **Az AirPrint-beállítások módosítása**
- ▶ **AirPrint-nyomtatással kapcsolatos hibák elhárítása**
- ▶ **Egyéb**

### Rendszerkövetelmények

Az AirPrint használatához rendelkeznie kell a következő készülékek egyikével, amely az iOS rendszer legújabb verzióját futtatja:

- iPad (minden típus)
- iPhone (3GS és újabbak)
- iPod touch (3. generációs és újabbak)

Ha Macintosht használ, akkor OS X v10.7 vagy újabb rendszer szükséges.

### Hálózati környezet

Az Apple-eszközöknek (iPad/iPhone/iPod touch/Macintosh) és a készüléknek ugyanahhoz a helyi hálózathoz kell csatlakozniuk.

## Nyomtatás iPad, iPhone és iPod touch készülékről

### MEGJEGYZÉS

Biztonsági funkció telepítéséhez az AirPrint rendszerben állítson be egy kulcspárt és egy digitális tanúsítványt, a TLS használata előtt. **▶ Nyomtatási adatok kommunikációjának titkosítása TLS-sel rendelkező Apple eszközökön** **▶ Kulcspárok és digitális tanúsítványok beállításainak konfigurálása**

- 1 Győződjön meg arról, hogy a készülék be van kapcsolva, és csatlakozik a helyi hálózathoz.**
  - Az ellenőrzés módjával kapcsolatos információk a „Kezdeti lépések” útmutatóban található. **▶ A készülékhez mellékelt kézikönyvek**
- 2 Az Apple-eszköz alkalmazásában érintse meg a  ikont a menüpontok megjelenítéséhez.**

**MEGJEGYZÉS:**  
Az ikon formája a használt alkalmazástól függően más és más lehet.
- 3 Érintse meg a legördülő lista [Print] (Nyomtatás) pontját.**
- 4 Válassza ki ezt a készüléket a [Printer Options] (Nyomtató beállításai) csoport [Printer] (Nyomtató) mezőjében.**
  - Megjelennek a hálózathoz csatlakoztatott nyomtatók. Ebben a lépésben ezt a készüléket válassza ki.

**FONTOS:**  
Az AirPrint funkciót nem támogató alkalmazásokban nem jelenik meg a [Printer Options] (Nyomtató beállításai) képernyő. Ezekkel az alkalmazásokkal nem lehet nyomtatni.

## 5 Adja meg szükség szerint a nyomtatási beállításokat.

### **Példányszám**

Az [1 Copy] (Egy példány) mellett jobb oldalon lévő [+] és [-] gombbal állítsa be a példányszámot.

### **[Double-sided] (Kétoldalas) (MF229dw / MF226dn)**

A [Double-sided] (Kétoldalas) mellett jobbra az [ON] (BE) lehetőséget választva beállíthatja a kétoldalas nyomtatást.

### **[Range] (Tartomány)**

Többoldalas dokumentum nyomtatása esetén érintse meg a [Range] (Tartomány) lehetőséget, és adja meg a nyomtatandó oldaltartományt, vagy érintse meg az [All Pages] (Minden oldal) lehetőséget.

#### **MEGJEGYZÉS:**

- A [Printer Options] (Nyomtató beállításai) képernyőn választható beállítási lehetőségek a használt alkalmazástól függően eltérnek.
- A használt alkalmazástól függően a választható papírméretetek különbözőek lehetnek.

## 6 Érintse meg a [Print] (Nyomtatás) pontot.

- A nyomtatás elkezdődik.
- A nyomtatás megszakításához **AirPrint-nyomtatás megszakítása**

#### **MEGJEGYZÉS:**

##### **A nyomtatás állapotának ellenőrzése**

Nyomtatás közben az Apple-eszköz legutóbb használt alkalmazásainak listájában megjelenik a [Print Center] (Nyomtatási központ) ikon, amelyen keresztül megjelenítheti a nyomtatás állapotát. A legutóbb használt alkalmazások listájának megjelenítéséhez nyomja meg kétszer a [Home] (Kezdőlap) gombot.

## Nyomtatás Macintosh rendszerből

### **MEGJEGYZÉS**

Biztonsági funkció telepítéséhez az AirPrint rendszerben állítson be egy kulcspárt és egy digitális tanúsítványt, a TLS használata előtt. **Nyomtatási adatok kommunikációjának titkosítása TLS-sel rendelkező Apple eszközökön** **Kulcspárok és digitális tanúsítványok beállításainak konfigurálása**

## 1 Adja hozzá a készüléket a Macintosh rendszerhez a [System Preferences] (Rendszerbeállítások) ► [Print & Scan] (Nyomtatás és lapolvasás) lehetőséggel.

## 2 Győződjön meg arról, hogy a készülék be van kapcsolva, és csatlakozik a helyi hálózathoz.

- Az ellenőrzés módjával kapcsolatos információk a „Kezdeti lépések” útmutatóban található. **A készülékhez mellékelt kézikönyvek**

## 3 Nyisson meg egy dokumentumot a megfelelő alkalmazásban, és jelenítse meg a nyomtatási párbeszédpanelt.

- A nyomtatási párbeszédpanel alkalmazásonként más és más módon nyitható meg. Az ezzel kapcsolatos további tudnivalók a használt alkalmazás útmutatójában található.

## 4 Válassza ki ezt a készüléket a nyomtatási párbeszédpanelen.

- Megjelennek a Macintosh rendszerhez csatlakoztatott nyomtatók. Ebben a lépésben ezt a készüléket válassza ki.

## 5 Adja meg szükség szerint a nyomtatási beállításokat.

### **[Presets] (Előbeállítások)**

A nyomtatási beállításokat a legördülő listából kiválasztható előbeállításokkal állíthatja be.

### **[Copies] (Példányszám)**

Adja meg a példányszámot.

### **[Two-Sided] (Kétoldalas) (MF229dw / MF226dn)**

Kétoldalas nyomtatok készítéséhez jelölje be a jelölőnégyzetet.

### **[Pages] (Oldalak)**

Többoldalas dokumentum nyomtatása esetén megadhatja a nyomtatni kívánt oldaltartományt.

#### **MEGJEGYZÉS:**

A választható beállítások a használt alkalmazástól függően eltérnek.

## 6 Kattintson a [Print] (Nyomtatás) gombra.

- A nyomtatás elkezdődik.
- A nyomtatás megszakításához **AirPrint-nyomtatás megszakítása**



## AirPrint-nyomtatás megszakítása

A nyomtatás kétféleképpen szakítható meg. Megszakíthatja a készülék kezelőpaneléről (🔴 **Nyomtatás törlése**), illetve a következő eljárással az Apple-eszközről.

### ■ Nyomtatás megszakítása iPad, iPhone és iPod touch készülékről

- 1 **Nyomja meg kétszer a [Home] (Kezdőlap) gombot.**
- 2 **A [Print Center] (Nyomtatási központ) ikont megérintve jelenítse meg a nyomtatandó dokumentumok listáját.**
- 3 **Érintse meg a törölendő dokumentumot, majd a [Cancel Printing] (Nyomtatás megszakítása) pontot.**

### ■ Megszakítás Macintosh rendszerből

- 1 **Kattintson az asztal Dock területén látható nyomtató ikonra.**
- 2 **Kattintson a törölni kívánt dokumentumra.**
- 3 **Kattintson a [Delete] (Törlés) gombra.**

## Az AirPrint-beállítások módosítása

Bejegyezheti a készülék nevét és telepítési helyét, amelyet a készülék azonosítására használhat, valamint más hasonló információkat. A készüléken le is tilthatja az AirPrint funkciót. Ezeket a beállításokat a Távoli felhasználói felületen módosíthatja.

- 1 **Indítsa el a Távoli felhasználói felületet, és jelentkezzon be rendszerkezelői módban.** 🟡 **A Távoli felhasználói felület indítása**

#### MEGJEGYZÉS:

- A Távoli felhasználói felület indításának lépései a webböngészőtől függően eltérhetnek. Lásd a használt webböngészőhöz tartozó útmutatót.

- 2 **Kattintson a [Beállítások/Bejegyzés] gombra.**

- Ha mobil eszközt, például iPad, iPhone vagy iPod touch készüléket használ, akkor kattintás helyett érintse meg az ebben a részben említett elemeket.

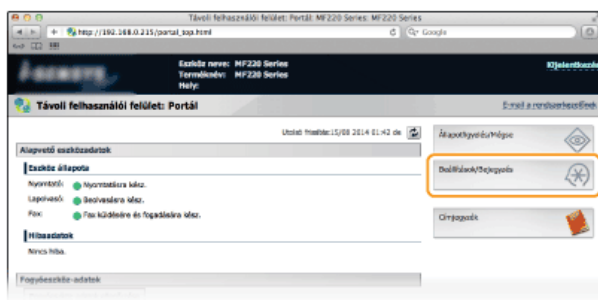

- 3 **Kattintson a [Hálózati beállítások] ▶ [AirPrint beállításai] gombra.**

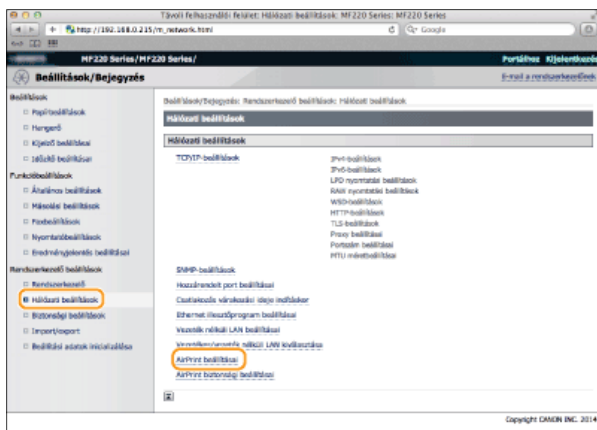

#### 4 Kattintson a [Szerkesztés...] gombra.

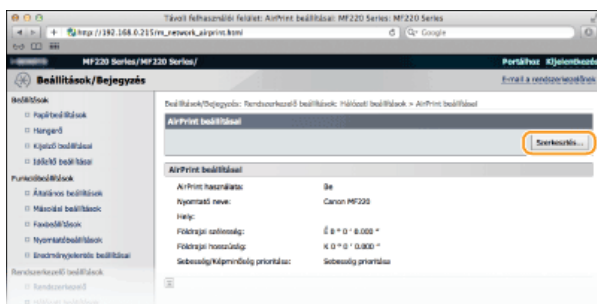

#### 5 Adja meg a szükséges beállításokat, és kattintson az [OK] gombra.

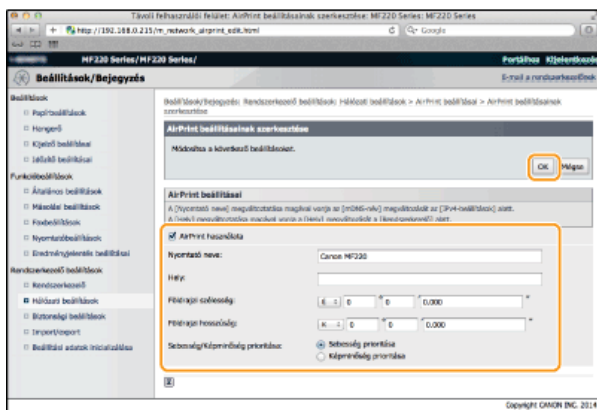

#### [AirPrint használata]

Az AirPrint-nyomtatás engedélyezéséhez jelölje be a jelölőnégyzetet. Az AirPrint funkció letiltásához törölje a jelet a jelölőnégyzetből.

#### [Nyomtató neve]/[Hely]/[Földrajzi szélesség]/[Földrajzi hosszúság]

Adja meg a nevet és a telepítés helyét. Ezzel segítheti a készülék azonosítását az Apple-eszköz használata során. Ezek az információk akkor is hasznosak, ha több AirPrint-nyomtatót használ.

#### [AirPrint-sebesség/Képmínőség prioritása]

Válassza a [Sebesség prioritása] vagy a [Képmínőség prioritása] lehetőséget az AirPrint rendszerrel történő nyomtatás minőségmódjának megadásához. Ez a funkció csak PDF nyomtatásakor aktív.

#### MEGJEGYZÉS:

#### Ha módosítja a [Nyomtató neve] beállítást

Ha módosítja a [Nyomtató neve] beállítást, előfordulhat, hogy nem tud nyomtatni a használt Macintosh számítógépről. Ez azért van így, mert módosul az IPv4 protokollon használt <mDNS-név> (▶ **A DNS konfigurálása**) is. Ilyen esetben adja hozzá újra ezt a készüléket a Macintosh rendszerhez.

#### Nyomtató neve és helye

A [Nyomtató neve] és [Hely] rendre a következő beállításokban is megjelenik:

·[Nyomtató neve] – a <mDNS-név> mezőben is beállítható (▶ **IPv4-beállítások**).

·[Hely] – a <Hely> mezőben is beállítható (▶ **Eszközinformációs beállítások**).

### Nem lehet nyomtatni az AirPrint szolgáltatással.

- Győződjön meg róla, hogy a készülék be van kapcsolva. Ha a készülék be van kapcsolva, akkor indítsa újra, és vizsgálja meg, hogy megoldódott-e a probléma.
- Győződjön meg róla, hogy a készülékben van papír és elég festék. **Papír betöltése** **A festékkazetták cseréje**
- Győződjön meg arról, hogy a készülék kijelzője nem jelenít meg hibaüzenetet.
- Győződjön meg róla, hogy az Apple-eszközök (iPad/iPhone/iPod touch/Macintosh) és a készülék ugyanahhoz a helyi hálózathoz vannak csatlakoztatva. A készülék bekapcsolása után néhány perc szükséges ahhoz, hogy a készülék készen álljon a kommunikációra.
- Ellenőrizze, hogy az Apple-eszközökön engedélyezve van-e a Bonjour szolgáltatás.

## Egyéb

### ■ Kellékanyagok ellenőrzése Macintosh rendszeren

Megjelenítheti az AirPrint képernyőjét, amelyen nemcsak az AirPrint beállításait érheti el, hanem a kellékanyagokra, például a papírra és a festékre vonatkozó információkat is.

- 1 Kattintson az asztal Dock területén a [System Preferences] (Rendszerbeállítások) ► [Print & Scan] (Nyomtatás és beolvasás) pontra.**
- 2 Válassza ki a nyomtatót, majd kattintson az [Options & Supplies] (Beállítások és kellékanyagok) lehetőségre.**
- 3 Kattintson a [Show Printer Webpage] (Nyomtató weblapjának megjelenítése) pontra.**
- 4 Jelentkezzen be a Távoli felhasználói felületre rendszerkezelő módban.**
  - A készülék állapotának és a kellékanyagoknak az ellenőrzéséhez végfelhasználói módban is bejelentkezhet.

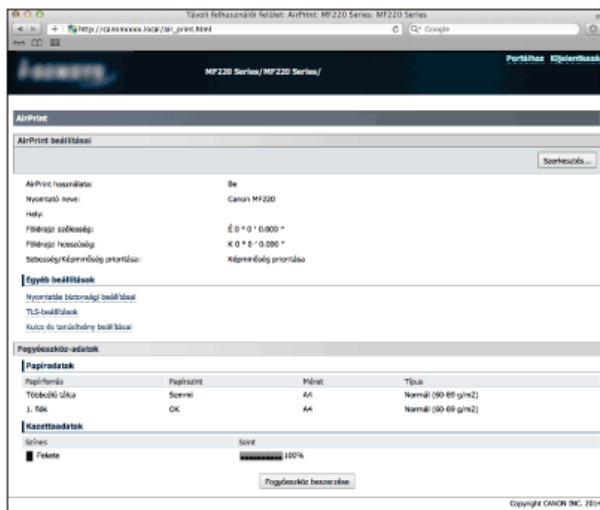

### ■ Védjegyek

Az Apple, a Bonjour, az iPad, az iPhone, az iPod touch, a Macintosh, a Mac OS és az OS X az Apple Inc. bejegyzett védjegye az Egyesült Államokban és más országokban. Az AirPrint és az AirPrint embléma az Apple Inc. védjegye.

## Nyomatatási adatok kommunikációjának titkosítása TLS-sel rendelkező Apple eszközökön

A jogosult felhasználóknak váratlan veszteségeket okozhatnak a rosszindulatú külső felek támadásai, például a titkosítatlan adatok megszerzése, a hitelesítés kijátszása és a hálózaton keresztül folyó adatok illetéktelen megváltoztatása. A fontos értékes információknak az ilyen támadásoktól való megóvása érdekében az ezen a készüléken elérhető AirPrint rendszerrel titkosítható a készülék és Transport Layer Security (TLS) megoldással rendelkező Apple eszközök közötti kommunikáció. A TLS lehetővé teszi a hálózaton keresztül küldött vagy fogadott adatok titkosítását. A TLS használatához meg kell adnia egy kulcspárt és engedélyeznie kell a TLS funkciót. A TLS-kulcspárt a TLS engedélyezése előtt kell előállítani vagy telepíteni (**Kulcspárok és digitális tanúsítványok beállításainak konfigurálása**).



- 1 Indítsa el a Távoli felhasználói felületet, és jelentkezzen be rendszerkezelői módban. **A Távoli felhasználói felület indítása**
- 2 Kattintson a [Beállítások/Bejegyzés] gombra.

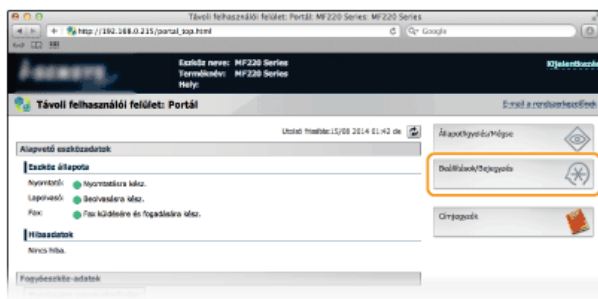

- 3 Kattintson a [Hálózati beállítások] > [TCP/IP-beállítások] gombra.

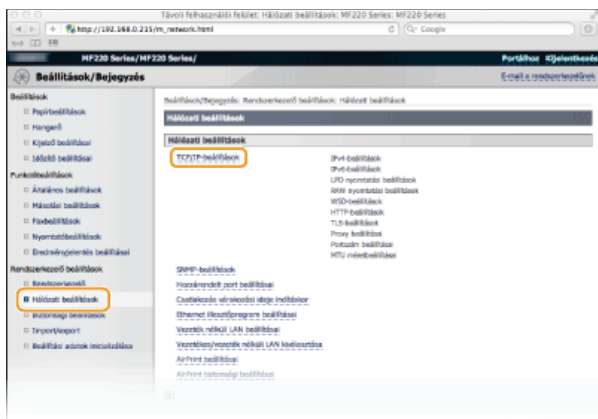

- 4 Kattintson a [Kulcs és tanúsítvány...] lehetőségre a [TLS-beállítások] mezőben.

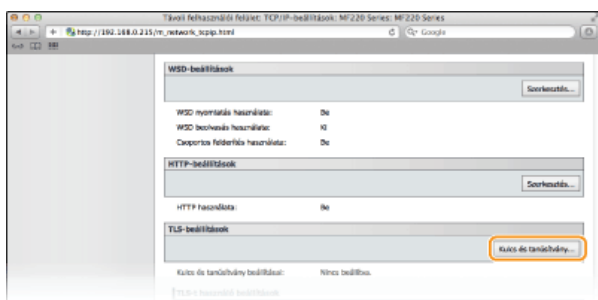

## 5 Kattintson a használni kívánt kulcspártól jobbra látható [Alapértelmezett kulcs bejegyzése] parancsra.

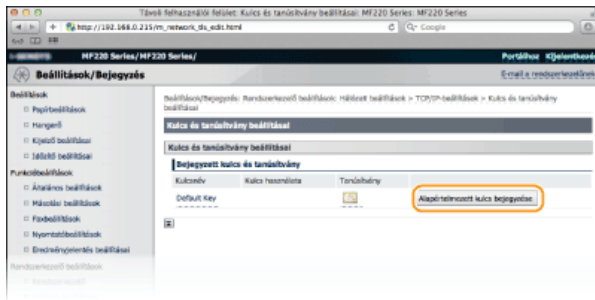

### MEGJEGYZÉS:

#### Tanúsítvány adatainak megtekintése

A [Kulcsnév] alatti megfelelő szöveges hivatkozásra, illetve a tanúsítvány ikonjára kattintva megtekintheti a tanúsítvány adatait, illetve ellenőrizheti a tanúsítványt. **➤ Kulcspárok és digitális tanúsítványok ellenőrzése**

## 6 Engedélyezze a TLS-t a Távoli felhasználói felülethez.

### 1 Kattintson az [Hálózati beállítások] ► [AirPrint biztonsági beállításai] gombra.

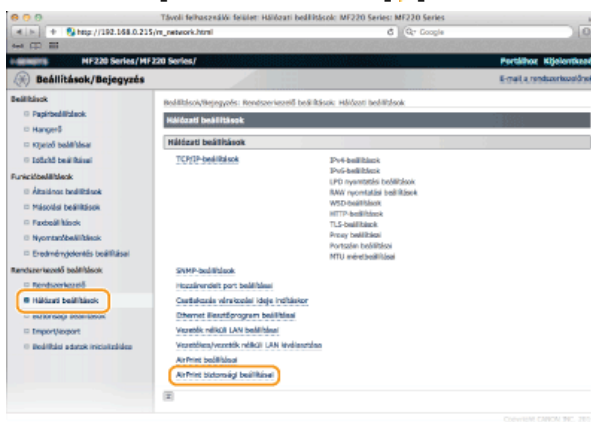

### 2 Kattintson a [Szerkesztés...] gombra.

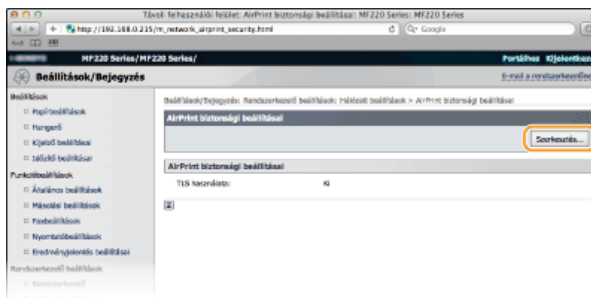

### 3 Jelölje be az [TLS használata] jelölőnégyzetet, adja meg a szükséges elemeket, majd kattintson az [OK] gombra.

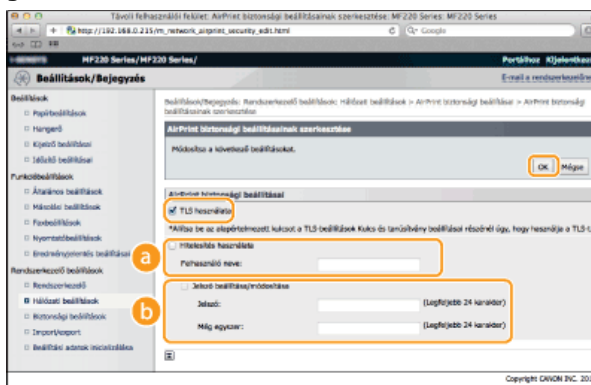

#### a [Hitelesítés használata]

Az AirPrint rendszer használatakor hitelesítést használhat. Hitelesítés használatához jelölje be a jelölőnégyzetet, majd adja meg a [Felhasználó neve] értékét.

#### b [Jelszó beállítása/módosítása]

Adjon meg egy jelszót a hitelesítés használatához. Jelszó megadásához jelölje be a jelölőnégyzetet, majd adja meg a

jelszót a [Jelszó] és a [Még egyszer] mezőben.

## HIVATKOZÁSOK

---

- ▶ **Az AirPrint használata**
- ▶ **Kulcspárok előállítása**
- ▶ **Hitelesítésszolgáltató által kiadott kulcspárok és digitális tanúsítványok használata**

## Kulcspárok és digitális tanúsítványok beállításainak konfigurálása

Távoli eszközzel való kommunikáció titkosításához előzetesen szükséges egy titkosítási kulcs küldése és fogadása egy nem védett hálózaton keresztül. Ez a probléma a nyilvános kulcsú titkosítással oldható meg. A nyilvános kulcsú titkosítás biztonságos adatkommunikációt biztosít a fontos és értékes információk támadások, például a titkosítatlan adatok megszerzése, a hitelesítés kijátszása és a hálózaton keresztül folyó adatok illetéktelen megváltoztatása ellen történő megvédésével.

### Kulcspár



A kulcspár egy nyilvános és egy titkos kulcsból áll, és mindkettőre szükség van az adatok titkosításához és visszafejtéséhez. Mivel az egyik kulccsal titkosított adatok nem állíthatók vissza a másik kulcs nélkül, ezért a nyilvános kulcsú titkosítás biztonságos adatkommunikációt biztosít a hálózaton keresztül. Legfeljebb három kulcspár jegyezhető be (🔴 **Hitelesítésszolgáltató által kiadott kulcspárok és digitális tanúsítványok használata**). Ezen a készüléken a „Hálózati kommunikációs kulcs előállítás” és a „Kulcs és tanúsítvány aláírási kérelem (CSR) előállítás” műveletek is elvégezhetők (🔴 **Kulcspárok előállítása**).

### Hitelesítésszolgáltatói tanúsítvány



A digitális tanúsítványok, köztük a CA tanúsítványok az egyéb formájú azonosító eszközökhöz, például a vezetői engedélyekhez hasonlóak. A digitális tanúsítványok digitális aláírást tartalmaznak, ami a készülék számára lehetővé teszi az adatok bármilyen meghamisításának vagy manipulálásának észlelését. Külső felek számára rendkívül nehéz a digitális tanúsítványokkal való visszaélés. A digitális tanúsítvány egy hitelesítésszolgáltató (CA) által kiadott nyilvános kulcsból, más néven hitelesítésszolgáltatói tanúsítványból áll. A hitelesítésszolgáltatói tanúsítványok a készülékkel kommunikációt folytató eszközök ellenőrzésére szolgálnak olyan szolgáltatásokban, mint például az AirPrint rendszerrel történő nyomtatás. Legfeljebb három hitelesítésszolgáltatói tanúsítvány jegyezhető be (🔴 **Hitelesítésszolgáltató által kiadott kulcspárok és digitális tanúsítványok használata**).

### ■ Kulcsokra és tanúsítványokra vonatkozó követelmények

A készülékkel előállított kulcspár által tartalmazott tanúsítvány megfelel az X.509v3 szabványnak. Ha számítógépről telepít kulcspárt vagy hitelesítésszolgáltatói tanúsítványt, akkor győződjön meg róla, hogy az teljesíti az alábbi követelményeket:

Formátum	<ul style="list-style-type: none"> <li>● Kulcspár: PKCS#12*1</li> <li>● Hitelesítésszolgáltatói tanúsítvány: X.509v1 vagy X.509v3, DER (kódolt bináris állomány)</li> </ul>
Fájlkiterjesztés	<ul style="list-style-type: none"> <li>● Kulcspár: „.p12”, „.pfx” vagy „.cer”</li> <li>● Hitelesítésszolgáltatói tanúsítvány: „.p12”, „.pfx” vagy „.cer”</li> </ul>
Nyilvános kulcsú algoritmus (és kulcshossz)	RSA (512 bites, 1024 bites, 2048 bites vagy 4096 bites)
Tanúsítvány-aláírási algoritmus	SHA1-RSA, SHA256-RSA, SHA384-RSA*2 vagy SHA512-RSA*2
Tanúsítvány-ujjlenyomat algoritmus	SHA1

\*1 A kulcspárban lévő tanúsítványra vonatkozó követelmények megegyeznek a CA tanúsítványokra vonatkozó követelményekkel.

\*2 Az SHA384-RSA és az SHA512-RSA kódolás csak akkor érhető el, ha az RSA kulcs hossza legalább 1024 bit.

### MEGJEGYZÉS

A készülék nem támogatja a tanúsítvány-visszavonási listákat (CRL).

## Kulcspárok előállítása

Ha a TLS (Transport Layer Security) megoldáson keresztül folytatott titkosított kommunikációhoz kulcspárra van szükség, akkor az előállítható a készüléssel. A TLS akkor használható, amikor a készüléket egy Apple eszközzel éri el, az AirPrint rendszer használatához. A készülékre legfeljebb három kulcspár jegyezhető be. **Hálózati kommunikációs kulcs előállítása** **Kulcs és tanúsítvány aláírási kérelem (CSR) előállítása**

### Hálózati kommunikációs kulcs előállítása

**1** Indítsa el a Távoli felhasználói felületet, és jelentkezzen be rendszerkezelői módban. **A Távoli felhasználói felület indítása**

**2** Kattintson a [Beállítások/Bejegyzés] gombra.

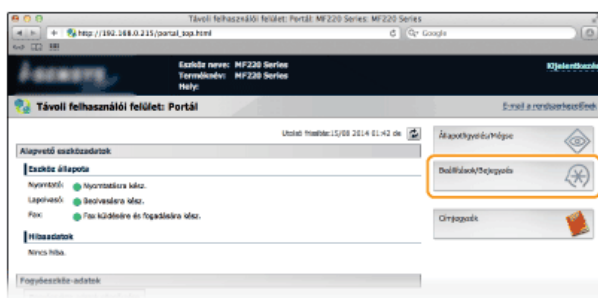

**3** Kattintson az [Biztonsági beállítások] ► [Kulcs és tanúsítvány beállításai] gombra.

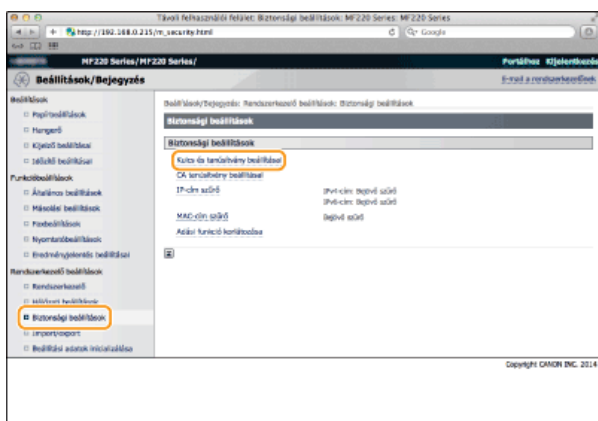

**4** Kattintson a [Kulcs előállítása...] gombra.

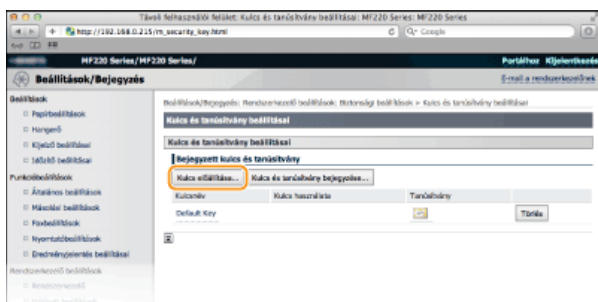

#### MEGJEGYZÉS:

##### Bejegyzett kulcspár törlése

- Kattintson a törölni kívánt kulcspártól jobbra látható [Törlés] pontra ► kattintson az [OK] gombra.
- A „TLS” jelzés egy épp használt kulcspárhoz jelenik meg, és a kulcspár nem törölhető. Ebben az esetben a kulcspár törlése előtt ki kell kapcsolni a funkciót, vagy le kell cserélnie a kulcspárt.



## 5 Válassza a [Hálózati kommunikáció] lehetőséget, és kattintson az [OK] gombra.

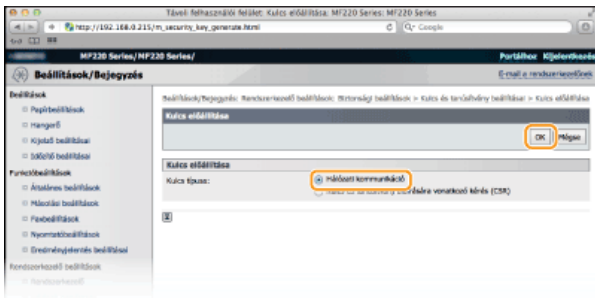

## 6 Adja meg a kulcs és a tanúsítvány beállításait.

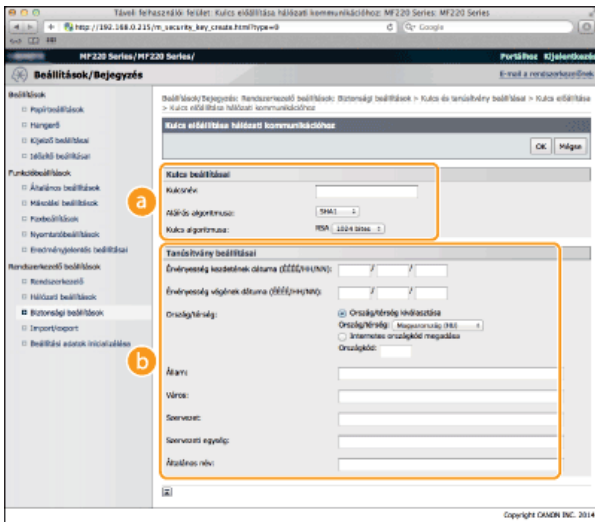

### a [Kulcs beállításai]

#### [Kulcsnév]

Adjon egy legfeljebb 24 alfanumerikus karakterből álló nevet a kulcspárnak. Olyan nevet adjon meg, amely később megkönnyíti a keresést a listában.

#### [Aláírás algoritmusa]

Válassza ki az aláírási algoritmust a legördülő listából.

#### [Kulcs algoritmusa]

A kulcspár előállításához a rendszer RSA kódolást használ. Válassza ki a kulcs hosszát a legördülő listából. Minél nagyobb a kulcs hosszához megadott szám, annál lassabb a kommunikáció. A biztonság viszont nagyobb.

#### MEGJEGYZÉS:

[512 bites] Nem választható a kulcs hosszának, ha az [SHA384] vagy az [SHA512] érték van kiválasztva az [Aláírás algoritmusa] beállításához.

### b [Beállítási adatok inicializálása]

#### [Érvényesség kezdetének dátuma (ÉÉÉÉ/HH/NN)]

Adja meg a tanúsítvány érvényességének kezdő dátumát. A dátum 2000. január 1. és 2099/12/31 között lehet.

#### [Érvényesség végének dátuma (ÉÉÉÉ/HH/NN)]

Adja meg a tanúsítvány érvényességének záró dátumát. A dátum 2000. január 1. és 2099/12/31 között lehet. Nem állítható be az [Érvényesség kezdetének dátuma (ÉÉÉÉ/HH/NN)] mezőben szereplő dátumnál korábbi dátum.

#### [Ország/térség]

Kattintson az [Ország/térség kiválasztása] választógombra, és válassza ki az országot/régiót a legördülő listából. Az [Internetes országcód megadása] választógombra is kattinthat, ebben az esetben egy országcódot (Magyarország esetén a HU kódot) adhat meg.

#### [Állam]/[Város]

Szükség esetén adja meg legfeljebb 24 alfanumerikus karakterrel a helyet.

#### [Szervezet]/[Szervezeti egység]

Szükség esetén adja meg legfeljebb 24 alfanumerikus karakterrel a szervezet nevét.

#### [Általános név]

Szükség esetén adja meg legfeljebb 48 alfanumerikus karakterrel a tanúsítvány általános nevét. Az általános nevet gyakran CN-ként rövidítik (Common Name).

## 7 Kattintson a [OK] gombra.

- A hálózati kommunikációhoz szükséges kulcsok előállításához körülbelül 10–15 percig tart.
- A kulcspárt előállítás után automatikusan bejegyzi a készülék.

## Kulcs és tanúsítvány aláírási kérelem (CSR) előállítása

### 1 Indítsa el a Távoli felhasználói felületet, és jelentkezzen be rendszerkezelői módban. ▶ A Távoli felhasználói felület indítása

### 2 Kattintson a [Beállítások/Bejegyzés] gombra.

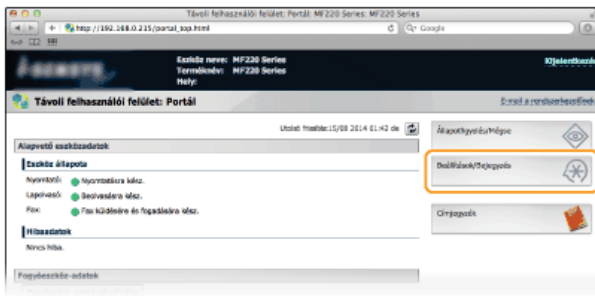

### 3 Kattintson a [Biztonsági beállítások] ▶ [Kulcs és tanúsítvány beállításai] gombra.

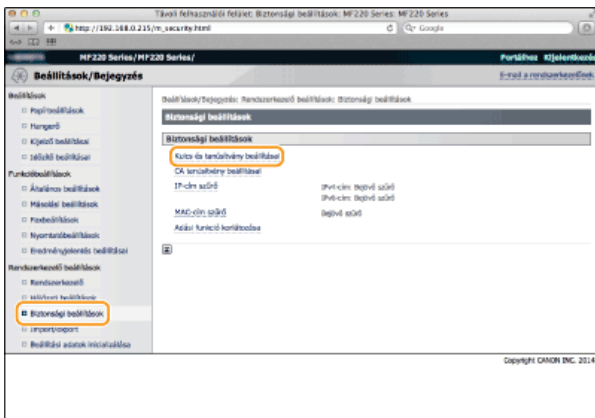

### 4 Kattintson a [Kulcs előállítása...] gombra.

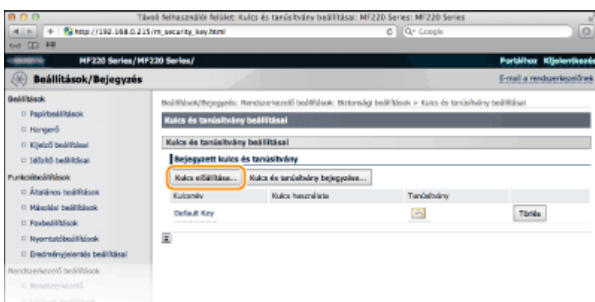

#### MEGJEGYZÉS:

#### Bejegyzett kulcspár törlése

- Kattintson a törölni kívánt kulcspártól jobbra látható [Törlés] pontra ▶ kattintson az [OK] gombra.
- A „TLS” jelzés egy épp használt kulcspárhoz jelenik meg, és a kulcspár nem törölhető. Ebben az esetben a kulcspár törlése előtt ki kell kapcsolni a funkciót, vagy le kell cserélnie a kulcspárt.

### 5 Válassza a [Kulcs és tanúsítvány aláírására vonatkozó kérés (CSR)] lehetőséget, és kattintson az [OK] gombra.

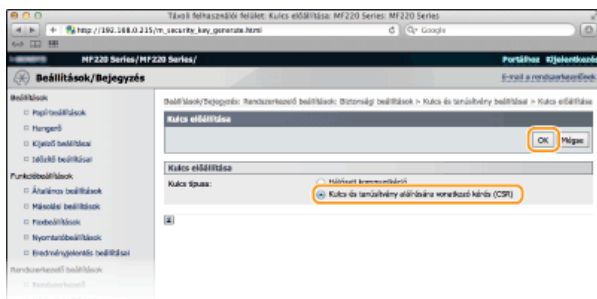

## 6 Adja meg a kulcs és a tanúsítvány beállításait.

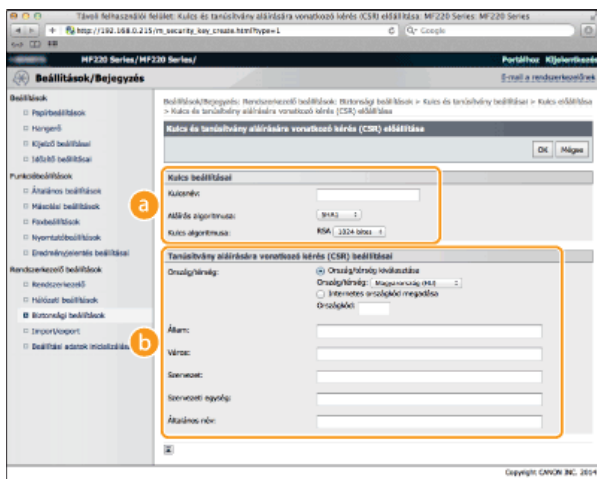

### a [Kulcs beállításai]

#### [Kulcsnév]

Adjon egy legfeljebb 24 alfanumerikus karakterből álló nevet a kulcspárnak. Olyan nevet adjon meg, amely később megkönnyíti a keresést a listában.

#### [Alírási algoritmus]

Válassza ki az aláírási algoritmust a legördülő listából.

#### [Kulcs algoritmus]

A kulcspár előállításához a rendszer RSA kódolást használ. Válassza ki a kulcs hosszát a legördülő listából. Minél nagyobb a kulcs hosszához megadott szám, annál lassabb a kommunikáció. A biztonság viszont nagyobb.

#### MEGJEGYZÉS:

[512 bites] nem választható a kulcs hosszának, ha az [SHA384] vagy az [SHA512] érték van kiválasztva az [Alírási algoritmus] beállításhoz.

### b [Tanúsítvány aláírására vonatkozó kérés (CSR) beállításai]

#### [Ország/térség]

Kattintson az [Ország/térség kiválasztása] választógombra, és válassza ki az országot/régiót a legördülő listából. Az [Internetes országkód megadása] választógombra is kattinthat, ebben az esetben egy országkódot (Magyarország esetén a HU kódot) adhat meg.

#### [Állam]/[Város]

Szükség esetén adja meg legfeljebb 24 alfanumerikus karakterrel a helyet.

#### [Szervezet]/[Szervezeti egység]

Szükség esetén adja meg legfeljebb 24 alfanumerikus karakterrel a szervezet nevét.

#### [Általános név]

Szükség esetén adja meg legfeljebb 48 alfanumerikus karakterrel a tanúsítvány általános nevét. Az általános nevet gyakran CN-ként rövidítik (Common Name).

## 7 Kattintson az [OK] gombra.

- A kulcs és a tanúsítvány aláírási kérelem (CSR) előállítása körülbelül 10–15 percig tart.

## 8 Kattintson a [Tárolás fájlban] gombra.

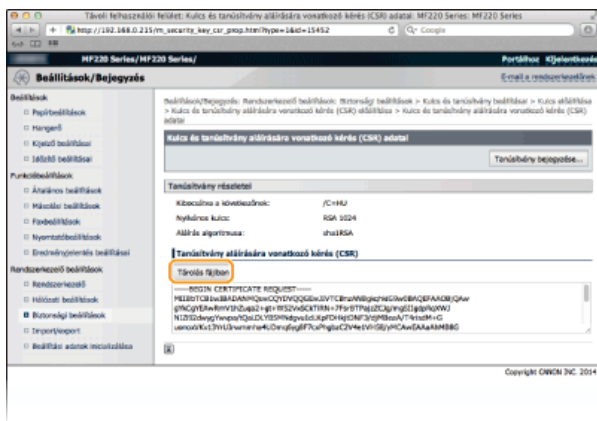

### MEGJEGYZÉS:

Ha megerősítést kérő ablak jelenik meg, a fájl mentéséhez kattintson a [Mentés] gombra.

## 9 Kattintson a [Tanúsítvány bejegyzése...] gombra.

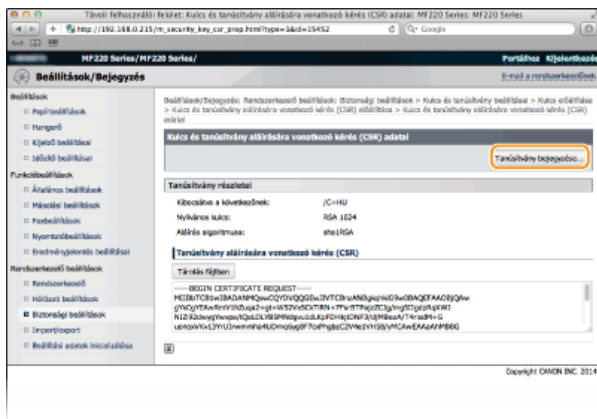

## 10 Kattintson a [Fájl kiválasztása] lehetőségre, adja meg a fájlt tanúsítvány aláírási kérelemhez, majd kattintson a [Bejegyzés] gombra.

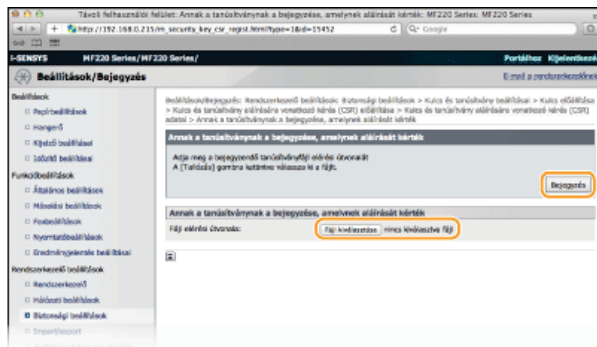

### HIVATKOZÁSOK

- ▶ Hitelesítésszolgáltató által kiadott kulcspárok és digitális tanúsítványok használata
- ▶ Kulcspárok és digitális tanúsítványok ellenőrzése
- ▶ Nyomatási adatok kommunikációjának titkosítása TLS-sel rendelkező Apple eszközökön

## Hitelesítésszolgáltató által kiadott kulcspárok és digitális tanúsítványok használata

A készülékkel használni kívánt kulcspárok és digitális tanúsítványok hitelesítésszolgáltatóktól szerezhetők be. A fájlokat mentheti a számítógépre, majd bejegyezheti a Távoli felhasználói felülettel. Győződjön meg róla, hogy a kulcspár és a tanúsítvány megfelel a készülék által támasztott követelményeknek (🔑 **Kulcsokra és tanúsítványokra vonatkozó követelmények**). Legfeljebb három kulcspár és három hitelesítésszolgáltatói tanúsítvány jegyezhető be.



**1** Indítsa el a Távoli felhasználói felületet, és jelentkezzen be rendszerkezelői módban. ▶ A Távoli felhasználói felület indítása

**2** Kattintson a [Beállítások/Bejegyzés] gombra.

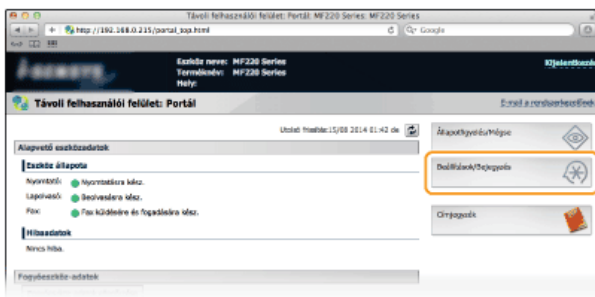

**3** Kattintson a [Biztonsági beállítások] ▶ [Kulcs és tanúsítvány beállításai] (kulcspárok esetén) vagy [CA tanúsítvány beállításai] (hitelesítésszolgáltatói tanúsítványok esetén) lehetőségre.

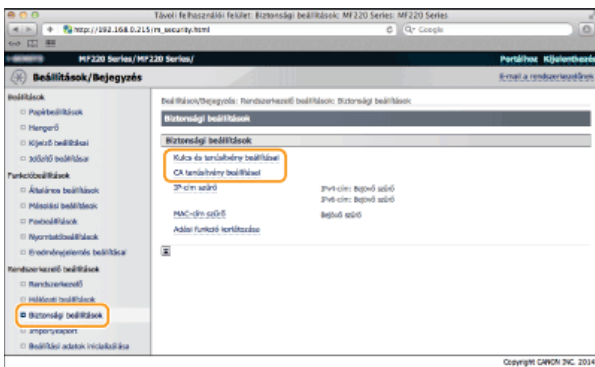

**4** Kattintson a [Kulcs és tanúsítvány bejegyzése] vagy [CA tanúsítvány bejegyzése] lehetőségre.

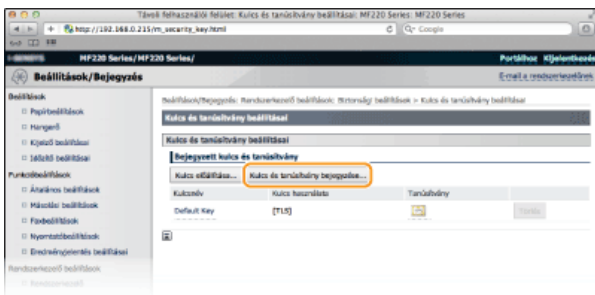

### MEGJEGYZÉS:

#### Bejegyzett kulcspár vagy hitelesítésszolgáltatói tanúsítvány törlése

- Kattintson a törölni kívánt kulcspár vagy hitelesítésszolgáltatói tanúsítvány ▶ mellett jobbra levő [Törlés] parancsra, majd az [OK] gombra. Az előre telepített hitelesítésszolgáltatói tanúsítványok nem törölhetők.
- A „TLS” jelzés egy épp használt kulcspárhoz jelenik meg, és a kulcspár nem törölhető. Ebben az esetben a kulcspár törlése előtt ki kell kapcsolni a funkciót, vagy le kell cserélnie a kulcspárt.

## Előre telepített hitelesítésszolgáltatói tanúsítványok letiltása és engedélyezése

Kattintson a letiltani kívánt előre telepített hitelesítésszolgáltatói tanúsítvány jobb oldalán látható [Tilt] parancsra. Ha újra engedélyezni kívánja a tanúsítványt, akkor kattintson a jobb oldalán lévő [Engedélyez] parancsra.

### 5 Kattintson a [Telepítés...] gombra.

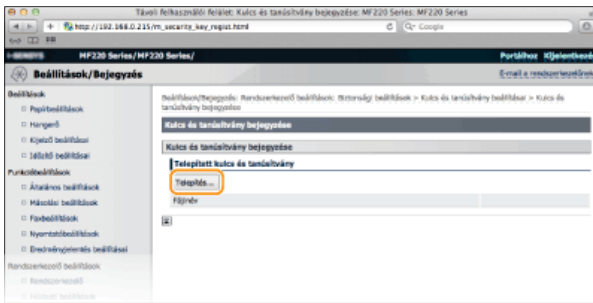

#### MEGJEGYZÉS:

#### Kulcspár vagy hitelesítésszolgáltatói tanúsítvány törlése

Kattintson a törölni kívánt fájlról jobbra látható [Törlés] parancsra, majd az [OK] gombra.

### 6 Kattintson a [Fájl kiválasztása] gombra, adja meg a telepítendő fájlt, majd kattintson a [Telepítés indítása] gombra.

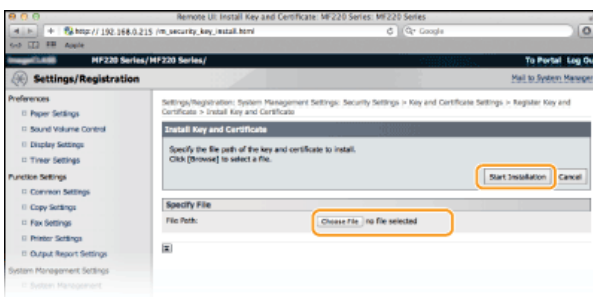

- A készüléken telepítve van a kulcspár vagy a hitelesítésszolgáltatói tanúsítvány.

### 7 Jegyezze be a kulcspárt vagy hitelesítésszolgáltatói tanúsítványt.

#### ■ Kulcspár bejegyzése

1 Kattintson a bejegyezni kívánt kulcspártól jobbra látható [Bejegyzés] parancsra.

2 Adja meg a kulcspár nevét és a jelszót, majd kattintson az [OK] gombra.

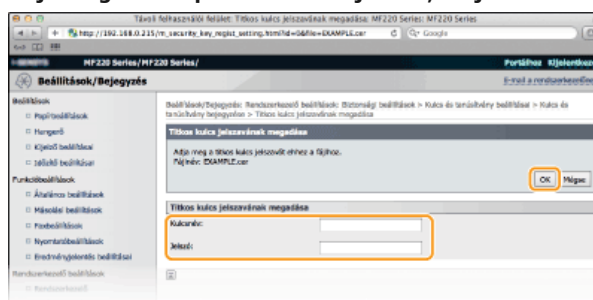

#### [Kulcsnév]

Adjon egy legfeljebb 24 alfanumerikus karakterből álló nevet a bejegyzendő kulcspárnak.

#### [Jelszó]

Adjon egy legfeljebb 24 alfanumerikus karakterből álló jelszót a bejegyzendő fájlhoz tartozó magán kulcskészlet számára.

#### ■ Hitelesítésszolgáltatói tanúsítvány bejegyzése

Kattintson a bejegyezni kívánt hitelesítésszolgáltatói tanúsítványtól jobbra látható [Bejegyzés] parancsra.

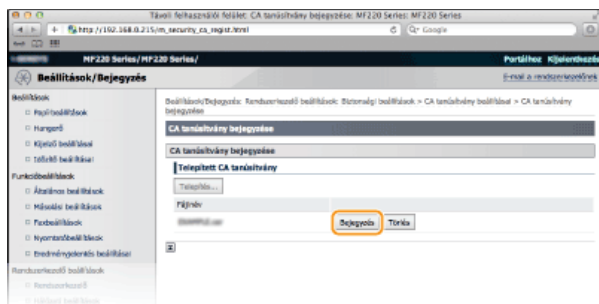

## HIVATKOZÁSOK

---

- 🔗 **Kulcspárok előállítása**
- 🔗 **Kulcspárok és digitális tanúsítványok ellenőrzése**
- 🔗 **Nyomatási adatok kommunikációjának titkosítása TLS-sel rendelkező Apple eszközökön**

## Kulcspárok és digitális tanúsítványok ellenőrzése

A bejegyzett kulcspároknak és hitelesítésszolgáltatói tanúsítványoknak megtekinthetők a részletes adatai, valamint ellenőrizhető az érvényességük és az aláírásuk.

**1** Indítsa el a Távoli felhasználói felületet, és jelentkezzen be rendszerkezelői módban.  A Távoli felhasználói felület indítása

**2** Kattintson a [Beállítások/Bejegyzés] gombra.

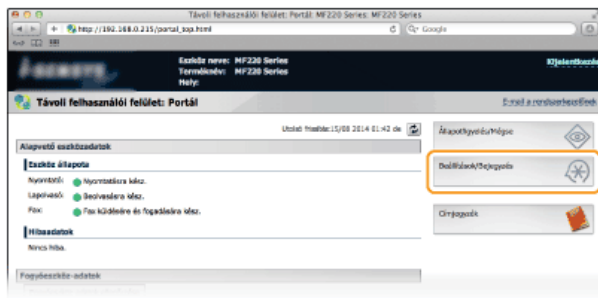

**3** Kattintson a [Biztonsági beállítások] ► [Kulcs és tanúsítvány beállításai] (kulcspárok esetén) vagy [CA tanúsítvány beállításai] (hitelesítésszolgáltatói tanúsítványok esetén) lehetőségre.

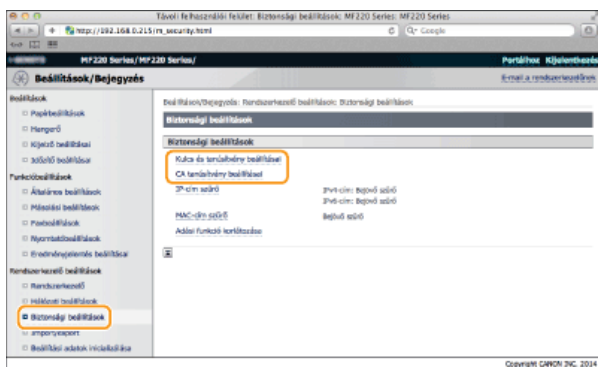

**4** Kattintson az ellenőrizni kívánt kulcspár vagy tanúsítvány ikonjára.

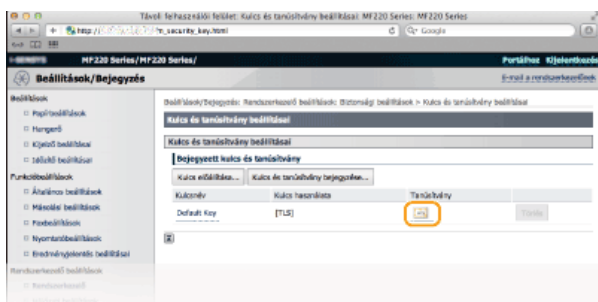

• Ezen a képernyőn megtekintheti a tanúsítvány adatait.

**5** Kattintson a [Tanúsítványellenőrzés] gombra.



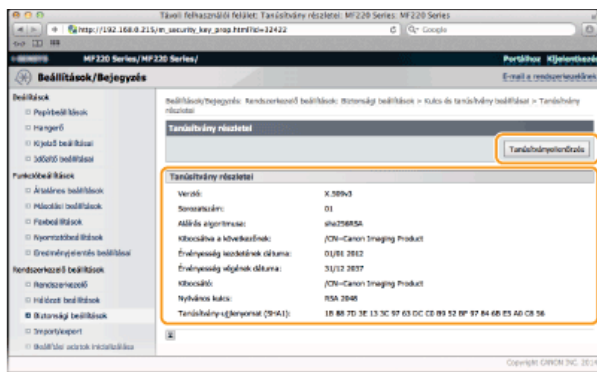

- A tanúsítvány ellenőrzésének eredménye az alábbiakban látható.



## HIVATKOZÁSOK

- Kulcspárok előállítás
- Hitelesítésszolgáltató által kiadott kulcspárok és digitális tanúsítványok használata

## A készülék használata lapolvasóként

Az eredeti dokumentumok a készülék kezelőpanele vagy egy számítógépen telepített alkalmazás segítségével is beolvashatók. Bármelyik módot választja, a beolvasott dokumentumok elektronikus formátumba, például PDF fájlokba lesznek konvertálva. A lapolvasó funkció használatával nagy mennyiségű papíralapú dokumentumot alakíthat át fájlokká, így rendezésük is könnyebb lehet.

### MEGJEGYZÉS

- Ennek a készüléknek lapolvasóként való használatához előzetesen el kell végeznie néhány előkészületet, beleértve a számítógépre történő szoftvertelepítést is. **☞ A készülék lapolvasóként való használatának előkészítése**
- Ha Ön Macintosh-felhasználó, akkor a szoftver telepítéséhez olvassa el a MF Driver Installation Guide útmutatását, a lapolvasási funkciók használatához pedig a Canon Scanner Driver Guide (Canon a lapolvasó illesztőprogramjának kézikönyve) **☞ [Mac OS felhasználóknak]**.
- Az Ön által használt operációs rendszertől és a lapolvasó-illesztőprogram vagy alkalmazások verziójától függően az illesztőprogram itt bemutatott képernyője eltérhet az Ön által látható képernyőtől.

### ■ Beolvasás a készülékről

A készülék kezelőpaneljének használatával a dokumentumok beolvasása és mentése számítógépre történhet. **☞ Beolvasás a készülékről**



### ■ Beolvasás számítógépről

A készülékre helyezett dokumentumok számítógépről is beolvashatók. A beolvasott dokumentumok a számítógépen kerülnek elmentésre. A lapolvasás a (készülékhez mellékelt) MF Toolbox alkalmazással vagy más alkalmazásokkal például képfeldolgozó vagy szövegszerkesztő alkalmazásokkal is elvégezhető. **☞ Beolvasás számítógépről**

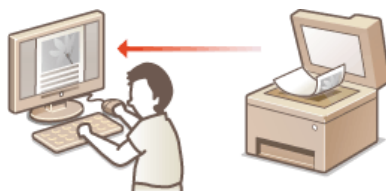

### ■ Lapolvasás a Canon mobilalkalmazással

A készülékbe helyezett eredeti beolvasásához okostelefon vagy táblagép is használható. Ezzel a funkcióval kapcsolatban további információ a Canon webhelyen található.

## A készülék lapolvasóként való használatának előkészítése

Győződjön meg arról, hogy a készülék és az Ön számítógépe csatlakozik egymáshoz és minden szoftver telepítve van. Az ellenőrzés módjának ismertetése a „Kezdeti lépések” útmutatóban található (A készülékhez mellékelt kézikönyvek). Vezeték nélküli vagy vezeték helyi hálózati csatlakozáshoz ezt a készüléket be kell jegyeznie a MF Network Scan Utility alkalmazásban. A bejegyzéshez az alábbiak szerint járjon el. Erre az eljárásra nincs szükség, ha a készülék és az Ön számítógépe USB-kapcsolaton keresztül csatlakozik egymáshoz.

### FONTOS

A lapolvasási funkció nem érhető el, ha a készülék és az Ön számítógépe IPv6 környezetben csatlakozik egymáshoz. Használjon IPv4- vagy USB-kapcsolatot.

#### 1 Kattintson a ikonra a rendszertálcán.

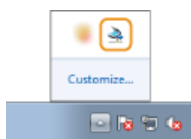

#### 2 Jelölje be a készülék jelölőnégyzetét, és kattintson az [OK] gombra.

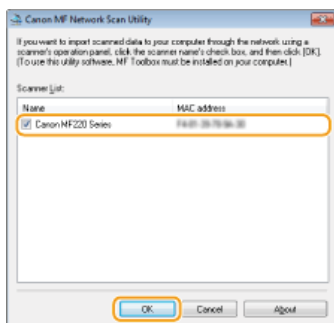

- Legfeljebb tíz számítógép csatlakoztatható egyszerre a hálózaton keresztül egy termékhez (lapolvasóhoz).

## Beolvasás a készülékről



A „dokumentum beolvasása, majd elmentése számítógépre” művelet sor csak a készülékről történő beolvasás esetén végezhető el. Lapolvasás közben meghatározható, hogy a dokumentumok elmentése melyik számítógépre, beolvasásuk színesben vagy fekete-fehérben, mentésük PDF vagy JPEG fájlformátumban történjen, illetve más beállítások is elvégezhetők.

### 1 Helyezze be a dokumentumokat. Dokumentumok elhelyezése



### 2 Nyomja meg a gombot, majd érintse meg a <Beolvasás> gombot.

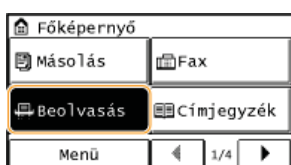

### 3 Érintse meg a <Számítógép> gombot.

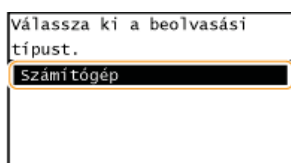

### 4 Válassza ki a célszámítógépet.

● Ez a képernyő nem jelenik meg, ha a készülékhez USB-kapcsolattal csak egyetlen számítógép csatlakozik.

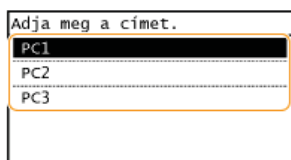

### 5 Válassza ki a beolvasási típust.

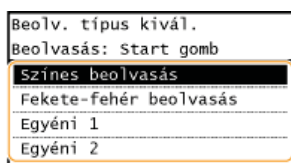

Beolvasás típusa	Színes	Felbontás	Fájlformátum
<Színes beolvasás>	Színes	300 dpi	PDF (kereshető)*1/ nagy tömörítettség
<Fekete-fehér beolvasás>	Fekete-fehér*2	300 dpi	TIFF
<Egyéni 1>	Színes	300 dpi	JPEG/Exif
<Egyéni 2>	Színes	300 dpi	PDF (kereshető)*1/ normál tömörítettség

\*1 PDF formátum, amelyben a dokumentum karakterei szöveges adatokként kerülnek beolvasásra, és a szövegben számítógép használatával keresés végezhető.

\*2 A dokumentumok beolvasása csak fekete-fehérben történik, köztes szürke árnyalatok nélkül.

## MEGJEGYZÉS:

### Beállítások módosítása

A beállítások a MF Toolbox alkalmazásból módosíthatók.  **Beolvasási beállítások konfigurálása az MF Toolbox segítségével**

## 6 Nyomja meg a gombot.

- Megkezdődik a beolvasás.
- A törléshez érintse meg a <Mégse>  <Igen> gombot.

### FONTOS:

Amíg az MF Toolbox alkalmazás beállítási képernyője látható, addig beolvasás nem végezhető. A beolvasás előtt zárja be a képernyőt.

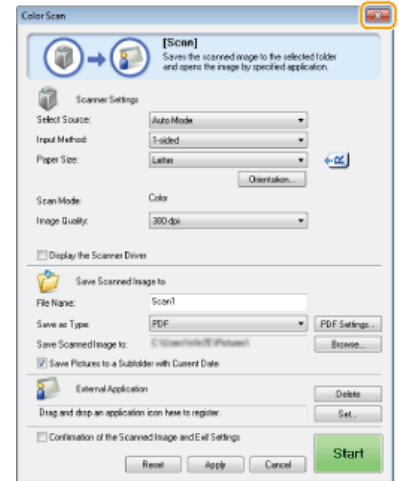

### ■ Ha az 1. lépésben az adagolóba helyezi a dokumentumokat

Ha befejeződött a beolvasás, a számítógépen megjelenik a mentési célmappa.

### ■ Ha az 1. lépésben az üveglapra helyezte a dokumentumokat

A beolvasás befejeződése után hajtsa végre az alábbi eljárást.

## 1 Ha a dokumentumnak vannak más beolvasandó oldalai, akkor helyezze a következő oldalt az üveglapra, és nyomja meg a gombot.



- Ismételje ezt a lépést mindaddig, amíg minden oldalt be nem olvasott.
- Ha csak egy oldalt kell beolvasni, akkor ugorjon a következő lépésre.

## 2 Érintse meg a <Beolv.befej.> gombot.

- A számítógépen megjelenik a mentési célmappa.

## MEGJEGYZÉS

### A mentési célmappáról

- A beolvasott adatok mentése alapértelmezés szerint a [Pictures] (Képek) vagy a [My Pictures] (Saját képek) mappába történik. A rendszer a beolvasott adat alapján elnevezett almappát hoz létre, és az adatok ebbe a mappába kerülnek elmentésre.
- A mentési cél módosításáról a következő részben olvashat:  **Tárolási beállítások konfigurálása.**

## TIPPEK

### Beolvasás a készülékről egyszerűbben

Ha rendszeresen használt beállításokat, mint például beolvasás színesben vagy fekete-fehérben vagy egy előre megadott számítógép a beolvasott dokumentumok elmentéséhez, akkor ezeknek a beállításoknak a beolvasások alkalmával, egyenként történő megadása nehézkes lehet. Ezeket a beállításokat jegyezze be egy <Scan -> PC> gombra, így a lapolvasást egyetlen gombnyomással elvégezheti. Két <Scan -> PC> gomb van: <Scan -> PC1> és <Scan -> PC2>. A beállítások ezen gombok bármelyikére bejegyezhetők.  **Lapolvasás a <Scan -> PC> gomb használatával**

## Lapolvasás a <Scan -> PC> gomb használatával



Helyezzen egy dokumentumot a készülékre, majd nyomja meg a <Scan -> PC1> vagy a <Scan -> PC2> gombot, és a lapolvasás azonnal megkezdődik. A beolvasás típusa (színes vagy fekete-fehér), a dokumentum mentési célhelye és egyéb beállítások gombokhoz rendelhetők, a dokumentumok pedig e beállítások használatával olvashatók be. Ez a szakasz a beállítások gombhoz való hozzárendelése és az azzal történő beolvasás módját ismerteti.

- ▶ A beállítások hozzárendelése a <Scan -> PC> gombhoz
- ▶ A <Scan -> PC> gomb használatával

### A beállítások hozzárendelése a <Scan -> PC> gombhoz

A mentési célhelyet tartalmazó számítógépet és a lapolvasás típusát rendelje hozzá a <Scan -> PC1> vagy a <Scan -> PC2> gombhoz.

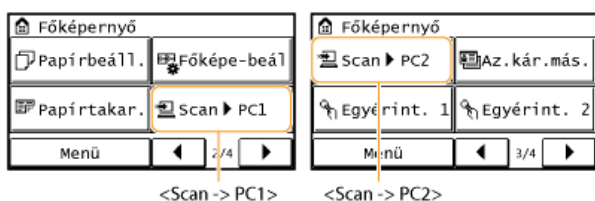

- 1 Nyomja meg a  gombot, majd érintse meg a <Menü> gombot.



- 2 Érintse meg a <Beolvasási beállítások> gombot.
- 3 Válassza az <Gyorsgomb beállításai> ▶ <Bejegyzés> lehetőséget.
- 4 Érintse meg a <Scan -> PC1> vagy a <Scan -> PC2> gombot.

- Válassza ki azt a gombot, amelyhez beállításokat kíván hozzárendelni.

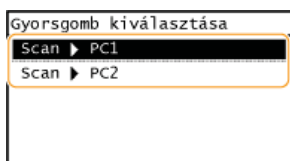

- 5 Válassza ki, hogy milyen típusú kapcsolat van a készülék és a számítógép között.

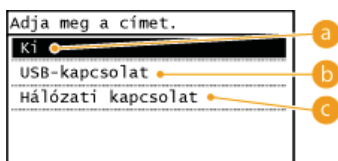

**a <Ki>**

A hozzárendelt beállítások törléséhez válassza ezt a beállítást.

**b <USB-kapcsolat>**

Akkor válassza ezt a beállítást, ha a készülék USB-kábellel van a számítógéphez csatlakoztatva.

**c <Hálózati kapcsolat>**

Akkor válassza ezt a beállítást, ha a készülék hálózaton keresztül van a számítógéphez csatlakoztatva.

## 6 Válassza ki a célszámítógépet.

- Ez a képernyő nem jelenik meg, ha az 5. lépésben a <USB-kapcsolat> lehetőséget választja.

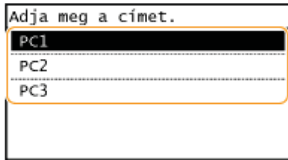

## 7 Vél. beolvasási típust.

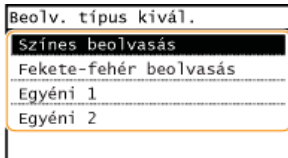

Beolvasás típusa	Színes	Felbontás	Fájlformátum
<Színes beolvasás>	Színes	300 dpi	PDF (kereshető)*1/ nagy tömörítettség
<Fekete-fehér beolvasás>	Fekete-fehér*2	300 dpi	TIFF
<Egyéni 1>	Színes	300 dpi	JPEG/Exif
<Egyéni 2>	Színes	300 dpi	PDF (kereshető)*1/ normál tömörítettség

\*1 PDF formátum, amelyben a dokumentum karakterei szöveges adatokként kerülnek beolvasásra, és a szövegben számítógép használatával keresés végezhető.

\*2 A dokumentumok beolvasása csak fekete-fehérben történik, köztes szürke árnyalatok nélkül.

### MEGJEGYZÉS:

#### Beállítások módosítása

A beállítások a MF Toolbox alkalmazásból módosíthatók. **Beolvasási beállítások konfigurálása az MF Toolbox segítségével**

## ■ A hozzárendelt beállítások ellenőrzése



<Menü> ► <Beolvasási beállítások> ► <Gyorsgomb beállításai> ► <Rendeltetési hely megerősítése> ► Válassza a <Scan -> PC1> vagy a <Scan -> PC2> lehetőséget

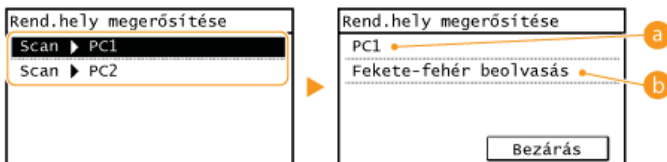

### a A célszámítógép neve

A mentési helyként bejegyzett számítógép nevét mutatja.

### b Beolvasás típusa

A beállított beolvasástípust mutatja.

A <Scan -> PC> gomb használatával

## 1 Helyezze be a dokumentumokat. Dokumentumok elhelyezése





## 2 Nyomja meg a gombot, majd érintse meg a <Scan -> PC1> vagy a <Scan -> PC2> gombot.

- A gombhoz bejegyzett beállítások ellenőrzéséről itt található információ:  **A hozzárendelt beállítások ellenőrzése.**
- Megkezdődik a beolvasás.
- A törléshez érintse meg a <Mégse> ► <Igen> gombot.

### FONTOS:

Amíg az MF Toolbox alkalmazás beállítási képernyője látható, addig beolvasás nem végezhető. A beolvasás előtt zárja be a képernyőt.

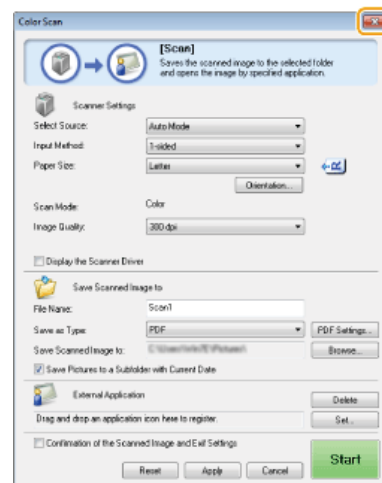

### ■ Ha az 1. lépésben az adagolóba helyezi a dokumentumokat

Ha befejeződött a beolvasás, a számítógépen megjelenik a mentési célmappa.

### ■ Ha az 1. lépésben az üveglapra helyezte a dokumentumokat

A beolvasás befejezése után hajtsa végre az alábbi eljárást.

## 1 Ha a dokumentumnak vannak más beolvasandó oldalai, akkor helyezze a következő oldalt az üveglapra, és nyomja meg a gombot.



- Ismételje ezt a lépést mindaddig, amíg minden oldalt be nem olvasott.
- Ha csak egy oldalt kell beolvasni, akkor ugorjon a következő lépésre.

## 2 Érintse meg a <Beolv.befej.> gombot.

- A számítógépen megjelenik a mentési célmappa.

## MEGJEGYZÉS

### A mentési célmappáról

- A beolvasott adatok mentése alapértelmezés szerint a [Pictures] (Képek) vagy a [My Pictures] (Saját képek) mappába történik. A rendszer a beolvasott adat alapján elnevezett almappát hoz létre, és az adatok ebbe a mappába kerülnek elmentésre.
- A mentési cél módosításáról a következő részben olvashat:  **Tárolási beállítások konfigurálása.**



## Beolvasás számítógépről

---

A lapolvasás a számítógépről kétféleképpen végezhető el: az MF Toolbox alkalmazás, illetve szövegszerkesztő programok vagy képfeldolgozó alkalmazások használatával.

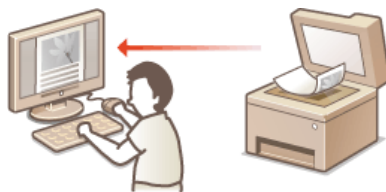

### Lapolvasás az MF Toolbox használatával

---



Az MF Toolbox a készülékhez kapott alkalmazás, amely lehetővé teszi dokumentumok vagy képek számítógépre történő beolvasását. A beolvasott adatok meghatározott alkalmazásba továbbíthatók, vagy e-mail üzenethez mellékelhetők.

### Lapolvasás alkalmazás használatával

---



Szövegszerkesztő programok vagy képfeldolgozó alkalmazások használatával képek olvashatók be, majd közvetlenül az alkalmazásba tölthetők. A beolvasáshoz nincs szükség másik alkalmazás elindítására.

## Beolvasás az MF Toolbox segítségével



A beolvasott dokumentumok számítógépre menthetők, szerkesztés céljából egy megadott alkalmazásba továbbíthatók vagy e-mailhez csatolhatók. Az MF Toolbox előbeállításokat kínál minden funkcióhoz, beleértve a PDF formátumba konvertálást és a színes lapolvasást is. Az előbeállítások kiválasztásával a beolvasás könnyen elvégezhető.

### MEGJEGYZÉS

#### Ha az <Automatikusan online távoli beolvasáskor> beállítása Ki

A készülék online kapcsolatba helyezéséhez a készülék működtetése előtt érintse meg a <Beolvasás> ► <Távoli lapolvasó> gombot a <Főképernyő> képernyőjén. **▶ Rendszerkezelő beállítások**

#### A lapolvasás nem lehetséges a következő esetekben.

- Nyomtatás, másolás, faxolás stb. közben
- A Címjegyzék importálása/exportálása közben
- A rögzítőegység tisztítása közben
- Ha a papír elakadt az adagolóban
- Ha a festékkazetta fedele nyitva van

A lapolvasást ezeknek a műveleteknek a befejezése vagy a hiba elhárítása után végezze el.

### 1 Helyezze be a dokumentumokat. **▶ Dokumentumok elhelyezése**



### 2 Kattintson duplán az asztalon a [Canon MF Toolbox] ikonra.

- Elindul az MF Toolbox alkalmazás.

### 3 Válassza a beolvasási típust.

- Kattintson a végrehajtani kívánt beolvasási típus ikonjára.

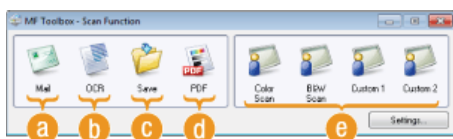

#### a [Mail] (Levél)

A beolvasott dokumentum e-mail mellékletként elküldve. A számítógépre is elmentheti, illetve kézzel később is e-mailhez csatolhatja.

#### b [OCR]

A dokumentum karakterei az OCR (optikai karakterfelismerés) eljárással szöveges adatként nyerhetők ki. A kinyert adatok optikai karakterfelismerő (OCR) szoftverrel szerkeszthetők. Az OCR szoftvert előre meg kell határozni.

#### c [Save] (Mentés)

A beolvasott dokumentum a számítógépen kerül elmentésre.

#### d [PDF]

A beolvasott dokumentum PDF-fájlá lesz konvertálva. Alkalmazásba is továbbíthatja. Alapértelmezés szerint a rendszer a beolvasott dokumentumot kereshető PDF fájlá konvertálja, amelynek szövegében számítógéppel keresés végezhető.

#### e [Color Scan] (Színes beolvasás) / [B&W Scan] (Fekete-fehér beolvasás) / [Custom 1] (Egyéni 1.) / [Custom 2] (Egyéni 2.)

A gyakran használt beállítások előre bejegyezhetők (**▶ Beolvasási beállítások konfigurálása az MF Toolbox segítségével**). Továbbítási célhelyként egy alkalmazás is megadható. Ha a kezelőpanel használatával végez beolvasást, az itt bejegyzett beállítások kerülnek alkalmazásra (**▶ Beolvasás a készülékről ▶ Lapolvasás a <Scan -> PC> gomb használatával**).

**MEGJEGYZÉS:**  
Lapolvasó váltása

Ha két vagy több telepített készülékel rendelkezik és át kíván váltani egy másikra, akkor kattintson a [Settings] (Beállítások) elemre, majd válassza ki a készüléket. **Beállítások konfigurálása az MF Toolbox alkalmazáshoz és a lapolvasóhoz**

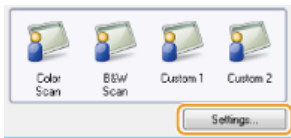

#### 4 Szükség szerint konfigurálja a beolvasási beállításokat. **Beolvasási beállítások konfigurálása az MF Toolbox segítségével**



#### 5 Kattintson a [Start] gombra.

- Megkezdődik a beolvasás.
- A megszakításhoz kattintson a [Cancel] (Mégse) gombra.

#### ■ Ha az 1. lépésben az adagolóba helyezi a dokumentumokat

Ha a beolvasás befejeződött, a beolvasott dokumentum a számítógépen egy mappába mentésre, vagy egy alkalmazásba továbbításra kerül. **Tárolási beállítások konfigurálása** **Külső alkalmazások megadása a beolvasott adatok továbbításához**

#### ■ Ha az 1. lépésben az üveglapra helyezte a dokumentumokat

Ha megjelenik az alábbi képernyő, akkor folytathatja a dokumentumok beolvasását (Ha egyidejűleg csak egy oldal olvasható be, mint például a JPEG formátum megadásánál, akkor ez a képernyő nem jelenik meg.)

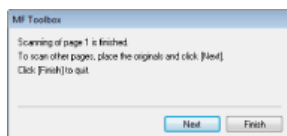

#### 1 Ha a dokumentumnak vannak más beolvasandó oldalai, akkor helyezze a következő oldalt az üveglapra, és kattintson a [Next] (Tovább) gombra.

- Ismétlje ezt a lépést mindaddig, amíg minden oldalt be nem olvasott.
- Ha csak egy oldalt kell beolvasni, akkor ugorjon a következő lépésre.

#### 2 Kattintson a [Finish] (Befejezés) gombra.

- Ha a beolvasás befejeződött, a beolvasott dokumentum a számítógépen egy mappába mentésre, vagy egy alkalmazásba továbbításra kerül. **Tárolási beállítások konfigurálása** **Külső alkalmazások megadása a beolvasott adatok továbbításához**

## MEGJEGYZÉS

### Ha a lapolvasás nem megfelelő eredményű

Ha a lapolvasási nem az elvárt eredménnyel jár, például a kép túl sötét vagy a színtónus az eredetiétől eltérő, akkor a ScanGear MF alkalmazással speciális lapolvasási beállításokat konfigurálhat. Helyezze el ismét a dokumentumot, a 6. lépésben a képernyőn

jelölje be a [Display the Scanner Driver] (A képolvasó illesztőprogramjának megjelenítése) jelölőnégyzetet, majd a ScanGear MF elindításához kattintson a [Start] (Indítás) gombra.

- ▶ **Beolvasási beállítások konfigurálása egyszerű módban**
- ▶ **Beolvasási beállítások konfigurálása bővített módban**

## ■ Beolvasott képek megtekintése a fájlformátum és a mentés megadása előtt

A a fájlformátum, illetve a mentés helyének megadása előtt megtekintheti a beolvasott képek előnézetét. Ez az eljárás nem érhető el, ha az 5. lépésben kiválasztásra került az [OCR] lehetőség. Helyezze el a dokumentumot, indítsa el a MF Toolbox alkalmazást, majd folytassa ezt az eljárást.

### 1 Vál. beolvasási típust.

- Kattintson az [OCR] ikonon kívül valamelyik ikonra.



### 2 Jelölje be a [Confirmation of the Scanned Image and Exif Settings] (A beolvasott kép és az Exif-beállítások visszaigazolása) jelölőnégyzetet.

- Ha az 1. lépésben a [PDF] lehetőséget választotta, akkor jelölje be a [Confirm the Scanned Image] (A beolvasott kép visszaigazolása) jelölőnégyzetet.

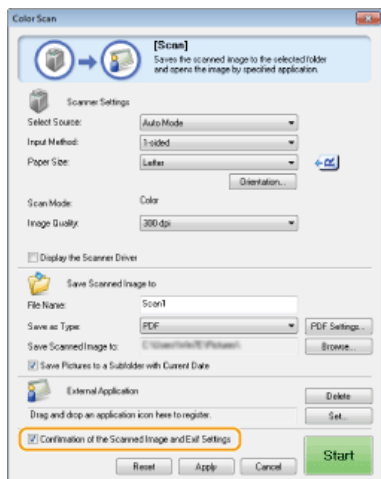

### 3 Kattintson a [Start] gombra.

- Megkezdődik a beolvasás.
- A megszakításához kattintson a [Cancel] (Mégse) gombra.
- A beolvasott képek miniatűrjei megjelennek a [Scanned Image] (Beolvasott kép) képernyőn.

### 4 Állítsa be a fájlformátumot és a mentési célhelyet.

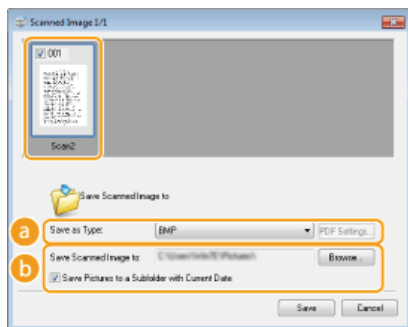

#### a [Save as Type] (Fájltípus)

Válasszon egy fájlformátumot, például PDF vagy JPEG formátumot. A választható formátumokat az 1. lépésben kiválasztott beolvasástípus határozza meg.

**MEGJEGYZÉS:**  
Megjegyzések hozzáfűzése JPEG fájllokhoz

Ha a [JPEG/Exif] formátumot választja, akkor a JPEG formátumú fájlok mentésekor megadhat különféle információkat, például a dátumot és egyéb megjegyzéseket. Válassza ki a beolvasott képet, kattintson az [Exif Settings] (Exif-beállítások) pontra, majd írja be megjegyzéseit a megjelenő képernyőn.

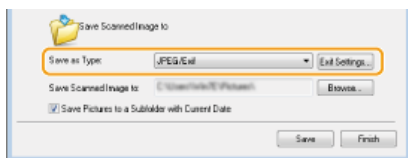

## b [Save Scanned Image to] (Beolvasott kép mentési helye)

Adjon meg egy mentési célmappát. Ha bejelöli a [Save Pictures to a Subfolder with Current Date] (Képek mentése aktuális dátummal jelölt almappába) jelölőnégyzetet, akkor a program a megadott mappában létrehoz egy almappát, amelynek az aktuális dátumot adja névként, és ebbe a mappába menti az adatokat.

### MEGJEGYZÉS:

Ha a [PDF (Add Page)] (PDF (oldal hozzáadása)) típust választja a [Save as Type] (Fájltípus, a) mezőben, akkor a [Save Scanned Image to] (Beolvasott kép mentési helye) helyett a [Create PDF File Based On] (PDF-fájl létrehozása a következő alapján) lehetőség jelenik meg. Ebben az esetben kattintson a [Browse] (Tallózás) elemre, majd adjon meg egy létező PDF fájlt, amelyhez az újonnan beolvasott dokumentum adatait hozzá kívánja adni. Az adatok a meglévő fájlba további oldalak formájában kerülnek be.

## 5 Kattintson a [Save] (Mentés) vagy a [Forward] (Továbbítás) gombra.

- A beolvasott adatok a számítógépen egy mappába mentésre, vagy egy alkalmazásba továbbításra kerülnek.
- **Tárolási beállítások konfigurálása** • **Külső alkalmazások megadása a beolvasott adatok továbbításához**

## ■ Meglévő PDF-fájl bővítése új oldalakkal

Adja meg azt a meglévő PDF-fájlt, amelyhez hozzá kívánja adni a most beolvasott dokumentum adatait. Az adatok a meglévő fájlba további oldalak formájában kerülnek be. Helyezze el a dokumentumot, indítsa el az MF Toolbox alkalmazást, majd folytassa ezt az eljárást. A kijelölt PDF fájlt az MF Toolbox alkalmazással kell létrehozni. Az újonnan beolvasott dokumentum adatai más alkalmazásokkal létrehozott PDF-fájlokhoz nem fűzhetők hozzá.

## 1 Vál. beolvasási típust.

- Kattintson a [Mail] (Levél), [Save] (Mentés) vagy [PDF] ikonra.

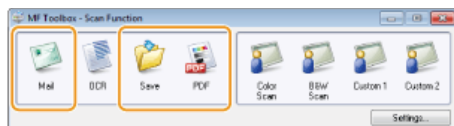

## 2 A [Save as Type] (Fájltípus) beállításnál válassza a [PDF (Add Page)] (PDF (oldal hozzáadása)) lehetőséget.

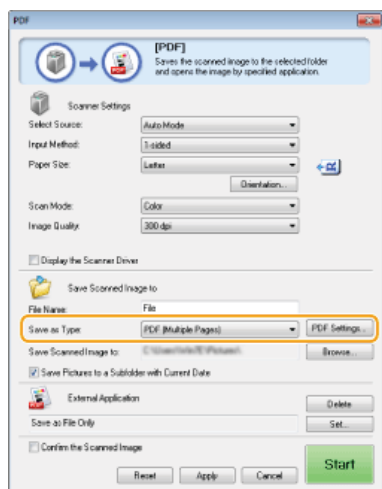

- Kattintson a [PDF Settings] (PDF-beállítások) pontra, és igény szerint konfigurálja be a lapolvasási beállításokat.
- **Tárolási beállítások konfigurálása**

## 3 Kattintson a [Browse] (Tallózás) pontra, válassza ki azt a PDF-fájlt, amelyhez hozzá kívánja fűzni az oldalakat.

- Az újonnan beolvasott dokumentum adatai bekerülnek a kijelölt PDF fájlba.

## 4 Kattintson a [Start] gombra.

- Megkezdődik a beolvasás.
- A megszakításához kattintson a [Cancel] (Mégse) gombra.

### ■ Ha a dokumentumokat az adagolóba helyezi

Ha a beolvasás befejeződött, a beolvasott dokumentum a számítógépen egy mappába mentésre, vagy egy alkalmazásba továbbításra kerül. **▶ Tárolási beállítások konfigurálása** **▶ Külső alkalmazások megadása a beolvasott adatok továbbításához**

### ■ Ha a dokumentumokat az üveglapra helyezi

Az alábbi képernyő jelenik meg.

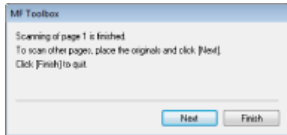

## 1 Ha a dokumentumnak vannak más beolvasandó oldalai, akkor helyezze a következő oldalt az üveglapra, és kattintson a [Next] (Tovább) gombra.

- Ismételje ezt a lépést mindaddig, amíg minden oldalt be nem olvasott.
- Ha csak egy oldalt kell beolvasni, akkor ugorjon a következő lépésre.

## 2 Kattintson a [Finish] (Befejezés) gombra.

- Ha a beolvasás befejeződött, a beolvasott dokumentum a számítógépen egy mappába mentésre, vagy egy alkalmazásba továbbításra kerül. **▶ Tárolási beállítások konfigurálása** **▶ Külső alkalmazások megadása a beolvasott adatok továbbításához**

## Beállítások konfigurálása az MF Toolbox alkalmazáshoz és a lapolvasóhoz

Másik lapolvasóra a [Settings] (Beállítások) gomb használatával válthat át. Több más beállítás, például a dokumentumok mentéséhez használandó számítógép neve is megadható.

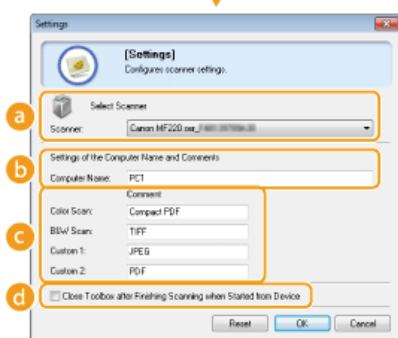
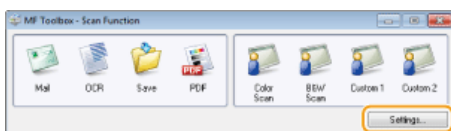

### a [Select Scanner] (Lapolvasó választása)

Válassza ki az MF Toolbox alkalmazással használandó lapolvasót (készüléket).

### b [Computer name] (Számítógépnév)

A készülék kezelőpaneljének használatával történő lapolvasás esetén egy eljárással megadható a beolvasott dokumentum mentéséhez használandó célhely (**▶ Beolvasás a készülékről**). Az ezen eljárás során a készüléken megjelenítendő számítógépnév szerkeszthető.

### c [Comment] (Megjegyzés)

Megjegyzést írhat az egyes beolvasástípusokhoz. A megjegyzés igény szerint szerkeszthető.

### d [Close Toolbox after Finishing Scanning when Started from Device] (Toolbox bezárása az eszközről végzett beolvasás után)

Amikor a készülék kezelőpaneljéről történik a beolvasás, elindul az MF Toolbox alkalmazás. Megadható, hogy az MF Toolbox képernyő a lapolvasás befejezésével automatikusan bezárásra kerüljön-e.



## HIVATKOZÁSOK

---

- ▶ Beolvasási beállítások konfigurálása az MF Toolbox segítségével

## Beolvasási beállítások konfigurálása az MF Toolbox segítségével

A kívánt használathoz igazítva módosíthatók az előbeállítások, például a lapolvasás típusa (színes vagy fekete-fehér), a fájlformátum és a felbontás. Megadható a beolvasott dokumentum mentésének helye, továbbítási céljaként egy alkalmazás, illetve más beállítások is.

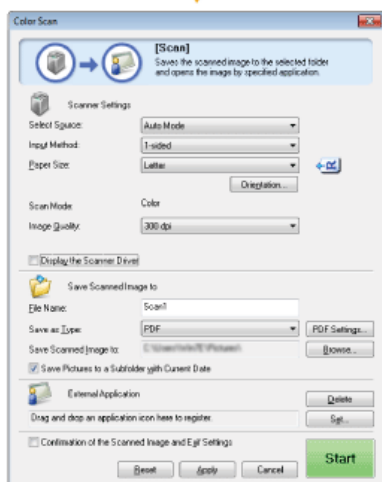

### MEGJEGYZÉS

A Macintosh felhasználók számára elérhető funkciók eltérők.

**[Mac OS felhasználóknak]**

- ▶ Beolvasási beállítások konfigurálása
- ▶ Tárolási beállítások konfigurálása
- ▶ Külső alkalmazások megadása a beolvasott adatok továbbításához

## Beolvasási beállítások konfigurálása

Konfigurálhatók a beolvasási beállítások, például az eredeti dokumentum mérete, a színmód és a felbontás.

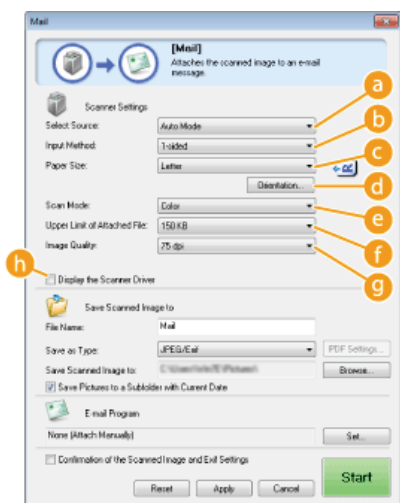

### a [Select Source] (Forrás választása)

Az alapján válasszon beállítást, hogy az üveglapra vagy az adagolóba helyezi-e a dokumentumokat.

[Platen Glass]

(Üveglap)	Akkor válassza, ha a dokumentumokat az üveglapra helyezi.
[ADF] (Automatikus dokumentumadagoló)	A dokumentumok adagolóba helyezése esetén válassza.
[Auto Mode] (Automatikus mód)	Ha az adagolóba dokumentumokat helyeznek, azok beolvasásra kerülnek. Ha semmi nincs az adagolóban, akkor az alkalmazás az üveglapra helyezett dokumentumokat olvassa be.

**b [Input Method] (Beviteli mód) (MF229dw)**

Válassza ki, hogy az adagolóba helyezett egy- vagy kétoldalas dokumentumot kíván-e beolvasni.

**c [Paper Size] (Papírméret)**

Válassza ki a dokumentum méretét. Ha egyéni méretet választ, akkor megjelenik a [Paper Size Settings] (Papírméret-beállítás) képernyő. Egyedi méretet is megadhat.



**d [Orientation] (Tájolás)**

Ha a dokumentumok az adagolóban vannak, állítsa be a dokumentumok tájolását. Ha az adagolóba kétoldalas dokumentumot helyezett, akkor beállíthatja a [Binding Location] (Kötés helye) beállítást is.



**e [Scan Mode] (Beolvasási mód)**

Válasszon képtípust a dokumentumok beolvasásához. Az elérhető elemek a beolvasás típusától függően eltérők lehetnek, például [Mail] vagy [PDF].

[Black and White] (Fekete-fehér)	A készülék fekete-fehér képként olvassa be a dokumentumot (köztes szürke árnyalatok nélkül).
[Black and White (OCR)] (Fekete-fehér (OCR))	A készülék optikai karakterfelismerő szoftverrel (OCR) történő feldolgozásra optimalizált fekete-fehér képként olvassa be a dokumentumot.
[Grayscale] (Szürkeárnyaltos)	A készülék szürkeárnyaltos képként (a fekete-fehér fényképekhez hasonlóan köztes szürke árnyalatokkal) olvassa be a dokumentumot.
[Color] (Színes)	A készülék színes képként olvassa be a dokumentumot.
[Color (Magazine)] (Színes (folyóirat))	A készülék színes képként olvassa be a dokumentumot. Ennek során tompítja a nyomtatott anyag beolvasásakor jelentkező színegyenetlenséget és csíkozottságot. Ezzel a beállítással tovább tart a beolvasás, mint a [Color] (Színes) beállítás használatakor.

**f [Upper Limit of Attached File:] (Csatolt fájl méretkorlátja)**

Ez az elem akkor jelenik meg, ha a [Mail] (Levél) típusú beolvasás van kiválasztva (Beolvasás az MF Toolbox segítségével). A készülék automatikusan úgy állítja be a beolvasott kép minőségét, hogy a fájl méret ne lépje túl az itt megadott maximális korlátot.

**g [Image Quality] (Képmínőség)**

Válassza ki, hogy a beolvasott kép mely felbontása felel meg leginkább a kívánt rendeltetésnek.

**MEGJEGYZÉS:**

- Az elérhető felbontások eltérhetnek attól függően, hogy a dokumentum az adagolóba vagy az üveglapra van-e helyezve, illetve, hogy a fájlformátum PDF vagy JPEG-e.
- A beolvasott kép számítógépes megjelenítéshez nagyjából a 75 dpi, kereshető PDF nyomtatásához vagy létrehozásához a 300 dpi felbontás megfelelő.
- A kimeneti felbontás megduplázása esetén a képfájl mérete négyszeresére növekedik. Túl nagy fájl méret memóriahiányt vagy más hibát eredményezhet. A felbontást a célnak még megfelelő minimumra állítsa be.

**h [Display the Scanner Driver] (A képolvasó illesztőprogramjának megjelenítése)**

Jelölje be ezt a jelölőnégyzetet a ScanGear MF speciális beolvasási beállításai konfigurálásának engedélyezéséhez. A ScanGear MF alkalmazás elindításához kattintson a [Start] **(Beolvasási beállítások konfigurálása a ScanGear MF alkalmazásban)** gombra. Ez az elem nem jelenik meg, ha az [OCR] típusú beolvasást választotta.

## Tárolási beállítások konfigurálása

Adja meg a beolvasott adatok beállításait, például fájlnevét, fájlformátumát (PDF, JPEG stb.) és mentési helyét.



### a [File Name] (Fájltípus)

Adja meg a beolvasott adatfájl nevét.

#### MEGJEGYZÉS:

Ha a mentési helyen már van ugyanilyen nevű fájl, akkor a program egy egyedi négyjegyű sorszámot (például „0001”) fűz az új fájlnevhez.

### b [Save as Type] (Fájltípus)

Válassza ki a fájlformátumot.

[BMP]	A beolvasott dokumentum bitkép fájlá lesz konvertálva.
[JPEG/Exif]	A beolvasott dokumentum JPEG/Exif formátumú képpé lesz konvertálva. Ez a beállítás akkor érhető el, ha a [Scan Mode] (Beolvasási mód) beállításnál a [Grayscale] (Szürkeárnyaltos), a [Color] (Színes) vagy a [Color] (Magazine) (Színes (folyóirat)) értéket választotta <b>(Beolvasási beállítások konfigurálása)</b> .
[TIFF]	A beolvasott dokumentum TIFF képpé lesz konvertálva.
[PDF]	A rendszer egy PDF fájlt hoz létre. Többoldalas dokumentum beolvasása esetén ezek az oldalak egy PDF fájlban kerülnek összefűzésre.
[PDF (Single Page)] (PDF (egyetlen oldal))	A beolvasott dokumentum mindegyik oldaláról egy-egy egyoldalas PDF-fájl készül. Ha például egy háromoldalas dokumentumot olvas be, akkor három különálló egyoldalas PDF-fájl jön létre.
[PDF (Multiple Pages)] (PDF (több oldal))	Egy PDF fájl jön létre több dokumentumból. Ha például egy háromoldalas dokumentumot olvas be, akkor egy háromoldalas PDF-fájl jön létre.
[PDF (Add Page)] (PDF (oldal hozzáadása))	Az újonnan beolvasott dokumentum adatai további oldalakként hozzáfűzésre kerülnek az előzőleg megadott meglévő PDF-fájlhoz. <b>Meglévő PDF-fájl bővítése új oldalakkal</b>

#### MEGJEGYZÉS:

Az egyes beolvasási típusokhoz elérhető fájlformátumok

Beolvasás típusa	BMP	JPEG/Exif	TIFF	PDF	PDF (egyetlen oldal) PDF (több oldal) PDF (oldal hozzáadása)
[Mail] (Levél)		✓*			✓

[OCR]	✓	✓*	✓		
[Save] (Mentés)	✓	✓*	✓		✓
[PDF]					✓
[Color Scan] (Színes beolvasás)	✓	✓	✓	✓	
[B&W Scan] (Fekete-fehér beolvasás)	✓		✓	✓	
[Custom 1] (Egyéni 1)	✓	✓*	✓	✓	
[Custom 2] (Egyéni 2)	✓	✓*	✓	✓	

\* Nem érhető el, ha a [Scan Mode] (Beolvasási mód) beállítása [Black and White] (Fekete-fehér) vagy [Black and White (OCR)] (Fekete-fehér (OCR)). **Beolvasási beállítások konfigurálása**

### Ha megjelenik egy üzenet, amely azt jelzi, hogy a képméret túl nagy

Csökkentse az [Image Quality] (Képmínőség) értékét. **Beolvasási beállítások konfigurálása**

### c [PDF Settings] (PDF-beállítások)

Ha a [Save as Type] (Fájltípus, **b**) beállításnál a [PDF], a [PDF (Single Page)] (PDF (egyetlen oldal)), a [PDF (Multiple Pages)] (PDF (több oldal)) vagy a [PDF (Add Page)] (PDF (oldal hozzáadása)) értéket választotta, megadhatja a PDF-fájlok speciális beállításait.

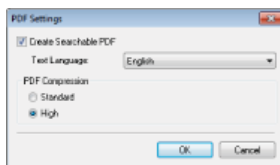

#### [Create Searchable PDF] (Kereshető PDF létrehozása)

Megadhatja, hogy a beolvasott dokumentumot kereshető PDF fájlra kívánja-e konvertálni. A beolvasott dokumentum karakterei szöveges adatokként kerülnek beolvasásra, és a szövegben számítógép használatával keresés végezhető. A szöveg szövegszerkesztő alkalmazással is szerkeszthető. Kereshető PDF létrehozásához állítsa be a [300 dpi] értéket az [Image Quality] (Képmínőség) beállításánál. **Beolvasási beállítások konfigurálása**.

#### [Text Language] (Szöveg nyelve)

Válasszon a dokumentumhoz illeszkedő nyelvet.

#### [PDF Compression] (PDF-tömörítés)

Válassza ki az adattömörítés szintjét. Ha [High] (Erős) beállítást választ, akkor a képek, például fényképek vagy ábrák adatméretet kisebb lesz, mint a [Standard] (Normál) beállítás választása esetén. Mindazonáltal a képmínőség csökkenhet, a dokumentum típusától függően.

### d [Save Scanned Image to] (Beolvasott kép mentési helye)

Kattintson a [Browse] (Tallózás) elemre, majd adja meg a beolvasott adatok mentési helyét. Ha a [PDF (Add Page)] (PDF (oldal hozzáadása)) típust választja a [Save as Type] (Fájltípus, **b**) mezőben, akkor a [Save Scanned Image to] (Beolvasott kép mentési helye) helyett a [Create PDF File Based On] (PDF-fájl létrehozása a következő alapján) lehetőség jelenik meg. Ebben az esetben adja meg azt a meglévő PDF-fájlt, amelyhez hozzá kívánja adni a most beolvasott dokumentum adatait. Az adatok a meglévő fájlba további oldalak formájában kerülnek be. **Meglévő PDF-fájl bővítése új oldalakkal**.

### e [Save Pictures to a Subfolder with Current Date] (Mentés almappába az aktuális dátummal)

Ha bejelöli a [Save Pictures to a Subfolder with Current Date] (Képek mentése aktuális dátummal jelölt almappába) jelölőnégyzetet, akkor a program a [Save Scanned Image to] (Beolvasott kép mentési helye, **d**) beállításban megadott mappában létrehoz egy almappát, amelynek az aktuális dátumot adja névként, és ebbe a mappába menti az adatokat.

## Külső alkalmazások megadása a beolvasott adatok továbbításához

Ha megad egy alkalmazást, amelybe továbbítani kívánja a beolvasott adatokat, akkor a beolvasás befejezése után automatikusan elindul a megadott alkalmazás. Például megadhatja az Adobe Photoshop vagy más képfeldolgozó alkalmazást. Ha a beolvasás típusának a [Mail] (Levél) lehetőséget választja és megad egy levelezőprogramot, akkor a beolvasott adatok automatikusan egy új e-mailbe kerülnek mellékletként. [OCR] beállítással történő lapolvasáshoz meg kell adnia egy OCR (optikai karakterfelismerő) szoftvert.

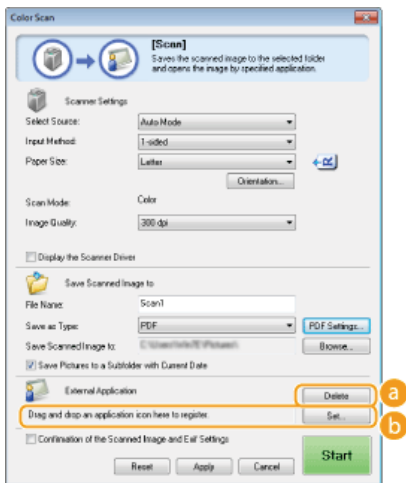

### a [Delete] (Törlés)

Ha a beolvasott dokumentumot nem kívánja alkalmazásba továbbítani, például ha el kívánja menteni, akkor kattintson erre a gombra.

### b [Set] (Beállítás)

Kattintson erre a gombra, majd válasszon egy alkalmazást. Alkalmazást, ha az nem levelezőprogram, megadhat úgy is, hogy annak ikonját egérrrel ide vonatja.

#### MEGJEGYZÉS:

#### Támogatott levelezőprogramok

- Microsoft Outlook Express
- Microsoft Outlook
- Microsoft Exchange
- EUDORA
- Netscape Messenger
- Windows Mail
- Becky! Ver.2
- Mozilla Thunderbird

## HIVATKOZÁSOK

- ▶ Beolvasás az MF Toolbox segítségével

## Beolvasás alkalmazásból



Dokumentum beolvasása alkalmazás használatával. Használhatja az Adobe Photoshop, a Microsoft Office Word vagy más képfeldolgozó és szövegszerkesztő alkalmazásokat. A beolvasott kép közvetlenül az alkalmazásba töltődik, lehetővé téve a kép azonnali szerkesztését vagy feldolgozását. A következő művelet végrehajtásának módja az alkalmazástól függ.

### FONTOS

Az alkalmazásnak TWAIN- vagy WIA-kompatibilisnek\* kell lennie. Az ezzel kapcsolatos további tudnivalók az alkalmazás útmutatójában találhatók.

\* A TWAIN a képbeviteli eszközök, például lapolvasók és a számítógépek csatlakoztatásának egyik szabványa. A WIA a Windows operációs rendszer egyik beépített, szabványos funkciója.

### 1 Helyezze be a dokumentumokat. Dokumentumok elhelyezése



#### FONTOS:

Az alkalmazástól függően előfordulhat, hogy a második dokumentum vagy a további dokumentumok nem olvashatók be, vagy hibaüzenet jelenik meg. Ilyen esetben a dokumentumok behelyezését és beolvasását egyenként végezze el.

### 2 Az alkalmazásból válassza a beolvasást indító parancsot.

- A beolvasást indító parancs kiválasztásának módja az adott alkalmazástól függ. Az ezzel kapcsolatos további tudnivalók az alkalmazás útmutatójában találhatók.

### 3 Válassza ki a készülék lapolvasó-illesztőprogramját.

- Válassza a ScanGear MF vagy a WIA lehetőséget. Ha a ScanGear MF lehetőséget választja, akkor speciális beolvasási beállításokat is elvégezhet.

### 4 Szükség szerint konfigurálja a beolvasási beállításokat.

- A ScanGear MF beolvasási beállításokkal kapcsolatos további információkért olvassa el a **Beolvasási beállítások konfigurálása egyszerű módban** vagy a **Beolvasási beállítások konfigurálása bővített módban** részt.

### 5 Kattintson a [Scan] (Beolvasás) gombra.

- Megkezdődik a beolvasás.
- Ha a beolvasás befejeződött, a beolvasott kép egy alkalmazásba továbbításra kerül.

## HIVATKOZÁSOK

- Beolvasási beállítások konfigurálása a ScanGear MF alkalmazásban**

## Beolvasási beállítások konfigurálása a ScanGear MF alkalmazásban



A ScanGear MF a készülékhez kapott lapolvasó-illesztőprogram. A ScanGear MF a következők szerint használható.

### Indítás az MF Toolbox alkalmazásból

Az MF Toolbox alkalmazásból történő beolvasás esetén elindíthatja a ScanGear MF programot, és speciális beolvasási beállításokat végezhet. Jelölje be a [Display the Scanner Driver] (Lapolvasó-illesztő program megjelenítése) jelölőnégyzetet, majd az MF Toolbox alkalmazásban kattintson a [Start] elemre a ScanGear MF program elindításához. **Beolvasás az MF Toolbox segítségével**

### Indítsa el egy alkalmazásból.

A ScanGear MF használatával a beolvasott kép az Adobe Photoshop, Microsoft Office Word vagy más képfeldolgozó és szövegszerkesztő alkalmazásokba tölthető. A beolvasási parancsok közül válassza a ScanGear MF lehetőséget. **Beolvasás alkalmazásból**

#### TIPPEK

A ScanGear MF használatával a következőkre van lehetősége:

- Kép előnézete a beolvasás előtt
- A beolvasási terület meghatározása
- A képminőség részletes beállítása
- ▶ **Beolvasási beállítások konfigurálása egyszerű módban**
- ▶ **Beolvasási beállítások konfigurálása bővített módban**



## Beolvasási beállítások konfigurálása egyszerű módban

A Simple Mode (Egyszerű mód) a ScanGear MF program alapszintű beolvasási beállításainak gyűjteménye, a használat megkönnyítéséhez. Más szóval a Simple Mode (Egyszerű mód) a ScanGear MF program egyszerűsített változata. Végezze el a beállításokat a 1 - 6 alapján történő sorrendben a képernyőn, majd kattintson a [Scan] (Beolvasás) elemre. Ezáltal alapszintű beállítások és beolvasás végezhető.

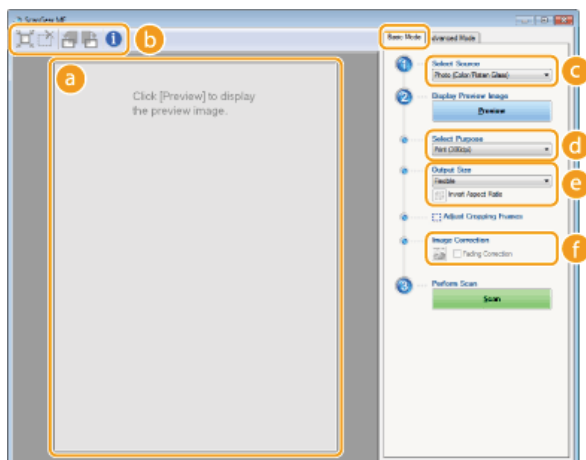

### a Előnézeti terület

Az üveglapra helyezett dokumentum előnézete megtekinthető. A [Preview] (Előnézet) elemre kattintva ezen a területen egy előnézeti kép jelenik meg, a levágási keretet pontozott vonal jelzi.

### b Eszköztár

A kép beállítása a előnézeti területen.

#### (Auto Crop) (Automatikus levágás)

A beolvasott képhez illeszkedő levágási keret beállítása automatikus. Az ikonra való kattintásokkal a levágási keret csökken. A keret az egérrel mozgatható, illetve átméretezhető.

#### MEGJEGYZÉS:

#### Több beolvasási terület kézi megadása

Kézzel is hozzáadhat levágási kereteket. A dokumentumon belül is meghatározhat levágási területeket, így azok mindegyike külön képként olvasható be. Húzza az egérrel a levágási kereteket a beolvasni kívánt területek meghatározásához. Legfeljebb tíz terület állítható be. Kattintson a [Scan] (Beolvasás) elemre a levágási keretben levő területek különálló képként történő beolvasásához.

#### (Clear Crop Frame) (Levágási keret törlése)

A kijelölt levágási keret tartalmának törlése.

#### (Balra forgatás) / (Jobbra forgatás)

90 fokkal balra vagy jobbra forgatja az előnézeti képet.

#### (Információ)

Megjeleníti a beolvasott kép aktuális beállításait, például a színmódot és a beolvasott terület méretét.

### c [Select Source] (Forrás választása)

Válasszon képtípust a dokumentumok beolvasásához. Az elérhető elemek a dokumentum elhelyezésétől függően eltérnek.

Ha dokumentumot az üveglapra helyezte

[Photo (Color)] (Fénykép (színes))	A készülék színes képként olvassa be a fényképes dokumentumot.
[Magazine (Color)] (Folyóirat (színes))	Nyomtatványok, például magazinok beolvasása színes képként történik. Ennek során tömptíja a nyomtatott képek beolvasásakor jelentkező színyegyenletlenséget és csíkozottságot.
[Newspaper (B&W)] (Újság (fekete-fehér))	A készülék a szöveges dokumentumot vagy a vonalas rajzot fekete-fehér képként (csak fekete-fehérben, köztes szürke árnyalatok nélkül) olvassa be.
[Document (Grayscale)] (Dokumentum (szürkeárnyaltos))	A készülék a szöveges vagy fényképes dokumentumot szürkeárnyaltos képként (a fekete-fehér fényképekhez hasonlóan fekete-fehérben és köztes szürke árnyalatokkal) olvassa be.

Ha a dokumentumot az adagolóba helyezte

[Document (Color) ADF] (Automatikus dokumentumadagoló (színes))	A készülék színes képként olvassa be a dokumentumot.
---	--

#### d [Select Purpose] (Cél kiválasztása)

Válasszon beállítást aszerint, hogy mire szeretné használni a beolvasott képet.

[Print (300dpi)] (Nyomatás (300 dpi))	A beolvasott kép nyomtatásának idején válassza ki.
[Image Display (150dpi)] (Képmegjelenítés (150 dpi))	Akkor válassza, ha a beolvasott képet számítógépen szeretné megjeleníteni.
[OCR (300dpi)]	Akkor válassza, ha a dokumentumot karakterfelismerő (OCR) szoftverrel szeretné feldolgozni.

#### e [Output Size] (Kimeneti méret)

- Válassza ki, hogy mekkora legyen a beolvasott kép mérete nyomtatáskor vagy a számítógépen történő megjelenítéskor. Például, ha Ön olyan képet kíván előállítani, amely megfelel A4 papírra történő nyomtatáshoz, válassza a [A4] lehetőséget, majd a [Print (300dpi)] (Nyomatás (300 dpi)) lehetőséget a [Select Purpose] (Cél kiválasztása, d) beállításhoz.
- Kattintson a  elemre az álló és a fekvő tájolás közötti váltáshoz. Ez a gomb nem használható, amikor a [Flexible] (Rugalmas) beállítás van megadva.
- Az [Add/Delete] (Hozzáadás/törlés) lehetőséget választva új kimeneti méretbeállításokat adhat meg és törölheti a megadott méreteket.



- A szélesség és magasság arányának módosításához válassza a [Flexible] (Rugalmas) beállítást. A beolvasni kívánt területet húzza az egérrel az előnézeti képre.

#### f [Image Correction] (Képkorrekció)

A [Fading Correction] (Halványulás korrekciója) jelölőnégyzet bejelölésével a régi fényképek vagy más képek kifakult színei élénk színekké alakíthatók. Ez a beállítás akkor érhető el, ha egy előnézeti kép látható, és a [Photo (Color)] (Színes fénykép) vagy [Magazine (Color)] (Színes folyóirat) lehetőséget választotta a [Select Source] (Forrás kiválasztása) listában (c).

## HIVATKOZÁSOK

- ▶ Beolvasási beállítások konfigurálása bővített módban
- ▶ Beolvasás az MF Toolbox segítségével
- ▶ Beolvasás alkalmazásból

## Beolvasási beállítások konfigurálása bővített módban

Ha a ScanGear MF képernyőn az [Advanced Mode] (Bővített mód) lehetőségre kattint, akkor az Egyszerű módhoz képest több speciális képminőségi beállítást végezhet. A módosított beállításokat Kedvenc beállítások néven tárolhatja. További részletes információkért kattintson a témakör melletti  ikonra.

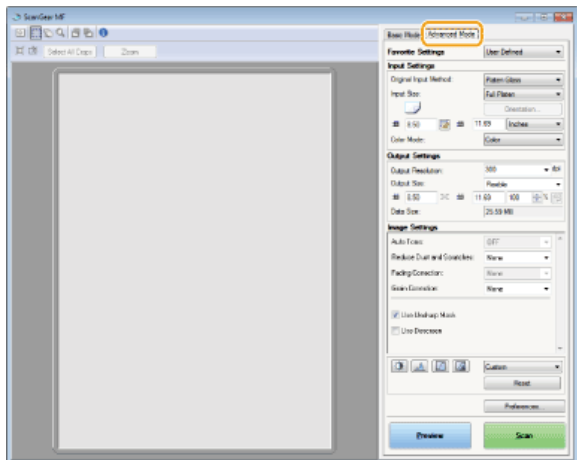

- ▶ Az előnézeti képek használata
- ▶ A dokumentumra vonatkozó beállítások és a színmód meghatározása
- ▶ Felbontás és képméret megadása
- ▶ A képminőség beállítása
- ▶ Fényerő és szín beállítása
- ▶ Egyéb beállítások megadása
- ▶ A gyakran használt beállítások tárolása

### Az előnézeti képek használata



Ha a dokumentumot az üveglapra helyezi, és a [Preview] (Előnézet) pontra kattint, akkor megjelenik egy előnézeti kép. Az előnézeti képen meghatározhatja a beolvasni kívánt területet és ellenőrizheti a képbeállítások hatásait.

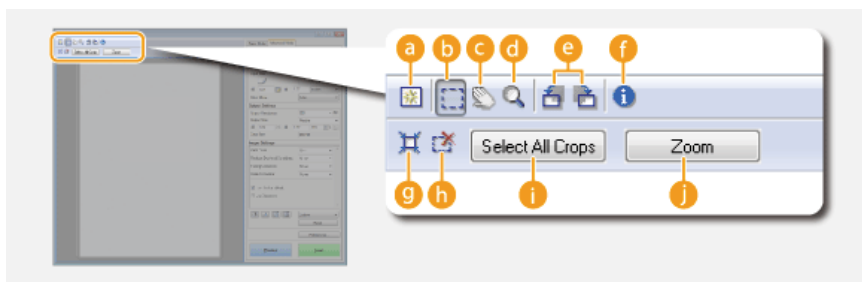

#### (Törlés)

Törli az előnézeti képet.

#### (Levágás)

A levágási kerettel meghatározza a levágandó területet. Az egérrel húzza a levágni kívánt területet. A levágási területet pontozott vonal jelzi. A levágási keret az egérrel mozgatható, illetve átméretezhető.

#### MEGJEGYZÉS:

#### Több beolvasási terület beállítása

A dokumentumon belül meghatározhat levágási területeket, így azok mindegyike külön képként olvasható be. Húzza az egérrel a levágási keretet a beolvasni kívánt területek meghatározásához. Legfeljebb tíz terület állítható be. Kattintson a [Scan] (Beolvasás) elemre a levágási keretben levő területek különálló képekként történő beolvasásához.

#### (Kép áthelyezése)

A kép húzásával a kép látható része elmozdítható, ha az előnézeti kép meg van nagyítva.

#### (Nagyítás/kicsinyítés)

Megnagyítja a teljes előnézeti képet. Kattintson bal egérgombbal a képre a közelítéshez. Kattintson rá a jobb gombbal a távolításához. A kép egy részének a részletek ellenőrzése céljából történő felnagyításához használja a [Zoom] (Nagyítás/kicsinyítés) elemet.



### (Elforgatás balra) / (Elforgatás jobbra)

90 fokkal balra, illetve jobbra forgatja el az előnézeti képet.

### (Információ)

Megjeleníti a beolvasott kép aktuális beállításait, például a színmódot és a beolvasott terület méretét.

### (Automatikus levágás)

Automatikusan beállítja a beolvasott dokumentumhoz illeszkedő levágási keretet. Az ikonra való kattintásokkal a levágási keret csökken.

### (Levágási keret törlése)

A kijelölt levágási keret tartalmának törlése.

### [Select All Crops] (Az összes körülvágás kijelölése)

A kép összes levágási keretének kijelölése.

### [Zoom] (Nagyítás/kicsinyítés)

A levágási keretben levő kép nagyítása. Minél kisebb a levágási keret, annál nagyobb lesz a megjelenített kép. A nehezen látható részletek a használatával ellenőrizhetők. A kép eredeti méretére való visszaállításhoz kattintson ismét erre a gombra.

## A dokumentumra vonatkozó beállítások és a színmód meghatározása



A dokumentum beviteli mód (üveglap vagy adagoló), a dokumentumméret, a színmód és más beállítások megadása.

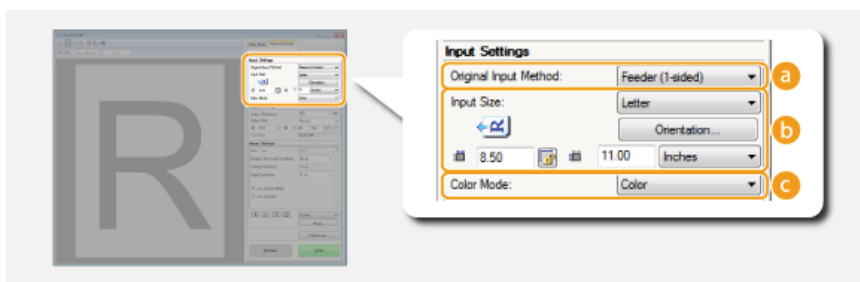

### [Original Input Method] (Eredeti bemeneti mód)

Az alapján válasszon beállítást, hogy az üveglapra vagy az adagolóba helyezi-e a dokumentumokat.

[Platen Glass] (Üveglap)	Akkor válassza, ha a dokumentumokat az üveglapra helyezi.
[ADF (1-sided)] (Automatikus dokumentumadagoló (egyoldalas))	Egyoldalas dokumentumok adagolóba helyezése esetén válassza.
[ADF (2-sided)] (Automatikus dokumentumadagoló (kétoldalas)) (MF229dw)	Kétoldalas dokumentumok adagolóba helyezése esetén válassza.

### [Input Size] (Bemeneti méret)

- Adja meg a beolvasási terület méretét. Normál esetekben válassza a dokumentummal megegyező méretet. A méret értékekkel történő meghatározáshoz válasszon egy mértékegységet, majd adja meg a szélesség és a magasság értékét. A kép aktuális szélesség/magasság arányának zárolásához kattintson a gombra.

#### MEGJEGYZÉS:

- Ha az [Original Input Method] (Eredeti bemeneti mód, ) megadása során az [ADF (2-sided)] (Automatikus dokumentumadagoló (kétoldalas)) beállítást választotta, akkor a méret az értékek beírásával nem adható meg.
- A beolvasható képméret egyes alkalmazások esetén korlátozott.
- Ha a dokumentumok az adagolóban vannak, állítsa be a dokumentumok tájolását az [Orientation] (Tájolás) részben. Ha az adagolóba kétoldalas dokumentumot helyezett, akkor beállíthatja a [Binding Location] (Kötés helye) beállítást is.



### c [Color Mode] (Színmód)

Válasszon képtípust a dokumentumok beolvasásához.

[Black and White] (Fekete-fehér)	A készülék fekete-fehér képként olvassa be a dokumentumot (köztes szürke árnyalatok nélkül). Módosíthatja a dokumentumon vagy képen belül a szöveget fekete és fehérre osztó küszöbértéket a [Threshold] (Küszöbérték) (Fényerő és szín beállítás) beállítással.
[Grayscale] (Szürkeárnyaltos)	A készülék szürkeárnyaltos képként (a fekete-fehér fényképekhez hasonlóan köztes szürke árnyalatokkal) olvassa be a dokumentumot.
[Color] (Színes)	A készülék színes képként olvassa be a dokumentumot.
[Text Enhanced] (Szövegre optimalizált)	A készülék optikai karakterfelismerő szoftverrel (OCR) történő feldolgozásra optimalizált fekete-fehér képként olvassa be a dokumentumot.

## Felbontás és képméret megadása



A kimeneti felbontás és kimeneti méret megadása.

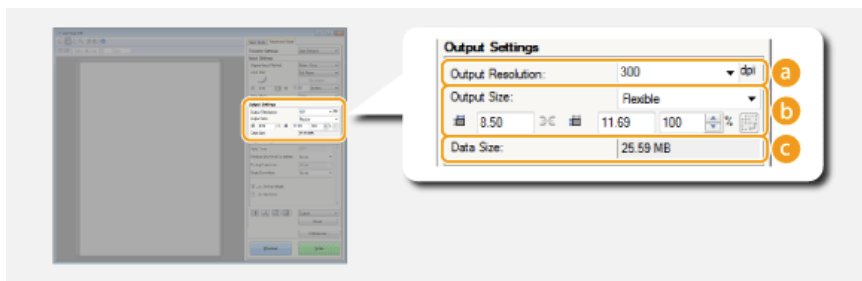

### a [Output Resolution] (Kimeneti felbontás)

Válassza ki, hogy a beolvasott kép mely felbontása felel meg leginkább a kívánt rendeltetésnek. Ha a dokumentumok az adagolóban vannak, akkor a maximális felbontás 300 dpi.

#### MEGJEGYZÉS:

#### A kimeneti felbontás értéke

- A beolvasott kép számítógépes megjelenítéshez nagyjából a 75 dpi, kereshető PDF nyomtatásához vagy létrehozásához a 300 dpi felbontás megfelelő.
- A kimeneti felbontás megduplázása esetén a képfájl mérete négyszeresére növekedik. Túl nagy fájlméret memóriahiányt vagy más hibát eredményezhet. A felbontást a célnak még megfelelő minimumra állítsa be.

### b [Output Size] (Kimeneti méret)

- Válassza ki, hogy mekkora legyen a beolvasott kép mérete nyomtatáskor vagy a számítógépen történő megjelenítéskor.
- Kattintson a [Flexible] elemre az álló és a fekvő tájolás közötti váltáshoz. Ez a gomb nem használható, amikor a [Flexible] (Rugalmas) beállítás van megadva.
- Az [Add/Delete] (Hozzáadás/törlés) lehetőséget választva új kimeneti méretbeállításokat adhat meg és törölheti a megadott méreteket.

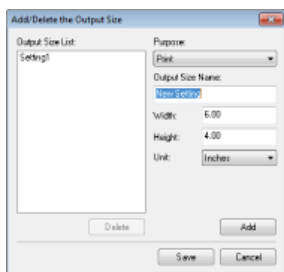

- A kimeneti méret, illetve a szélesség és magasság arányának módosításához válassza a [Flexible] (Rugalmas) beállítást. A beolvasni kívánt területet húzza az egérrel az előnézeti képre, vagy adja meg a szélesség- és magasságértékeket. Ha a szélesség- és magasságérték mezőitől jobbra levő [%] mezőben megadja a nagyítás százalékarányát, akkor a beolvasáshoz a dokumentum nagyított vagy kicsinyített lesz.

### c [Data Size] (Adatméret)

A képnek a beállított [Output Resolution] (Kimeneti felbontás) és [Output Size] (Kimeneti méret) értékekkel való beolvasása esetén megjeleníti a kép adatméretét.

## A képminőség beállítása

Beállítások a képminőség javításához, mint például a fényképek karcainak vagy kifakult színeinek kijavítása. Ezek a beállítások csak akkor érhetőek el, ha a [Color Mode] (Színmód) beállításnál a [Color] (Színes) vagy a [Grayscale] (Szürkeárnyaltos) értéket választotta (▶ **A dokumentumra vonatkozó beállítások és a színmód meghatározása**).

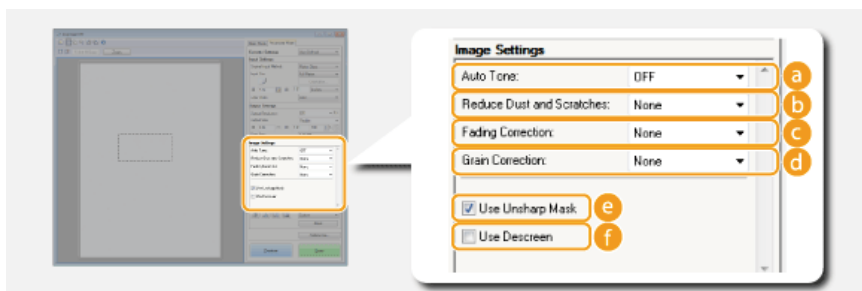

### a [Auto Tone] (Automatikus tónus)

Automatikusan kiigazítja a kép szinténusát.

### b [Reduce Dust and Scratches] (Porszemcsék és karcok csökkentése)

A dokumentumon levő port és karcokat kevésbé feltűnővé teszi. A [High] (Erős) érték beállításával a karcok és a por kevésbé fog látszani, de a kép finomabb részletei is eltűnhetnek.

### c [Fading Correction] (Halványulás korrekciója)

A beállítás akkor érhető el, ha a [Color Mode] (Színmód) beállításnál a [Color] (Színes) értéket választotta. Javítja a dokumentum kifakult színeit, illetve a halvány dokumentumok színtelítettségét. A [High] (Erős) beállítással nagy mértékben javítható a színhalványulás, de ettől az egész kép szinténusa is megváltozhat.

### d [Grain Correction] (Szemcsézettség korrekciója)

Csökkenti a szemcsézettséget, ezáltal lágy szinténust hoz létre a nagysebességű filmmel készített fényképek beolvasásakor. A [High] (Erős) beállítás jelentősen csökkenti a szemcsézettséget, de ezzel a kép élességét és minőségét is ronthatja.

### e [Use Unsharp Mask] (Életlen maszk használata)

Kihangsúlyozza a kép éleit és vonalait, ezáltal élesebb megjelenést ad.

### f [Use Descreen] (Rácsmentesítés használata)

Tompítja a nyomtatott képek beolvasásakor jelentkező színegyenetlenséget és csíkozottságot.

## Fényerő és szín beállítása

Beállíthatja a színbeállításokat, például a fényerőt, kontrasztot és a szinténust. A megjelenített elemek a [Color Mode] (Színmód) beállítás kiválasztott értékétől függően eltérhetnek (▶ **A dokumentumra vonatkozó beállítások és a színmód meghatározása**). A [Text Enhanced] (Szövegre optimalizált) érték kiválasztása ezek a beállítások nem állíthatók.

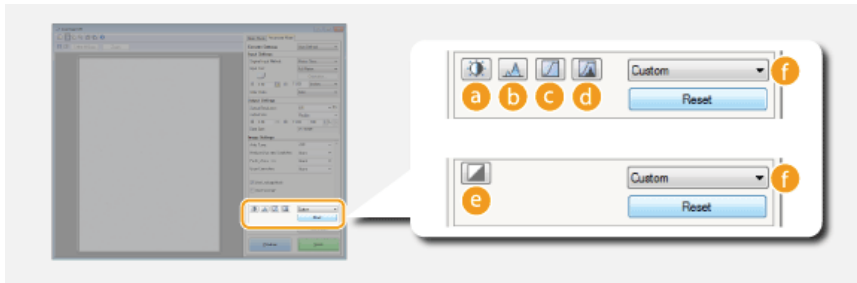

### (Fényerő és kontraszt)

A kép fényerejének és kontrasztjának (a kép világos és sötét részei közötti különbségnek) a beállítása. Ábrán ellenőrzött beállításhoz kattintson a kép jobb felső részén a  elemre.

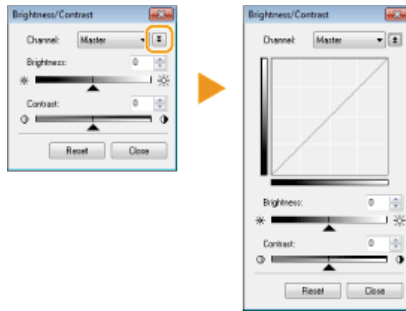

#### [Channel] (Csatorna)

- Ha a [Color] (Színes) lehetőséget választja a [Color Mode] (Színmód) mezőben, akkor külön-külön beállíthatja a [Red] (Piros), [Green] (Zöld) és [Blue] (Kék) színcsatornát. Ha mindhárom színt egyszerre szeretné módosítani, akkor válassza a [Master] lehetőséget. A [Master] beállításban elvégzett módosításokat kombinálhatja az egyes színcsatornák módosításaival.
- Ha a [Color Mode] (Színmód) mezőben a [Grayscale] (Szürkeárnyaltos) lehetőséget választotta, akkor csak a [Grayscale] (Szürkeárnyaltos) csatorna jelenik meg.

#### [Brightness] (Fényerő)

Mozgassa a csúszkát  vagy írjon be egy értéket.

#### [Contrast] (Kontraszt)

Mozgassa a csúszkát  vagy írjon be egy értéket. A kontraszt csökkentésekor a kép világos és sötét részei közötti különbség csökken, ezáltal a kép lágyabbá válik. A kontraszt növelésekor a kép világos és sötét részei közötti különbség nő, ezáltal a kép teltebbé válik.

### (Hisztogram)

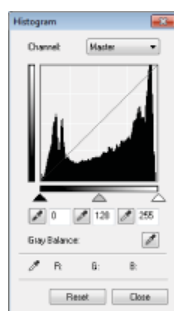



A hisztogram a képek fényerejének eloszlását ábrázoló diagram. A kép módosítása közben az előnézeti képen és hisztogramon nyomon követheti a változásokat. Ha az előnézeti képen meghatározza, hogy a képnek melyik részét szeretné a legvilágosabbá (vagy a legsötétebbé) tenni, akkor az eredeti kép fényegyensúlya a megadott résznek mint átlagnak a felhasználásával automatikusan történik. Hasonló módon az egyensúly a középtónus fényerejének mint átlagnak a felhasználásával is beállítható.

#### [Channel] (Csatorna)

- Ha a [Color] (Színes) lehetőséget választja a [Color Mode] (Színmód) mezőben, akkor külön-külön beállíthatja a [Red] (Piros), [Green] (Zöld) és [Blue] (Kék) színcsatornát. Ha mindhárom színt egyszerre szeretné módosítani, akkor válassza a [Master] lehetőséget. A [Master] beállításban elvégzett módosításokat kombinálhatja az egyes színcsatornák módosításaival.
- Ha a [Color Mode] (Színmód) mezőben a [Grayscale] (Szürkeárnyaltos) lehetőséget választotta, akkor csak a [Grayscale] (Szürkeárnyaltos) csatorna jelenik meg.

#### (Feketekijelölő) / (Középtónus-kijelölő) / (Fehérpont-kijelölő)

Kattintson az előnézeti kép (vagy a levágási keret) legsötétebbnek, közepesnek vagy legfényesebbnek meghatározni kívánt részein. Mozgassa a , a , vagy a  csúszkát. Másik megoldásként beírhatja az értékeket.

#### (Szürkeegyensúly-kijelölő eszköz)

Kattintson az előnézeti kép (vagy a levágási keret) azon részére, amelyet akromatikus színeként kíván beállítani, ami fekete, szürke vagy fehér, amelyeknek nincs színmélysége. A kép többi részének színtónusának beállításához a kattintott rész lesz az átlag. Például, ha egy fényképen a hó kékes színű, kattintson erre a részre, mert ezt a részt alapvetően fehérre érdemes állítani. Ha erre a részre kattint, a hó nem lesz már kékes árnyalatú, és az egész kép is igazításra kerül, színei a természetes színekhez közelítenek. Az optimális színtónus előállításához

kattintson apránként különböző részekre és közben ellenőrizze az előnézeti képet.

### **c** **(Tónusgörbe beállításai)**

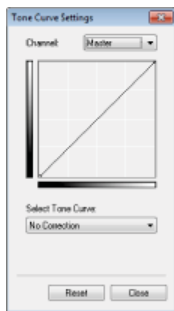

A tónusgörbe egy görbe vonal, amely a kép korrekció előtti és utáni fényerő- és kontrasztszintjeit ábrázolja. Válasszon egy bejegyzett tónusgörbét a kép fényerő és kontrasztszintjének beállításához.

#### **[Channel] (Csatorna)**

- Ha a [Color] (Színes) lehetőséget választja a [Color Mode] (Színmód) mezőben, akkor külön-külön beállíthatja a [Red] (Piros), [Green] (Zöld) és [Blue] (Kék) színcsatornát. Ha mindhárom szint egyszerre szeretné módosítani, akkor válassza a [Master] lehetőséget. A [Master] beállításban elvégzett módosításokat kombinálhatja az egyes színcsatornák módosításaival.
- Ha a [Color Mode] (Színmód) mezőben a [Grayscale] (Szürkeárnyaltos) lehetőséget választotta, akkor csak a [Grayscale] (Szürkeárnyaltos) csatorna jelenik meg.

#### **[Select Tone Curve] (Tónusgörbe kiválasztása)**

Az alábbi lehetőségek közül választhat.

[No Correction] (Nincs korrekció)	Nem történik korrekció.
[Over Exposure] (Túlexponált)	A teljes kép világosítása.
[Under Exposure] (Alulexponált)	A teljes kép sötétítése.
[High Contrast] (Nagy kontraszt)	A kép világos és sötét részei közötti különbség kihangsúlyozása.
[Invert the Negative/Positive Image] (Negatív/pozitív kép inverze)	A program invertálja a kép világos és sötét részeit.

### **d** **(Utolsó áttekintés)**

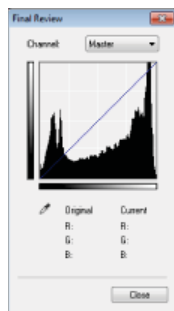

A fényerőn, kontraszton (a), hisztogramon (b) és tónusgörbe-beállításokon (c) végzett módosítások eredménye megjelenik egy tónusgörbén, valamint numerikus értékek formájában. Elvégezheti a színbeállítások végső ellenőrzését.

### **e** **(Küszöbérték)**

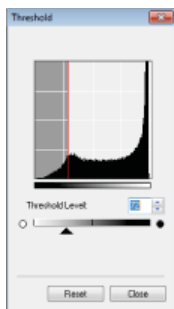

Itt állíthatja be a fekete-fehér képekhez küszöbértéket\*. Javíthatja a szöveg megjelenését, illetve a félig átlátszó dokumentumok (például hírlapok) esetén csökkentheti a papír másik oldalára nyomtatott szöveg vagy képek átütését. A beállítás akkor érhető el, ha a [Color Mode] (Színmód) beállításnál a [Black and White] (Fekete-fehér) értéket választotta.

\* A küszöbérték az a határ, amely meghatározza, hogy egy színt feketeként vagy fehéreként kell-e értelmezni. A meghatározott fedettségű szint alatti színek fehéreként, az afölötti színek pedig feketeként vannak megjelenítve.

#### **[Threshold Level] (Küszöbérték szintje)**

Mozgassa a csúszkát ▲ vagy írjon be egy értéket. Több rész feketére állításához tolja jobbra a ▲ csúszkát, vagy írjon be nagyobb értéket.

### **f** **Beállítások tárolása vagy alkalmazása**

Eltárolt fényerő- vagy színbeállítások alkalmazása a - c és e esetén. ▶ **A gyakran használt beállítások tárolása**



Kattintson a [Preferences] (Beállítások) elemre különféle beállítások, köztük a lapolvasás közbeni működés konfigurálásához.

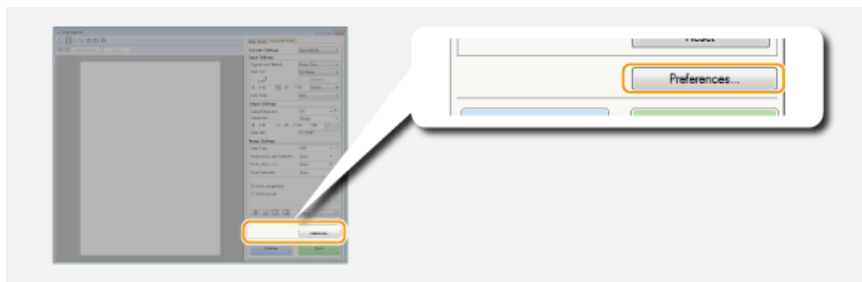

### ■ [Preview] (Előnézet) lap

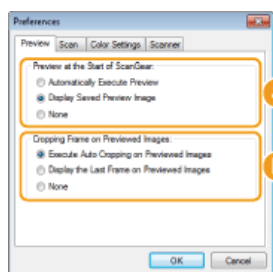

Előnézeti és automatikus körülvágási műveletek konfigurálása.

#### **a** [Preview at the Start of ScanGear] (Előnézet megjelenítése a ScanGear indításakor)

A ScanGear MF alkalmazás elindításakor válassza ki az előnézet műveletet.

##### **[Automatically Execute Preview] (Előnézet automatikus megjelenítése)**

A ScanGear MF alkalmazás megnyitásakor automatikusan megkezdődik az előnézet beolvasása.

##### **[Display Saved Preview Image] (Mentett előnézeti kép megjelenítése)**

Az előnézet nem indul el automatikusan, hanem a legutóbb mentett előnézeti kép jelenik meg.

##### **[None] (Nincs)**

Az előnézet nem indul el automatikusan, és nem jelenik meg előnézeti kép.

#### **b** [Cropping Frame on Previewed Images] (Levágási keret az előnézeti képeken)

Megadhatja a levágási keret (**Az előnézeti képek használata**) alkalmazásának módját az előnézeti képek megjelenítésekor.

##### **[Execute Auto Cropping on Previewed Images] (Automatikus levágás a villámnézeti képeken)**

Az automatikus körülvágás végrehajtása a beolvasott dokumentumtól függ.

##### **[Display the Last Frame on Previewed Images] (Előnézeti képek utolsó kockájának megjelenítése)**

A program nem hajt végre automatikus levágást, csak megjeleníti a legutóbb használt levágási keretet.

##### **[None] (Nincs)**

A program nem hajt végre automatikus levágást, és nem jelenít meg levágási keretet.

### ■ [Scan] (Beolvasás) lap

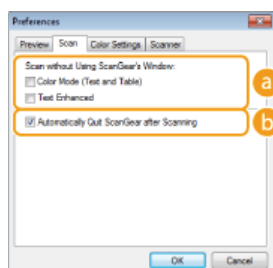

A dokumentumok alkalmazással történő beolvasásakor, illetve a ScanGear MF műveletekkel használandó beállítások konfigurálása.

#### **a** [Scan without Using ScanGear's Window] (Beolvasás a ScanGear ablakának használata nélkül)

Ha a dokumentum beolvasását optikai karakterfelismerő (OCR) szoftverrel vagy más alkalmazással végzi, akkor

előfordulhat, hogy megjelenik a ScanGear MF alkalmazás képernyője. Ilyen esetben a dokumentumok beolvasása az alkalmazás beállításainak használatával történik. Mindazonáltal, ha az alkalmazás nem rendelkezik a következő beállításokkal, akkor engedélyezze itt őket, így a lapolvasáshoz ezek a beállítások kerülnek alkalmazásra.

#### **[Color Mode (Text and Table)] (Színmód (szöveg és táblázat))**

Ha az alkalmazás beállításai szerint a dokumentumokat színesben olvassa be, akkor ezzel a beállítással helyettesítheti az alkalmazás beállításait, és a dokumentumokat a ScanGear MF színmódjával olvassa be, amely a [Color Mode (Text and Table)] (Színmód (szöveg és táblázat)) értékre van állítva.

#### **[Text Enhanced] (Szövegre optimalizált)**

Ha az alkalmazás beállításai szerint a dokumentumokat fekete-fehérben olvassa be, akkor ezzel a beállítással helyettesítheti az alkalmazás beállításait, és a dokumentumokat a ScanGear MF színmódjával olvassa be, amely a [Text enhanced] (Szövegre optimalizált) értékre van állítva.

#### **b [Automatically Quit ScanGear after Scanning] (Beolvasás után automatikus kilépés a ScanGear alkalmazásból)**

A [ScanGear MF] képernyő automatikusan bezáródik a beolvasás után. Egyes alkalmazások esetén a képernyő ettől a beállítástól függetlenül, automatikusan bezáródhat.

### ■ [Color Settings] (Színbeállítások) lap

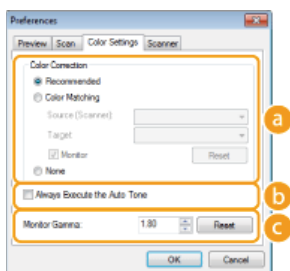

Beállíthat speciális szín- és fényerő-beállításokat, például a színillesztést és a gammakorrekciót.

#### **a [Color Correction] (Színkorrekció)**

Megadhatja a színkorrekció módját.

##### **[Recommended] (Ajánlott)**

A program élénk színtónusokat ad vissza a számítógép képernyőjén. A legtöbb esetben ez a színkorrekciós beállítás javasolt.

##### **[Color Matching] (Színillesztés)**

A szín módosításával a kijelzőn megjelenő színtónus közelebb kerül a nyomtatott eredményhez. Ez a beállítás akkor érhető el, ha a [Color Mode] (Színmód) beállításnál a [Color] (Színes) értéket választotta (**A dokumentumra vonatkozó beállítások és a színmód meghatározása**).

#### **MEGJEGYZÉS:**

A [Color Matching] (Színillesztés) engedélyezése esetén a [Fading Correction] (Halványulás korrekciója, **A képmínőség beállítása**) és a fényerő- és színbeállító gombok (**Fényerő és szín beállítása**) nem használhatók.

#### **b [Always Execute the Auto Tone] (Az automatikus tónus végrehajtása minden esetben)**

A színtónus beállítása automatikusan történik. A beállítás akkor érhető el, ha a [Color Mode] (Színmód) beállításnál a [Color] (Színes) vagy a [Grayscale] (Szürkeárnyalatos) értéket választotta.

#### **c [Monitor Gamma] (Monitor gammaértéke)**

A dokumentumot a helyes fényerővel jelenítheti meg, ha megadja a beolvasott képet megjelenítő monitor gamma értékét. A beállítás akkor kerül alkalmazásra, ha a [Color Mode] (Színmód) beállításnál a [Color] (Színes) vagy a [Grayscale] (Szürkeárnyalatos) értéket választotta.

### ■ [Scanner] (Képolvasó) lap

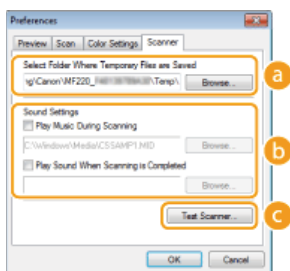

A fájlok átmeneti mentési céllhelyének, a hangfájlok lejátszásának és más beállításoknak a konfigurálása.

#### **a [Select Folder Where Temporary Files are Saved] (Az ideiglenes fájlok mentési mappájának megadása)**

Kattintson a [Browse] (Tallózás) lehetőségre a kép átmeneti mentésére szolgáló mappa módosításához.

#### **b [Sound Settings] (Hangbeállítások)**

Meghatározhatja, hogy milyen zene vagy hangok szólaljanak meg, amikor a készülék beolvasást végez, illetve amikor befejezte azt. A lejátszani kívánt fájl megadásához kattintson a [Browse] (Tallózás) gombra. A készülék az alábbi fájlformátumokat (kiterjesztéseket) támogatja:

- MIDI-fájlok (.mid/.rmi/.midi)
- Hangfájlok (.wav/.aif/.aiff)
- MP3-fájlok (.mp3)

#### [Play Music During Scanning] (Zene lejátszása beolvasás alatt)

A beolvasás alatt a megadott hangfájl lejátszásra kerül.

#### [Play Sound When Scanning is Completed] (Hang lejátszása beolvasás befejezésekor)

A beolvasás befejezésekor a megadott hangfájl lejátszásra kerül.

#### **C** [Test Scanner] (Lapolvasó tesztelése)

Ellenőrizheti, hogy a készülék beolvasási funkciója megfelelően működik-e. A [Scanner Diagnostics] (Lapolvasó tesztelése) képernyő megjelenésekor kattintson a [Start] elemre.

## A gyakran használt beállítások tárolása



A színmódnak, képmínőségnek és más beállításoknak a beolvasások alkalmával, egyenként történő megadása nehézkes. Ha a gyakran használt beállításokat bejegyzi Kedvenc beállításokként, akkor a bejegyzett beállítások egyszerűen behívhatók a beolvasáskor.

## MEGJEGYZÉS

A következő beállításokat nem lehet tárolni a [Favorite Settings] (Kedvenc beállítások) között.

- Az [Input Settings] (Bemeneti beállítások) és az [Output Settings] (Kimeneti beállítások) beállításnál megadott szélesség- és magasságértékek
- Az [Input Settings] (Bemeneti beállítások)  gombjának be- vagy kikapcsolt állapota (a szélesség-magasság arányának rögzítéséhez)
- Az [Output Settings] (Kimeneti beállítások) nagyítási százalékértéke (%)

**1** Helyezze be a dokumentumo(ka)t, majd kattintson a [Preview] (Előnézet) elemre.

**2** Módosítsa a beolvasási beállításokat.

- Igény szerint válassza ki a tárolandó beállításokat.

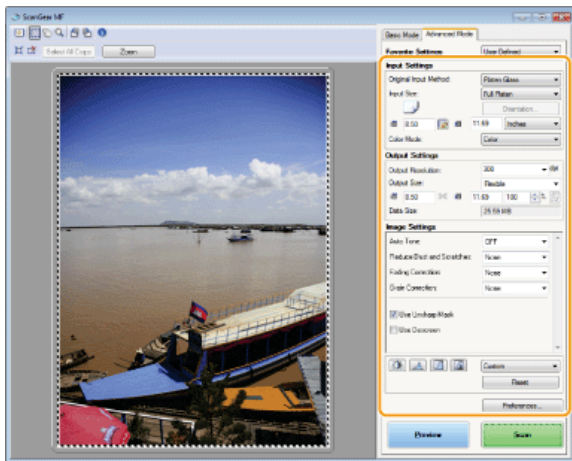

**3** Válassza a [Favorite Settings] (Kedvenc beállítások) részben az [Add/Delete] (Hozzáadás/Törlés) lehetőséget.

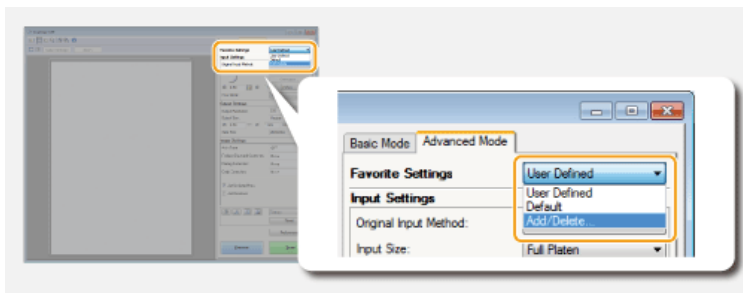

- Megjelenik az [Add/Delete Favorite Settings] (Kedvenc beállítások hozzáadása vagy törlése) képernyő.

- Az [Add/Delete] (Hozzáadás/törlés) csak akkor érhető el, ha meg van jelenítve előnézeti kép.

#### 4 Írjon be egy nevet a [Setting Name] (Beállítás neve) részben, majd kattintson az [Add] (Hozzáadás) ► [Save] (Mentés) gombra.

- Írja be a tárolandó (bejegyzendő) beállítás nevét. Használjon olyan nevet, amelyet könnyű megtalálni a legördülő listában.

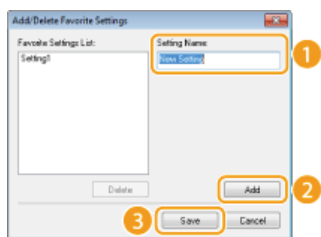

### MEGJEGYZÉS

#### A tárolt Kedvenc beállítások alkalmazása

Jelenítsen meg egy előnézeti képet, majd válassza ki a tárolt beállítást a legördülő listából.

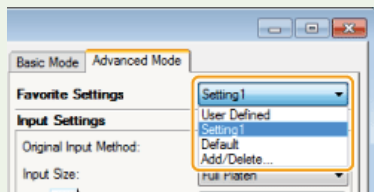

#### ■ A fényerő- vagy színbeállítás bejegyzése

A fényerő, kontraszt, hisztogram, tónusgörbe vagy küszöbérték beállításához kövesse az alábbi eljárást.

- 1 Helyezze be a dokumentumo(ka)t, majd kattintson a [Preview] (Előnézet) elemre.
- 2 Állítsa be a fényerőt vagy a szint. ► Fényerő és szín beállítása
  - Igény szerint válassza ki a tárolandó beállításokat.
- 3 Válassza az [Add/Delete] (Hozzáadás/Törlés) lehetőséget a legördülő listából.

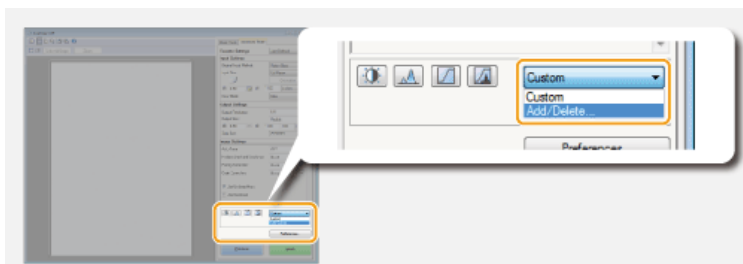

- Megjelenik az [Add/Delete Tone Curve Settings] (Tónusgörbe beállításainak hozzáadása/törlése) vagy az [Add/Delete Threshold Settings] (Küszöbérték-beállítások hozzáadása/törlése) képernyő.

#### 4 Írjon be egy nevet a [Setting Name] (Beállítás neve) részben, majd kattintson az [Add] (Hozzáadás) ► [Save] (Mentés) gombra.

- Írja be a tárolandó (bejegyzendő) beállítás nevét. Használjon olyan nevet, amelyet könnyű megtalálni a legördülő listában.

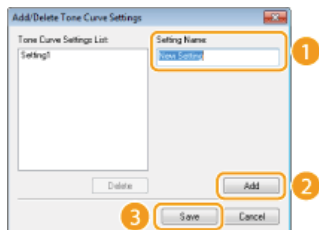

## MEGJEGYZÉS

### A bejegyzett beállítás alkalmazása

Jelenítsen meg egy előnézeti képet, majd válassza ki a tárolt beállítást a legördülő listából.

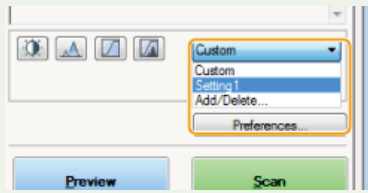

## HIVATKOZÁSOK

---

- ▶ Beolvasási beállítások konfigurálása egyszerű módban
- ▶ Beolvasás az MF Toolbox segítségével
- ▶ Beolvasás alkalmazásból

## Hálózat

A készülék kialakításának köszönhetően rugalmasan alkalmazható különféle környezetekben, és az alapvető hálózati funkciókon kívül fejlett technológiai megoldásokat tartalmaz. Nem kell aggódnia, ha nem szakértője a hálózatoknak, mivel a készülék tervezése során a kényelmet és az egyszerű kezelhetőséget is szem előtt tartották. Lazítson, és haladjon végig lépésről lépésre a hálózati beállításokon.

### ■ Csatlakoztatás számítógéphez és a készülék hálózati beállításainak megtekintése



▶ Csatlakoztatás hálózathoz



▶ Hálózati beállítások megtekintése

### ■ Beállítás és előkészítés nyomtatáshoz/számítógépes faxoláshoz/beolvasáshoz



▶ Számítógépről történő nyomtatás és faxolás konfigurálása a készüléken

### ■ A készülék testreszabása kényelmesebb hálózati használatra

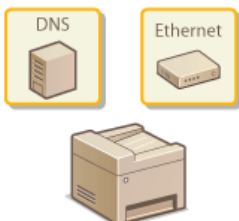

▶ A készülék konfigurálása a hálózati környezetben

## Csatlakoztatás hálózathoz

A készülék vezetékes vagy vezeték nélküli helyi hálózathoz (LAN) történő csatlakoztatásakor be kell állítania egy IP-címet, amely a kiválasztott hálózaton belül egyedi. Kommunikációs környezete és hálózati eszközei alapján válasszon a vezetékes és a vezeték nélküli lehetőség közül. A készülék csatlakoztatásához és az IP-cím megadásához olvassa el a „Kezdeti lépések” (📖 **A készülékhez mellékelt kézikönyvek**) útmutatót. A pontos IP-cím beállításával kapcsolatban forduljon internetszolgáltatójához vagy a hálózati rendszergazdához.

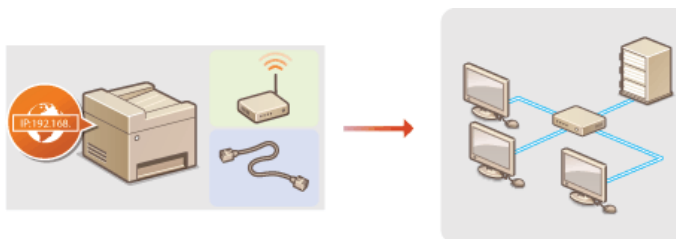

### FONTOS

Ha a készülék nem biztonságos hálózathoz csatlakozik, akkor személyes adatai külső felek tudomására juthatnak.

### MEGJEGYZÉS

- A készülék nem csatlakoztatható egyszerre vezetékes és vezeték nélküli hálózati kapcsolaton keresztül.
- A készülékhez nem tartozik helyi hálózati kábel és útválasztó. Szükség esetén gondoskodjon ezekről.
- A hálózati eszközökre vonatkozó további tudnivalóért olvassa el az eszközökhöz kapott útmutató kézikönyveket, vagy forduljon a gyártójukhoz.

### ■ A beállítás előtt...

A következő lépésekkel csatlakoztassa a készüléket egy hálózatra.

1



#### Ellenőrizze a számítógép beállításait.

- Győződjön meg róla, hogy a számítógép megfelelően csatlakozik a hálózathoz. További részletekért olvassa el a használt eszközökhöz kapott kezelési kézikönyveket, vagy forduljon az eszközök gyártóihoz.
- Győződjön meg róla, hogy a számítógépen elvégezték a hálózati beállításokat. Ha a hálózat nincs megfelelően beállítva, akkor a készüléket nem fogja tudni a hálózaton keresztül használni még akkor sem, ha az eljárás hátralévő részét végrehajtja.

#### MEGJEGYZÉS:

- Hálózattól függően előfordulhat, hogy módosítania kell a kommunikációs mód (half-duplex/full-duplex), illetve az Ethernet típus (10BASE-T/100BASE-TX) beállítását (📖 **Ethernet-beállítások konfigurálása**). A további tudnivalóért forduljon internetszolgáltatójához vagy a hálózati rendszergazdához.
- A készülék MAC-címének ellenőrzése 📖 **MAC-cím megtekintése**.



2



#### Válasszon a vezetékes vagy vezeték nélküli helyi hálózat között.

- ▶ **Választás a vezetékes és vezeték nélküli helyi hálózat között (MF229dw / MF217w)**



3



#### Csatlakoztassa a készüléket a vezetékes vagy vezeték nélküli helyi hálózathoz.

- Folytassa az eljárást azzal a résszel, amely megfelel a 2. lépésben kiválasztott beállításnak.
- ▶ **Csatlakozás vezetékes helyi hálózathoz**
- ▶ **Csatlakozás vezeték nélküli helyi hálózathoz (MF229dw / MF217w)**



4



**Szükség esetén állítsa be az IP-címet.**

- Ez a lépés akkor szükséges, ha a készülékhez meghatározott IP-címet szeretne rendelni, vagy módosítani szeretné az alapértelmezetten beállított dinamikus IP-cím kiosztási protokollt (DHCP).

**▶ IP-címek beállítása**



## Választás a vezetékes és vezeték nélküli helyi hálózat között MF229dw / MF217w

Miután eldöntötte, hogy vezetékes vagy vezeték nélküli hálózaton keresztül csatlakoztatja-e a készüléket a számítógéphez, válassza ki a vezetékes vagy vezeték nélküli helyi hálózatot a kezelőpanelen. A vezeték nélküli/vezetékes helyi hálózathoz történő csatlakozásnak és beállításainak módjával kapcsolatban olvassa el a „Kezdeti lépések” (📖 **A készülékhez mellékelt kézikönyvek**) útmutatót. Fontos, hogy ha a <Vezetékes LAN> beállítást <Vezeték nélküli LAN> értékre állítja vagy fordítva, akkor el kell távolítania a számítógépre telepített MF-illesztőprogramokat, majd újra kell azokat telepítenie (MF Driver Installation Guide).

**1 A Főképernyőn érintse meg a <Menü> gombot.**

**2 Érintse meg a <Hálózati beállítások> gombot.**

- Ha megjelenik egy képernyő, amelyen meg kell adnia egy PIN-kódot, akkor adja meg a PIN-kódot a számbillentyűkkel, majd érintse meg az <Alkalmaz> gombot. 📖 **A rendszerkezelői PIN-kód beállítása**

**3 Érintse meg a <Vezetékes/vez. nélküli LAN kiválasztása> gombot.**

**4 Érintse meg a <Vezetékes LAN> vagy a <Vezeték nélküli LAN> gombot.**



### HIVATKOZÁSOK

- 📖 **Csatlakoztatás hálózathoz**
- 📖 **Csatlakozás vezetékes helyi hálózathoz**
- 📖 **Csatlakozás vezeték nélküli helyi hálózathoz (MF229dw / MF217w)**

## Csatlakozás vezetékes helyi hálózathoz

Egy útválasztón keresztül csatlakoztassa a készüléket a számítógéphez. A készüléket és az útválasztót egy helyi hálózati kábellel kell összekötni.

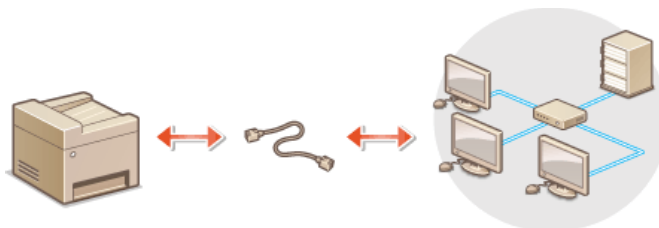

### 1 Csatlakoztassa a LAN-kábelt.

- Csatlakoztassa a készüléket az útválasztóhoz egy helyi hálózati kábellel.
- Nyomja be a csatlakozót, amíg a helyére nem kattán.

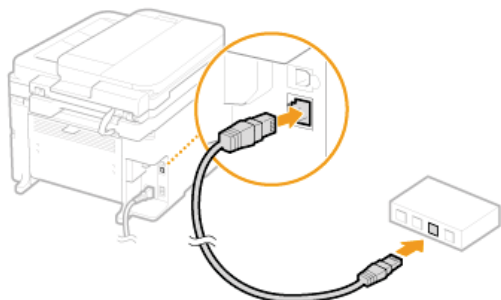

### 2 Várjon körülbelül két percet.

- Várakozás közben az útválasztó automatikusan beállítja az IP-címet.

**MEGJEGYZÉS:**

Az IP-címet manuálisan is beállíthatja. [IP-címek beállítása](#)

## HIVATKOZÁSOK

- ▶ [Csatlakoztatás hálózathoz](#)

## Csatlakozás vezeték nélküli helyi hálózathoz MF229dw / MF217w

A vezeték nélküli útvásztók (vagy hozzáférési pontok) rádióhullámok segítségével teremtenek kapcsolatot a készülék és a számítógép között. Ha vezeték nélküli útvásztóján van WPS (Wi-Fi Protected Setup) funkció, akkor a hálózat konfigurálása automatikus és egyszerű. Ha hálózati eszközei nem támogatják az automatikus konfigurálást, vagy ha szeretné részletesen szabályozni a hitelesítési és titkosítási beállításokat, akkor kézzel kell beállítani a kapcsolatot. Győződjön meg róla, hogy számítógépe megfelelően csatlakozik a hálózathoz.

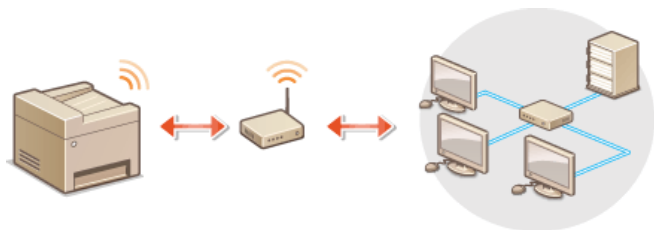

### ▶ Kapcsolat beállítása a WPS szolgáltatással

### ▶ A kapcsolat kézi beállítása

## FONTOS

### Információszivárgási kockázat

A vezeték nélküli helyi hálózati kapcsolatokat saját belátása szerint, és saját felelősségére használja. Ha a készülék nem biztonságos hálózathoz csatlakozik, akkor személyes adatai külső felek tudomására juthatnak, mivel a vezeték nélküli kommunikációhoz használt rádióhullámok a közelben bárhol, akár falakon túl is foghatók.

### A vezeték nélküli helyi hálózat védelme

Az alábbi lista a készülék által támogatott vezeték nélküli biztonsági szabványokat tartalmazza. A vezeték nélküli útvásztó által nyújtott védelmi szolgáltatásokról és azok kompatibilitásáról a hálózati eszközökhöz kapott útmutató kézikönyvekben, illetve a készülékek gyártójánál tájékozódhat.

- 128(104)/64(40) bites WEP
- WPA-PSK (TKIP/AES-CCMP)
- WPA2-PSK (TKIP/AES-CCMP)

## MEGJEGYZÉS

### A vezeték nélküli helyi hálózati kapcsolathoz szükséges eszközök

- A készüléknek nem tartozéka a vezeték nélküli útvásztó. Szükség esetén gondoskodjon az útvásztóról.
- A vezeték nélküli útvásztónak teljesítenie kell az IEEE 802.11b/g/n szabvány előírásait, és képesnek kell lennie a 2,4 GHz-es frekvencián való kommunikációra. A további tudnivalóért olvassa el a hálózati eszközökhöz kapott útmutató kézikönyveket, vagy forduljon az eszközök gyártójához.

## Kapcsolat beállítása a WPS szolgáltatással

A WPS használata esetén két mód közül választhat: az egyik a nyomógombos mód, a másik a PIN-kódos mód.

### ■ Nyomógombos mód

Keresse meg a vezeték nélküli útvásztó csomagolásán az alábbi WPS-jelzést. Győződjön meg arról is, hogy a hálózati készüléken van WPS-gomb. ▶ **A kapcsolat beállítása a WPS nyomógombos módjával**



### ■ PIN-kódos mód

Egyes WPS-útvásztók nem támogatják a nyomógombos módot. Ha a hálózati eszköz csomagolásán vagy útmutatóiban a WPS PIN-kódos módjára hivatkoznak, akkor a kapcsolatot a PIN-kód megadásával kell beállítani. ▶ **A kapcsolat beállítása a WPS PIN-kódos módjával**

## MEGJEGYZÉS

Ha a vezeték nélküli útválasztón be van állítva a WEP-hitelesítés használata, akkor valószínűleg nem tudja a WPS szolgáltatással beállítani a kapcsolatot.

## A kapcsolat kézi beállítása

Ha kézzel állítja be a vezeték nélküli kapcsolatot, akkor kiválaszthat egy vezeték nélküli útválasztót, vagy megadhatja kézzel a szükséges adatokat. A módszertől függetlenül gondoskodnia kell a szükséges beállítási adatok, többek között az SSID és a hálózati kulcs megszerzéséről (▶ **Az SSID és a hálózati kulcs ellenőrzése**).

### ■ Vezeték nélküli útválasztó választása

Akkor válassza ezt a beállítási lehetőséget, ha kézzel kell beállítania a kapcsolatot, de ezt a lehető legegyszerűbben szeretné elvégezni.

▶ **Kapcsolat beállítása vezeték nélküli útválasztó kiválasztásával**

### ■ Beállítási adatok megadása kézzel

Ha részletesen meg szeretné határozni a biztonsági beállításokat, például a hitelesítési és titkosítási beállításokat, akkor a kapcsolat beállításához kézzel adja meg az SSID azonosítót és hálózati kulcsot. ▶ **Kapcsolat beállítása részletes beállítások megadásával**

## HIVATKOZÁSOK

---

▶ **Csatlakoztatás hálózathoz**

▶ **Választás a vezetékes és vezeték nélküli helyi hálózat között (MF229dw / MF217w)**

## A kapcsolat beállítása a WPS nyomógombos módjával

Ha vezeték nélküli útválasztója támogatja a WPS nyomógombos módját, akkor a WPS-gombbal könnyen beállíthatja a kapcsolatot.

### FONTOS

A vezeték nélküli útválasztó kezelése eltérhet az egyes eszközökön. Segítségért olvassa el a hálózati eszköz útmutató kézikönyveit.

#### 1 A Főképernyőn érintse meg a <Menü> gombot.

#### 2 Érintse meg a <Hálózati beállítások> gombot.

- Ha megjelenik egy képernyő, amelyen meg kell adnia egy PIN-kódot, akkor adja meg a PIN-kódot a számbillentyűkkel, majd érintse meg az <Alkalmaz> gombot. **A rendszerkezelői PIN-kód beállítása**

#### 3 Érintse meg a <Vezeték nélküli LAN beállításai> gombot.

- Ha megjelenik az <Engedélyezi a vezeték nélküli LAN-t?> üzenet, érintse meg az <Igen> gombot.

#### 4 Olvassa el a megjelenő üzenetet, majd érintse meg az <OK> gombot.

#### 5 Érintse meg a <WPS nyomógomb mód> gombot.

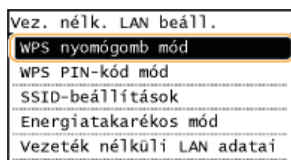

#### 6 Érintse meg a <Igen> gombot.

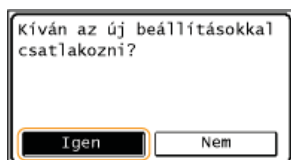

#### 7 Nyomja meg hosszan a vezeték nélküli útválasztó WPS-gombját.

A gombot az <Igen> gomb megérintésétől (6. lépés) számítva két percen belül kell megnyomni.

- A gombot a hálózati eszköztől függően 2 másodpercig vagy annál hosszabb ideig kell nyomva tartani. Segítségért olvassa el a hálózati eszköz útmutató kézikönyveit.

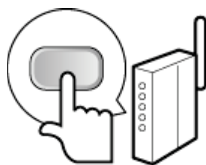

### MEGJEGYZÉS:

**Ha telepítés közben hibüzenet jelenik meg**

Érintse meg a <Bezárás> gombot, és térjen vissza az 5. lépéshez.

#### 8 Ellenőrizze, hogy a kezelőpanelen villog-e a Wi-Fi jelzőfény.

- A Wi-Fi jelzőfény akkor villog, ha a készülék vezeték nélküli útválasztót észlel.

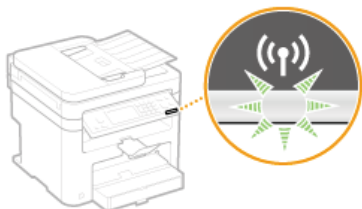

- A beállítás befejezése után megjelenik az alábbi képernyő, majd körülbelül 2 másodperccel később világítani kezd a Wi-Fi jelzőfény.



- Várjon körülbelül 2 percet, amíg a készüléken befejeződik az IP-cím beállítása.

**FONTOS:  
Jelerősség**

Ha több vezeték nélküli útválasztóhoz is lehet csatlakozni, akkor a készülék a legerősebb jelű eszközhöz csatlakozik. A jelerősség mértékegysége az RSSI (Received Signal Strength Indication).

## MEGJEGYZÉS

### Az energiafogyasztás csökkentése

Beállíthatja, hogy a készülék <Energiatakarékos mód> üzemmódba lépjen a vezeték nélküli útválasztó által kibocsátott jelek alapján. **▶Energiatakarékos mód**

### Ha a készülék IP-címe megváltozott

DHCP-környezetben előfordulhat, hogy a készülék IP-címe automatikusan megváltozik. Ebben az esetben a kapcsolat addig marad fenn, amíg a készülék és a számítógép ugyanahhoz az alhálózathoz tartozik.

## HIVATKOZÁSOK

- ▶ **Csatlakozás vezeték nélküli helyi hálózathoz (MF229dw / MF217w)**

## A kapcsolat beállítása a WPS PIN-kódos módjával

Ha készüléke a WPS PIN-kódos módját támogatja, akkor állítson elő egy PIN-kódot a készüléken, majd jegyezze be a kódot a hálózati eszközön.

### FONTOS

A vezeték nélküli útválasztó kezelése eltérhet az egyes eszközökön. Segítségért olvassa el a hálózati eszköz útmutató kézikönyveit.

### Számítógépről

#### 1 Nyissa meg a vezeték nélküli útválasztó kezelőfelületét egy számítógépen, és jelenítse meg a WPS PIN-kódok megadására szolgáló képernyőt.

- Az ezzel kapcsolatos további tudnivalók a hálózati eszköz útmutatójában találhatóak.

### A kezelőpanelről

#### 2 A Főképernyőn érintse meg a <Menü> gombot.

#### 3 Érintse meg a <Hálózati beállítások> gombot.

- Ha megjelenik egy képernyő, amelyen meg kell adnia egy PIN-kódot, akkor adja meg a PIN-kódot a számbillentyűkkel, majd érintse meg az <Alkalmaz> gombot. **A rendszerkezelői PIN-kód beállítása**

#### 4 Érintse meg a <Vezeték nélküli LAN beállításai> gombot.

- Ha megjelenik az <Engedélyezi a vezeték nélküli LAN-t?> üzenet, érintse meg az <Igen> gombot.

#### 5 Olvassa el a megjelenő üzenetet, majd érintse meg az <OK> gombot.

#### 6 Érintse meg a <WPS PIN-kód mód> gombot.

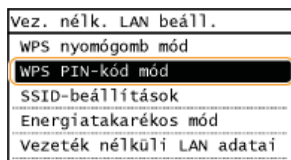

#### 7 Érintse meg a <Igen> gombot.

- A készülék előállít egy PIN-kódot.



### Számítógépről

#### 8 Jegyezze be az előállított PIN-kódot a vezeték nélküli útválasztón.

- Regisztrálja a telepítő képernyőn az 1. lépésben megjelenített PIN-kódot.
- A PIN-kódot az <Igen> gomb 7. lépésben történt megérintése után 10 percen belül be kell jegyezni.

#### MEGJEGYZÉS:

**Ha a telepítés közben hibaüzenet jelenik meg**

Érintse meg az <Bezárás> gombot, és térjen vissza a 6. lépéshez.



## 9 Ellenőrizze, hogy a kezelőpanelen villog-e a Wi-Fi jelzőfény.

- A Wi-Fi jelzőfény akkor villog, ha a készülék vezeték nélküli útválasztót észlel.

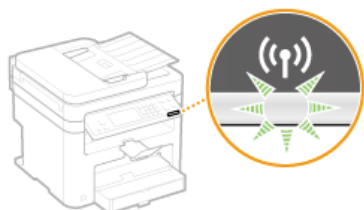

- A beállítás befejezése után megjelenik az alábbi képernyő, majd körülbelül 2 másodperccel később világítani kezd a Wi-Fi jelzőfény.



- Várjon körülbelül 2 percet, amíg a készüléken befejeződik az IP-cím beállítása.

### **FONTOS:** **Jelerősség**

Ha több vezeték nélküli útválasztóhoz is lehet csatlakozni, akkor a készülék a legerősebb jelű eszközhöz csatlakozik. A jelerősség mértékegysége az RSSI (Received Signal Strength Indication).

## MEGJEGYZÉS

### Az energiafogyasztás csökkentése

Beállíthatja, hogy a készülék <Energiaakarékos mód> üzemmódba lépjen a vezeték nélküli útválasztó által kibocsátott jelek alapján.  **Energiaakarékos mód**

### Ha a készülék IP-címe megváltozott

DHCP-környezetben előfordulhat, hogy a készülék IP-címe automatikusan megváltozik. Ebben az esetben a kapcsolat addig marad fenn, amíg a készülék és a számítógép ugyanahhoz az alhálózathoz tartozik.

## HIVATKOZÁSOK

- **Csatlakozás vezeték nélküli helyi hálózathoz (MF229dw / MF217w)**



## Kapcsolat beállítása vezeték nélküli útválasztó kiválasztásával

Megkeresheti a csatlakozáshoz rendelkezésre álló vezeték nélküli útválasztókat (azaz hozzáférési pontokat), és kiválaszthat egyet a készülék képernyőjén. A hálózati kulcs mezőben adjon meg egy WEP-kulcsot vagy TKIP-jelszót. Mielőtt vezeték nélküli útválasztót választana, nézze meg és írja le a szükséges beállítási adatokat, többek között az SSID azonosítót és a hálózati kulcsot (**Az SSID és a hálózati kulcs ellenőrzése**).

### MEGJEGYZÉS

#### Biztonsági beállítások

Ha a vezeték nélküli kapcsolatot vezeték nélküli útválasztó kiválasztásával állítja be, akkor a WEP-hitelesítési mód a <Nyílt rendszer> típusra, a WPA/WPA2 titkosítási mód pedig az <Automatikus> (AES-CCMP vagy TKIP) típusra van állítva. Ha a <Megosztott kulcs> módú WEP-hitelesítést vagy az <AES-CCMP> típusú WPA/WPA2-titkosítást szeretné beállítani, akkor a kapcsolatot a kézi adatbeviteli módszerrel kell beállítania (**Kapcsolat beállítása részletes beállítások megadásával**).

**1 A Főképernyőn érintse meg a <Menü> gombot.**

**2 Érintse meg a <Hálózati beállítások> gombot.**

- Ha megjelenik egy képernyő, amelyen meg kell adnia egy PIN-kódot, akkor adja meg a PIN-kódot a számbillentyűkkel, majd érintse meg az <Alkalmaz> gombot. **A rendszerkezelői PIN-kód beállítása**

**3 Érintse meg a <Vezeték nélküli LAN beállításai> gombot.**

- Ha megjelenik az <Engedélyezi a vezeték nélküli LAN-t?> üzenet, érintse meg az <Igen> gombot.

**4 Olvassa el a megjelenő üzenetet, majd érintse meg az <OK> gombot.**

**5 Érintse meg a <SSID-beállítások> gombot.**

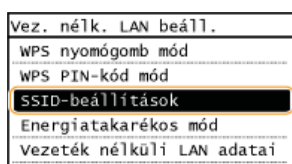

**6 Érintse meg a <Hozzáférési pont kiválasztása> gombot.**

- A készülék keresni kezdi az elérhető vezeték nélküli útválasztókat.

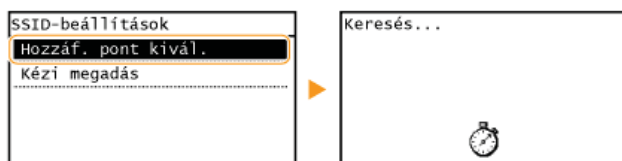

#### MEGJEGYZÉS:

Ha megjelenik a <Nem található az elérési pont.> üzenet

Lásd **Ha hibüzenet jelenik meg**.

**7 Válasszon egy vezeték nélküli helyi hálózati útválasztót.**

- Válassza ki azt az útválasztót, amelynek SSID azonosítója megegyezik az előző lépésben leírt azonosítóval.

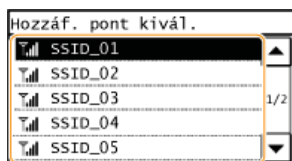

#### MEGJEGYZÉS:

Ha nem találja a keresett vezeték nélküli útválasztót

Ellenőrizze, hogy a készülék megfelelően van-e telepítve, és készen áll-e a hálózati csatlakoztatásra. **Telepítési és beállítási problémák**

## 8 Adja meg a feljegyzett hálózati kulcsot.

- Írja be a hálózati kulcsot a számbillentyűkkel, majd érintse meg az <Alkalmaz> gombot.

### ► Szöveg beírása

#### WEP

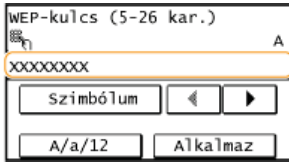

#### WPA-PSK vagy WPA2-PSK

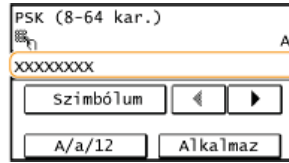

## 9 Érintse meg a <Igen> gombot.

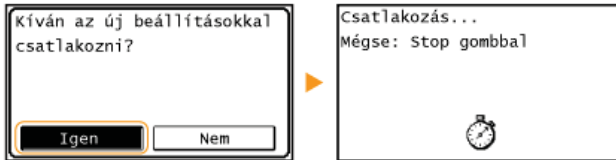

#### MEGJEGYZÉS:

#### Ha a telepítés közben hibaüzenet jelenik meg

Érintse meg a <Bezárás> gombot, ellenőrizze a hálózati kulcs helyességét, és térjen vissza az 5. lépéshez.

## 10 Ellenőrizze, hogy a kezelőpanelen villog-e a Wi-Fi jelzőfény.

- A Wi-Fi jelzőfény akkor villog, ha a készülék vezeték nélküli útválasztót észlel.

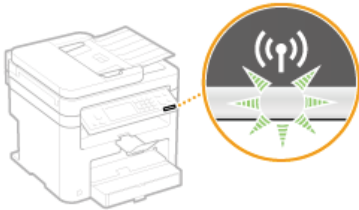

- A beállítás befejezése után megjelenik az alábbi képernyő, majd körülbelül 2 másodperccel később világítani kezd a Wi-Fi jelzőfény.



- Várjon körülbelül 2 percet, amíg a készüléken befejeződik az IP-cím beállítása.

#### FONTOS:

#### Jelerősség

Ha több vezeték nélküli útválasztóhoz is lehet csatlakozni, akkor a készülék a legerősebb jelű eszközhöz csatlakozik. A jelerősség mértékegysége az RSSI (Received Signal Strength Indication).

### MEGJEGYZÉS

#### Az energiafogyasztás csökkentése

Beállíthatja, hogy a készülék <Energia-takarékos mód> üzemmódba lépjen a vezeték nélküli útválasztó által kibocsátott jelek alapján. ► **Energia-takarékos mód**

#### Ha a készülék IP-címe megváltozott

DHCP-környezetben előfordulhat, hogy a készülék IP-címe automatikusan megváltozik. Ebben az esetben a kapcsolat addig marad fenn, amíg a készülék és a számítógép ugyanahhoz az alhálózathoz tartozik.

### HIVATKOZÁSOK



## Kapcsolat beállítása részletes beállítások megadásával

Ha szeretné részletesen megadni a biztonsági beállításokat, vagy nem tud vezeték nélküli kapcsolatot létesíteni a többi módszerrel, akkor kézzel is megadhat minden szükséges információt a vezeték nélküli LAN-kapcsolathoz. Mielőtt elkezdené a részletes beállítást, nézze meg és írja le a szükséges beállítási adatokat, többek között az SSID azonosítót, a hálózati kulcsot és a vezeték nélküli biztonsági protokollokat (▶**Az SSID és a hálózati kulcs ellenőrzése**).

**1 A Főképernyőn érintse meg a <Menü> gombot.**

**2 Érintse meg a <Hálózati beállítások> gombot.**

- Ha megjelenik egy képernyő, amelyen meg kell adnia egy PIN-kódot, akkor adja meg a PIN-kódot a számbillentyűkkel, majd érintse meg az <Alkalmaz> gombot. ▶**A rendszerkezelői PIN-kód beállítása**

**3 Érintse meg a <Vezeték nélküli LAN beállításai> gombot.**

- Ha megjelenik az <Engedélyezi a vezeték nélküli LAN-t?> üzenet, érintse meg az <Igen> gombot.

**4 Olvassa el a megjelenő üzenetet, majd érintse meg az <OK> gombot.**

**5 Válassza az <SSID-beállítások> ▶<Kézi megadás> lehetőséget.**

**6 Adja meg a feljegyzett SSID azonosítót.**

- Írja be az SSID azonosítót a számbillentyűkkel, majd érintse meg az <Alkalmaz> gombot. ▶**Szöveg beírása**

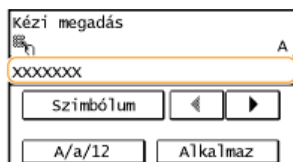

**7 Válassza ki a biztonsági beállításokat az előzőleg feljegyzett információk alapján.**

- Ha nem kell megadnia a biztonsági beállításokat, akkor érintse meg a <Semmi> gombot.

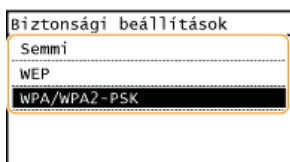

### ■ WEP használata ▼

**1 Érintse meg a <WEP> gombot.**

**2 Válassza ki a hitelesítési módot.**

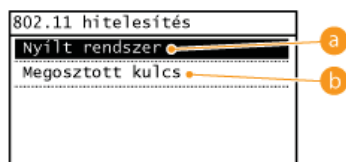

**a <Nyílt rendszer>**

Nyílt rendszerű hitelesítést (más néven nyílt hitelesítést) állít be.

**b <Megosztott kulcs>**

A WEP-kulcsot használja jelszóként.

#### MEGJEGYZÉS:

**Ha a <Nyílt rendszer> lehetőséget választja**

Ha a készülék vezeték nélküli hálózathoz csatlakozik, és a vezeték nélküli útválasztón megosztott kulcsos hitelesítés van beállítva, akkor a készülék hitelesítési hibát észlel. Ilyenkor a készülék automatikusan a <Megosztott kulcs> beállításra vált, és ismét megpróbálkozik a csatlakozással.

**Érintse meg a <WEP-kulcs szerkesztése> gombot.**

3

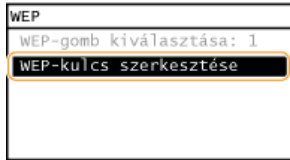

4 Válassza ki a szerkeszteni kívánt WEP-kulcsot (1-4).

- Négy WEP-kulcsot lehet bejegyezni.

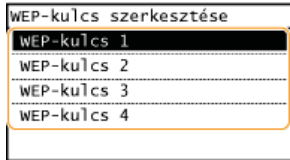

5 Adja meg a feljegyzett hálózati kulcsot.

- Írja be a hálózati kulcsot a számbillentyűkkel, majd érintse meg az <Alkalmaz> gombot. **Szöveg beírása**

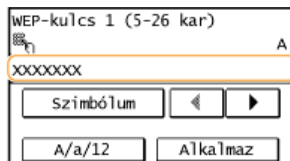

6 Érintse meg a <WEP-gomb kiválasztása> gombot.

7 Érintse meg a szerkesztett WEP-kulcsot.

## ■ WPA-PSK vagy WPA2-PSK használata

1 Érintse meg a <WPA/WPA2-PSK> gombot.

2 Válasszon titkosítási módot.

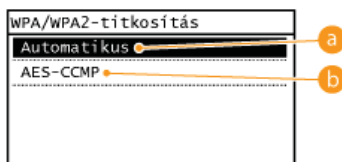

**a** <Automatikus>

Úgy állítja be a készüléket, hogy az a vezeték nélküli útválasztó beállításának megfelelően automatikusan választ az AES-CCMP és a TKIP mód közül.

**b** <AES-CCMP>

Az AES-CCMP módot állítja be titkosítási módként.

3 Adja meg a feljegyzett hálózati kulcsot.

- Írja be a hálózati kulcsot a számbillentyűkkel, majd érintse meg az <Alkalmaz> gombot. **Szöveg beírása**

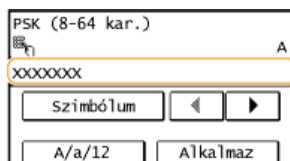

8 Érintse meg a <Igen> gombot.



#### MEGJEGYZÉS:

#### Ha a telepítés közben hibaüzenet jelenik meg

Érintse meg az <Bezárás> gombot, ellenőrizze a megadott beállítások helyességét, és térjen vissza az 5. lépéshez.

## 9 Ellenőrizze, hogy a kezelőpanelen villog-e a Wi-Fi jelzőfény.

- A Wi-Fi jelzőfény akkor villog, ha a készülék vezeték nélküli útválasztót észlel.

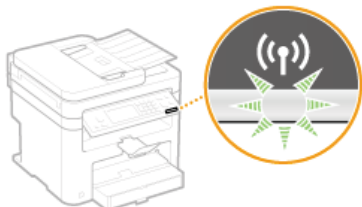

- A beállítás befejezése után megjelenik az alábbi képernyő, majd körülbelül 2 másodperccel később világítani kezd a Wi-Fi jelzőfény.



- Várjon körülbelül 2 percet, amíg a készüléken befejeződik az IP-cím beállítása.

#### FONTOS:

#### Jelerősség

Ha több vezeték nélküli útválasztóhoz is lehet csatlakozni, akkor a készülék a legerősebb jelű eszközhöz csatlakozik. A jelerősség mértékegysége az RSSI (Received Signal Strength Indication).

## MEGJEGYZÉS

### Az energiafogyasztás csökkentése

Beállíthatja, hogy a készülék <Energiatakarékos mód> üzemmódba lépjen a vezeték nélküli útválasztó által kibocsátott jelek alapján. **Energiatakarékos mód**

### Ha a készülék IP-címe megváltozott

DHCP-környezetben előfordulhat, hogy a készülék IP-címe automatikusan megváltozik. Ebben az esetben a kapcsolat addig marad fenn, amíg a készülék és a számítógép ugyanahhoz az alhálózathoz tartozik.

## HIVATKOZÁSOK

- **Csatlakozás vezeték nélküli helyi hálózathoz (MF229dw / MF217w)**

## Az SSID és a hálózati kulcs ellenőrzése

Vezeték nélküli kapcsolat manuális beállításakor meg kell adnia a vezeték nélküli útválasztó SSID azonosítóját és hálózati kulcsát. Az SSID és hálózati kulcs általában jelölve van ezeken a hálózati eszközökön. Nézze meg az eszközeit, és írja le a szükséges információkat, mielőtt beállítja a kapcsolatot. A további tudnivalóért olvassa el a hálózati eszközökhöz kapott útmutató kézikönyveket, vagy forduljon az eszközök gyártójához.

SSID	Adott vezeték nélküli LAN-t azonosító név. Az SSID helyett használják még a „hozzáférési pont neve” és a „hálózat neve” kifejezést is.
Hálózati kulcs	Adatok titkosítására és hálózati hitelesítésre használt kulcsszó vagy jelszó. A hálózati kulcs esetleges további elnevezései: „titkosító kulcs”, „WEP-kulcs”, „WPA/WPA2-jelszó” és „előre tárolt kulcs (PSK)”.
Vezeték nélküli biztonsági protokollok (hitelesítés/titkosítás)	Ha kézzel állítja be a vezeték nélküli kapcsolatot, akkor a részletes beállítások között meg kell adnia a biztonsági beállításokat is. Tekintse át a következő információkat: <ul style="list-style-type: none"> <li>● Biztonsági szabványok (WEP/WPA-PSK/WPA2-PSK)</li> <li>● Hitelesítés módja (Nyílt rendszer/Megosztott kulcs)</li> <li>● Titkosítási mód (TKIP/AES-CCMP)</li> </ul>

### ■ Az SSID és a hálózati kulcs ellenőrzése számítógépről

Az SSID és a hálózati kulcs megváltozhat. Ha nem ismeri az SSID azonosítót vagy a hálózati kulcsot, akkor a User Software and Manuals DVD-ROM (Felhasználói szoftverek és útmutatók DVD lemez) részeként kapott „Canon MF/LBP Wireless Setup Assistant” (Canon többfunkciós lézernyomtatók vezeték nélküli beállítási segédprogram) megtekintheti ezeket. A „Canon MF/LBP Wireless Setup Assistant” (Canon többfunkciós lézernyomtatók vezeték nélküli beállítási segédprogram) a vezeték nélküli helyi hálózatra csatlakoztatott számítógépeken használható.

#### 1 Helyezze be a User Software and Manuals DVD-ROM (Felhasználói szoftverek és útmutatók DVD lemez) lemezt a számítógép meghajtójába.

- Válasszon nyelvet, majd kattintson az [OK] gombra, ha erre vonatkozó kérés jelenik meg.

#### 2 Kattintson a [Start Software Programs] (Szoftverek indítása) elemre.

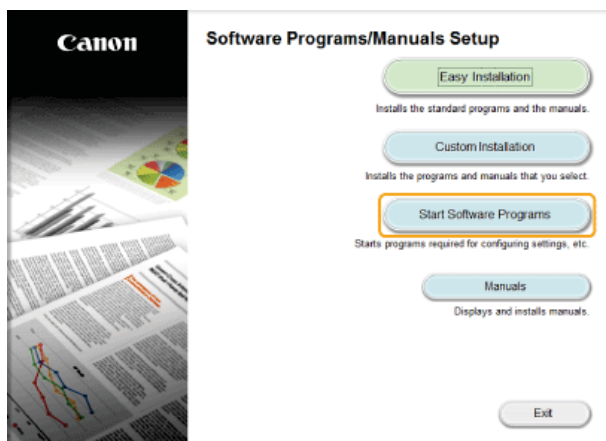

#### MEGJEGYZÉS:

Ha a fenti képernyő nem jelenik meg **▶ A [Software Programs/Manuals Setup] (Szoftverek/kézikönyvek telepítése) képernyő megjelenítése**

#### 3 Kattintson a [Canon MF/LBP Wireless Setup Assistant] (Canon többfunkciós lézernyomtatók vezeték nélküli beállítási segédprogram) pont mellett látható [Start] gombra.

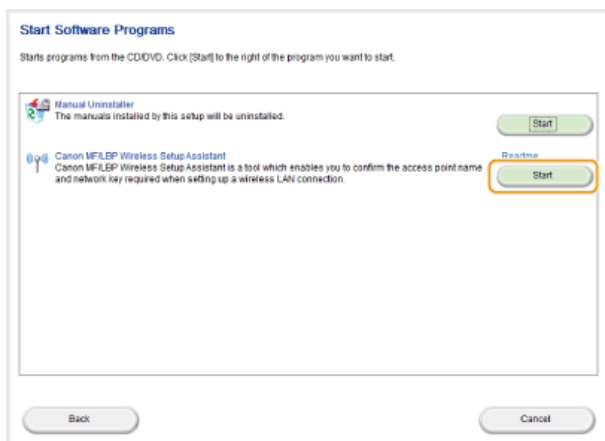

#### 4 Olvassa el a licencszerződést, és ha elfogadja, kattintson a [Yes] (Igen) gombra.

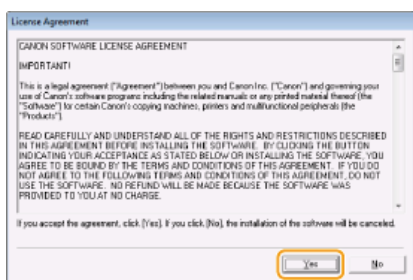

#### 5 Ellenőrizze a vezeték nélküli útválasztó megjelenített adatait.

- Írja le a szükséges információkat. Ha nem tudja, hogy milyen információkra van szükség, akkor írjon le minden megjelenített információt.

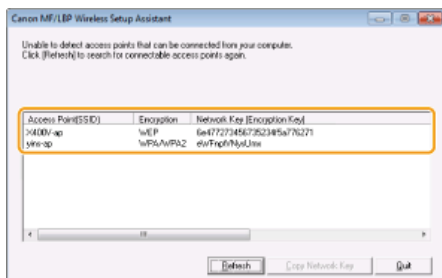

#### MEGJEGYZÉS:

#### Ha nem található vezeték nélküli útválasztó

Kattintson a [Refresh] (Frissítés) gombra. Ha semmi nem történik, akkor ellenőrizze, hogy a számítógépen és a vezeték nélküli útválasztón megfelelően vannak-e konfigurálva a beállítások.

## HIVATKOZÁSOK

- ▶ Csatlakozás vezeték nélküli helyi hálózathoz (MF229dw / MF217w)
- ▶ Kapcsolat beállítása vezeték nélküli útválasztó kiválasztásával
- ▶ Kapcsolat beállítása részletes beállítások megadásával



## IP-címek beállítása

A készülék hálózati csatlakoztatásához egyedi hálózati IP-címre van szükség. Az IP-címeknek két változata érhető el: IPv4 és IPv6. Ezeket a beállításokat a hálózati környezettől függően konfigurálja. Az IPv6-címek használatához helyesen konfigurálnia kell az IPv4-címbeállításokat.

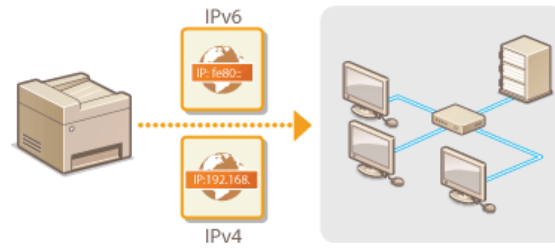

## Az IPv4-cím beállítása



A készülék IPv4-címe kiosztható automatikusan egy dinamikus IP-címzési protokollal, a DHCP protokollal, valamint megadható kézzel. Ha a készüléket vezetékes helyi hálózathoz csatlakoztatja, akkor győződjön meg róla, hogy a LAN-kábel megfelelően csatlakozik a portokhoz (▶ **Csatlakozás vezetékes helyi hálózathoz**). Szükség esetén tesztelheti a hálózati kapcsolatot.

- ▶ **Az IPv4-cím beállítása**
- ▶ **A hálózat kapcsolat tesztelése**

### Az IPv4-cím beállítása

- 1 A Főképernyőn érintse meg a <Menü> gombot.**
- 2 Érintse meg a <Hálózati beállítások> gombot.**
  - Ha megjelenik egy képernyő, amelyen meg kell adnia egy PIN-kódot, akkor adja meg a PIN-kódot a számbillentyűkkel, majd érintse meg az <Alkalmaz> gombot. ▶ **A rendszerkezelői PIN-kód beállítása**
- 3 Válassza a <TCP/IP-beállítások> ▶ <IPv4-beállítások> ▶ <IP-cím beállításai> lehetőséget.**
- 4 Konfigurálja az IP-cím beállításait.**

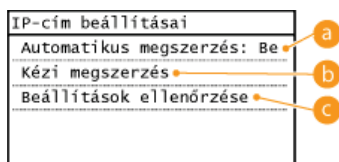

#### **a <Automatikus megszerzés>**

IP-címnek protokollon, például DHCP-n keresztül automatikus hozzárendeléséhez válassza. Ha megjelenik az <Automatikus megszerzés: Be> üzenet, akkor az automatikus címzés engedélyezve van.

#### **b <Kézi megszerzés>**

Akkor válassza, ha az IP-cím beállításait az IP-cím kézi megadásával szeretné konfigurálni. Ez a lehetőség csak akkor választható, ha az <Automatikus megszerzés> beállítás értéke <Ki>.

#### **c <Beállítások ellenőrzése>**

Akkor válassza, ha meg szeretné tekinteni az aktuális IP-cím beállításait.

### ■ IP-cím automatikus hozzárendelése

- 1 Válassza az <Automatikus megszerzés> ▶ <Protokollválasztás> lehetőséget.**

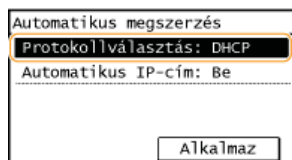

- 2 Érintse meg a <DHCP>, a <BOOTP> vagy a <RARP> gombot.**

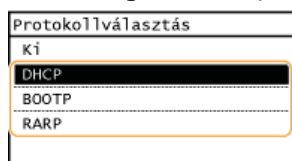

#### **MEGJEGYZÉS:**

#### **Ha nem DHCP/BOOTP/RARP protokollal kívánja kiosztani az IP-címeket**

Válassza a <Ki> lehetőséget. Ha a <DHCP>, <BOOTP> vagy <RARP> lehetőséget választja, de a megfelelő szolgáltatás nem érhető el, akkor a készülék fölöslegesen fordít időt és kommunikációs erőforrásokat az adott szolgáltatás hálózaton történő keresésére.

- 3 Ellenőrizze, hogy az <Automatikus IP-cím> beállítás a <Be> értékre van-e állítva.**

- Ha a <Ki> érték van kiválasztva, akkor állítsa <Be> értékre.

#### 4 Érintse meg a <Alkalmaz> gombot.

#### MEGJEGYZÉS:

A DHCP/BOOTP/RARP protokollal kiosztott IP-címek felülírják az Auto IP funkcióval kapott címet.

### ■ IP-cím kézi bevitel

#### 1 Ellenőrizze, hogy az <Automatikus megszerzés> beállítás a <Ki> értékre van-e állítva.

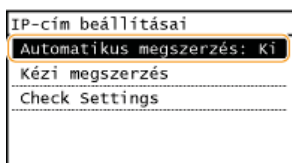

- Ha a <Be> érték látható, akkor érintse meg a <Automatikus megszerzés> gombot, majd a <Protokollválasztás> és az <Automatikus IP-cím> beállítását is állítsa <Ki> értékre.

#### 2 Érintse meg a <Kézi megszerzés> gombot.

#### 3 Adja meg az IP-címet, az alhálózati maszkot és az átjáró címét (vagy állítson be alapértelmezett átjárót).

- A beállításokat a következő sorrendben adja meg: <IP-cím> ► <Alhálózati maszk> ► <Átjáró címe>.
- Írja be mindegyik beállítást a számbillentyűkkel, majd érintse meg az <Alkalmaz> gombot.



#### MEGJEGYZÉS

#### A beállítások helyességének ellenőrzése

Győződjön meg róla, hogy a számítógépen megjeleníthető a Távoli felhasználói felület (▶ **A Távoli felhasználói felület indítása**). Ha nincs elérhető számítógép, akkor a kapcsolatot a kezelőpanel használatával ellenőrizhető (▶ **A hálózat kapcsolat tesztelése**).

### A hálózat kapcsolat tesztelése

#### 1 A Főképernyőn érintse meg a <Menü> gombot.

#### 2 Érintse meg a <Hálózati beállítások> gombot.

- Ha megjelenik egy képernyő, amelyen meg kell adnia egy PIN-kódot, akkor adja meg a PIN-kódot a számbillentyűkkel, majd érintse meg az <Alkalmaz> gombot. ▶ **A rendszerkezelői PIN-kód beállítása**

#### 3 Válassza a <TCP/IP-beállítások> ► <IPv4-beállítások> ► <PING parancs> lehetőséget.

#### 4 Adja meg a hálózatról egy másik eszköz IPv4-címét, majd érintse meg az <Alkalmaz> gombot.

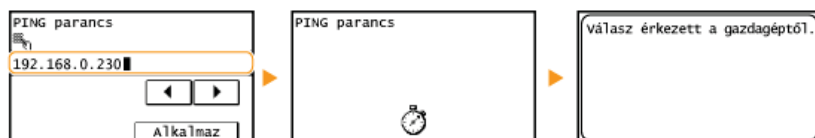

- Ha megfelelő kapcsolat jött létre, akkor a fenti eredmény jelenik meg.

#### HIVATKOZÁSOK

- ▶ IPv6-címek beállítása
- ▶ Hálózati beállítások megtekintése

## IPv6-címek beállítása



A készülék IPv6-címei a Távoli felhasználói felületen konfigurálhatók. Az IPv6-címek beállítása előtt ellenőrizze az IPv4-cím beállításait (**IPv4-beállítások megtekintése**). Az IPv6-címek használatához szükség van az IPv4-beállítások helyes megadására. A lapolvasó-illesztőprogramot és az MF Toolbox alkalmazást használó beolvasási funkció nem érhető el IPv6-környezetben. A készülék a következő IPv6-címekből maximum kilenc címet használhat:

Típus	Maximálisan alkalmazható	Leírás
Kapcsolati szintű cím	1	Olyan cím, amely csak az alhálózaton vagy kapcsolaton belül érvényes, és nem használható az útválasztón túli eszközökkel való kommunikációra. A készülék IPv6 funkciójának engedélyezésekor a készülék automatikusan beállít egy kapcsolati szintű címet.
Kézi cím	1	Kézzel beírt cím. Ha ilyen címet használ, akkor határozza meg az előtag hosszát és az útválasztó alapértelmezett címét.
Állapot nélküli cím	6	Olyan cím, amely automatikusan áll elő a készülék MAC-címéből és az útválasztó által forgalmazott hálózati előtagból. Az állapot nélküli címek a készülék újraindításakor (és bekapcsolásakor) elvesznek.
Állapottartó cím	1	DHCP-kiszolgálóról a DHCPv6 protokollal kapott cím.

**1** Indítsa el a Távoli felhasználói felületet, és jelentkezzen be rendszerkezelői módban. **A Távoli felhasználói felület indítása**

**2** Kattintson a [Beállítások/Bejegyzés] gombra.

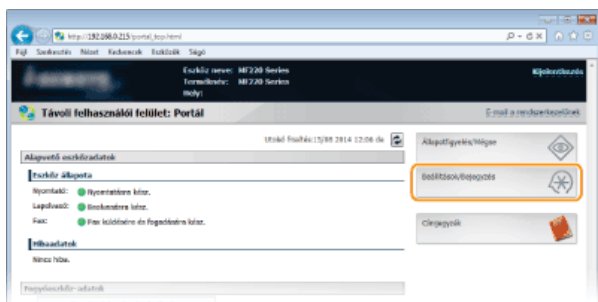

**3** Kattintson a [Hálózati beállítások] ► [TCP/IP-beállítások] gombra.

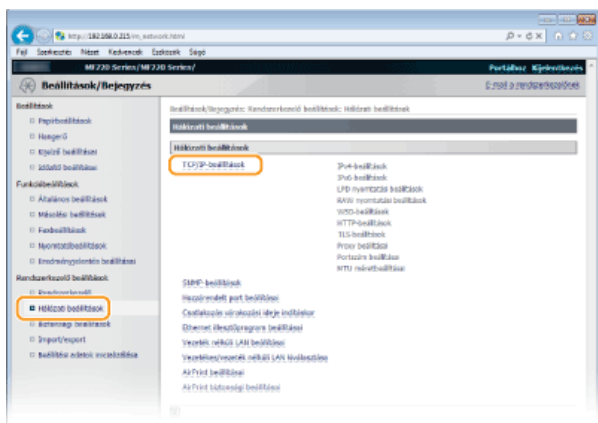

**4** Kattintson a [Szerkesztés...] lehetőségre az [IPv6-beállítások] mezőben.

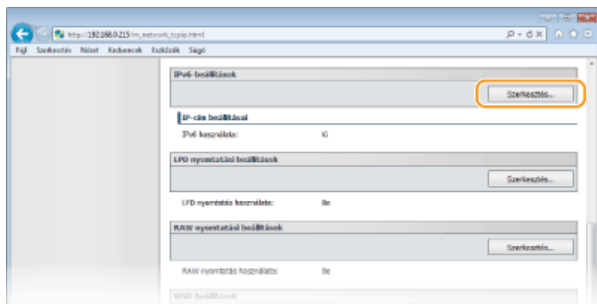

## 5 Jelölje be az [IPv6 használata] jelölőnégyzetet, és konfigurálja a szükséges beállításokat.

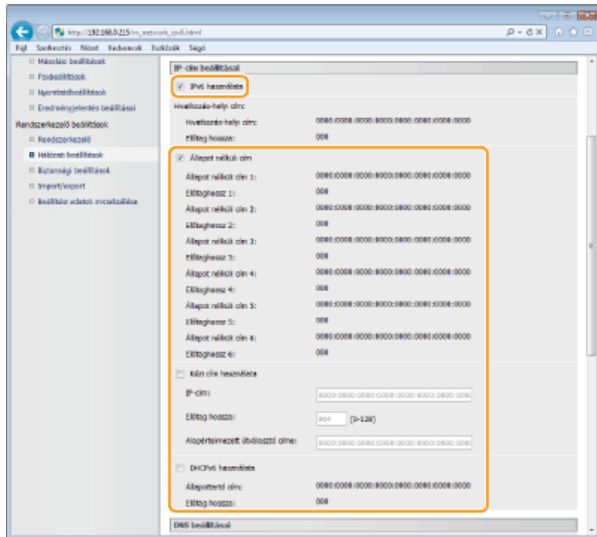

### [IPv6 használata]

A jelölőnégyzet bejelölésével engedélyezheti az IPv6-címek használatát a készüléken. Ha nem használ IPv6-címeket, akkor törölje a jelet a jelölőnégyzetből.

### [Állapot nélküli cím]

Jelölje be a jelölőnégyzetet, ha állapot nélküli címet használ. Ha nem használ állapot nélküli címet, akkor törölje a jelet a jelölőnégyzetből.

### [Kézi cím használata]

Ha kézzel szeretne megadni egy IPv6-címet, akkor jelölje be a jelölőnégyzetet, majd írja be az IP-címet, az előtag hosszát és az alapértelmezett útválasztó címét a megfelelő szövegmezőbe.

### [IP-cím]

Adjon meg egy IPv6-címet. Nem adhatók meg „ff” kezdetű (vagyis multicast) címek.

### [Előtag hossza]

Az itt megadott szám azt jelzi, hogy hány bit áll rendelkezésre a hálózati címhez.

### [Alapértelmezett útválasztó címe]

Szükség esetén itt megadhatja az alapértelmezett útválasztó IPv6-címét. Nem adhatók meg „ff” kezdetű (vagyis multicast) címek.

### [DHCPv6 használata]

Jelölje be a jelölőnégyzetet, ha állapottartó címet használ. Ha nem használja a DHCPv6 protokollt, akkor törölje a jelet a jelölőnégyzetből.

## 6 Kattintson az [OK] gombra.

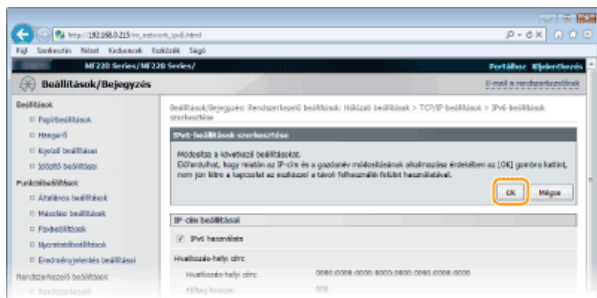

### A beállítások helyességének ellenőrzése

Győződjön meg róla, hogy a Távoli felhasználói felület képernyője megjeleníthető a számítógépen a készülék IPv6-címének használatával. [▶ A Távoli felhasználói felület indítása](#)

### A kezelőpanel használatával

Az IPv6-beállítások a Főképernyőn a <Menü> gombbal is elérhetők. [▶ IPv6-beállítások](#)

## HIVATKOZÁSOK

---

- [▶ Az IPv4-cím beállítása](#)
- [▶ Hálózati beállítások megtekintése](#)

## Hálózati beállítások megtekintése

- ▶ IPv4-beállítások megtekintése
- ▶ IPv6-beállítások megtekintése
- ▶ A MAC-cím megtekintése
- ▶ A vezeték nélküli helyi hálózati beállítások és információk megtekintése

### MEGJEGYZÉS

- Ha a „0.0.0.0” IP-cím jelenik meg, akkor a cím nincs megfelelően konfigurálva.
- Ha a készüléket kábelhez vagy hídhoz csatlakoztatja, akkor előfordulhat, hogy a helyesen konfigurált IP-cím ellenére csatlakozási hiba lép fel. A probléma úgy hárítható el, hogy beállít egy bizonyos időtartamot, ameddig a készülék nem kezd el kommunikálni. ▶ **Hálózati csatlakozás előtti várakozási idő beállítása**
- Az aktuális hálózati beállításokról listát nyomtathat. ▶ **Felhasználói adatlista**

### IPv4-beállítások megtekintése



▶ <Hálózati adatok> ▶ <IPv4> ▶ Válassza ki a megjelenítendő beállítást

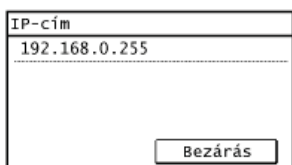
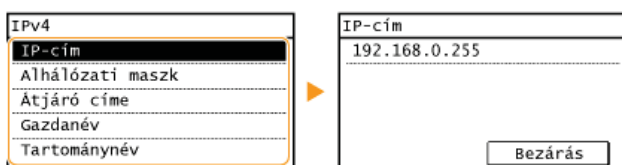

### IPv6-beállítások megtekintése



▶ <Hálózati adatok> ▶ <IPv6> ▶ Válassza ki a megjelenítendő beállítást

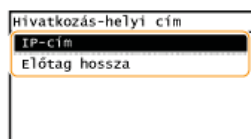
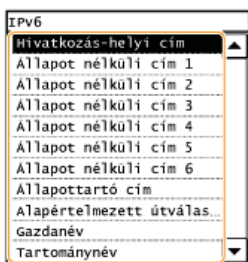

### A MAC-cím megtekintése

- 1 A Főképernyőn érintse meg a <Menü> gombot.
- 2 Érintse meg a <Hálózati beállítások> gombot.
  - Ha megjelenik egy képernyő, amelyen meg kell adnia egy PIN-kódot, akkor adja meg a PIN-kódot a számbillentyűkkel, majd érintse meg az <Alkalmaz> gombot. ▶ **A rendszerkezelői PIN-kód beállítása**
- 3 Érintse meg a <Ethernet illesztőprogram beállításai> gombot.

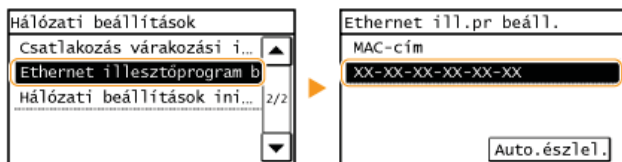

## A vezeték nélküli helyi hálózati beállítások és információk megtekintése (MF229dw / MF217w)

- 1 A Főképernyőn érintse meg a <Menü> gombot.
- 2 Érintse meg a <Hálózati beállítások> gombot.
  - Ha megjelenik egy képernyő, amelyen meg kell adnia egy PIN-kódot, akkor adja meg a PIN-kódot a számbillentyűkkel, majd érintse meg az <Alkalmaz> gombot. **A rendszerkezelői PIN-kód beállítása**
- 3 Érintse meg a <Vezeték nélküli LAN beállításai> gombot.
  - Ha megjelenik az <Engedélyezi a vezeték nélküli LAN-t?> üzenet, érintse meg az <Igen> gombot.
- 4 Olvassa el a megjelenő üzenetet, majd érintse meg az <OK> gombot.
- 5 Érintse meg a <Vezeték nélküli LAN adatai> gombot.
- 6 Válassza ki a megjelenítendő beállítást.

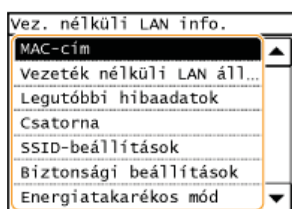

### ■ WEP- és WPA/WPA2-PSK információk megtekintése

- 1 Érintse meg a <Biztonsági beállítások> gombot.
- 2 Hagyja jóvá és érintse meg az aktuális biztonsági beállítást.
  - Ha a biztonsági beállítások nincsenek konfigurálva, akkor a <Semmi> jelzés jelenik meg.
- 3 Válassza ki a megjelenítendő beállítást.



#### WEP

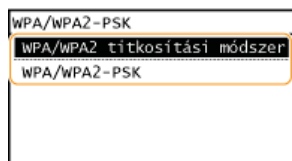

#### WPA/WPA2-PSK



#### MEGJEGYZÉS:

A <Vezeték nélküli LAN állapota> és a <Legutóbbi hibaadatok> a  használatával tekinthetők meg. Nyomja meg a  > <Hálózati adatok> > <Vezeték nélküli LAN adatai> gombot, és válassza ki a megjelenítendő beállítást.

## HIVATKOZÁSOK

- ▶ Csatlakozás vezeték nélküli helyi hálózathoz (MF229dw / MF217w)
- ▶ Az IPv4-cím beállítása
- ▶ IPv6-címek beállítása
- ▶ A DNS konfigurálása



## Számítógépről történő nyomtatás és faxolás konfigurálása a készüléken

Ha a készüléket hálózati nyomtatóként vagy számítógépes faxkészülékként használja, akkor konfigurálhatja a nyomtatáshoz használt protokollokat és portokat, és létrehozhat egy nyomtatókiszolgálót a készülék számára. Mielőtt számítógépről történő nyomtatáshoz vagy faxoláshoz konfigurálná a készüléket, végezze el az alapvető beállításokat, többek között telepítse a nyomtató-illesztőprogramot (MF Driver Installation Guide).



### MEGJEGYZÉS

- A nyomtatási protokollok olyan szabályok, amelyek meghatározzák, hogy a számítógépen létrehozott dokumentumadatokat hogyan legyenek továbbítva a számítógépre. Ezek a nyomtatási célnak és a hálózati környezetnek megfelelően választhatók ki.
- A portok pedig átjárók, amelyeken keresztül a számítógépen tárolt dokumentumokat a nyomtatóra kerülnek. Ha egy hálózati számítógépről nem nyomtathatók ki a dokumentumok, annak gyakran a portok helytelen beállítása az oka.

## Nyomatási protokollok és WSD-funkciók konfigurálása

A dokumentumok nyomtatásához használt protokollokat egy hálózati számítógépről konfigurálhatja. A készülék többek között az LPD, RAW és WSD (eszközök által nyújtott webszolgáltatások) protokollt támogatja.

### MEGJEGYZÉS

A protokollok portszámainak módosításához olvassa el a **Portszámok módosítása** részt.

- 1 Indítsa el a Távoli felhasználói felületet, és jelentkezzen be rendszerkezelői módban. **A Távoli felhasználói felület indítása**
- 2 Kattintson a [Beállítások/Bejegyzés] gombra.

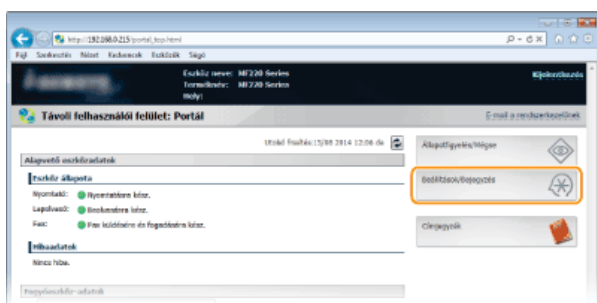

- 3 Kattintson a [Hálózati beállítások] > [TCP/IP-beállítások] gombra.

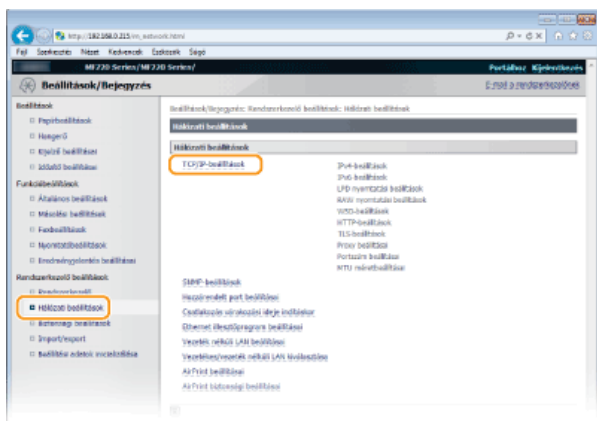

- 4 Konfigurálja a nyomtatási protokollokat.

#### ■ Az LPD és RAW protokoll konfigurálása

- 1 Kattintson a [Szerkesztés...] pontra az [LPD nyomtatási beállítások] vagy a [RAW nyomtatási beállítások] beállításánál.

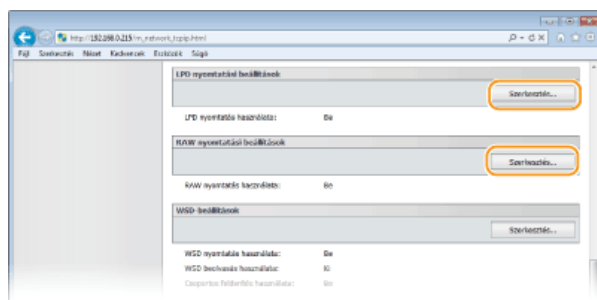

- 2 Szükség szerint konfigurálja a beállításokat.

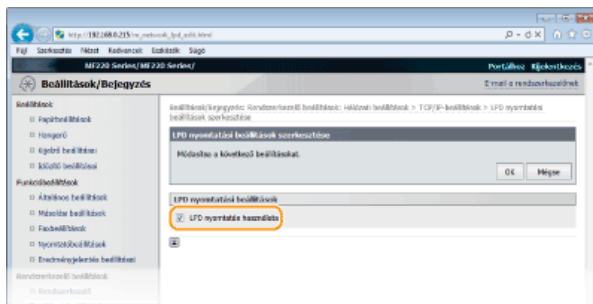

### [LPD nyomtatás használata]

LPD protokollon keresztüli nyomtatáshoz jelölje be ezt a jelölőnégyzetet. Ha nem használ LPD-nyomtatást, akkor törölje a jelet a jelölőnégyzetből.

### [RAW nyomtatás használata]

RAW protokollon keresztüli nyomtatáshoz jelölje be ezt a jelölőnégyzetet. Ha nem használ RAW-nyomtatást, akkor törölje a jelet a jelölőnégyzetből.

## 3 Kattintson a [OK] gombra.

## ■ A WSD protokoll konfigurálása

### 1 Kattintson a [Szerkesztés...] lehetőségre a [WSD-beállítások] mezőben.

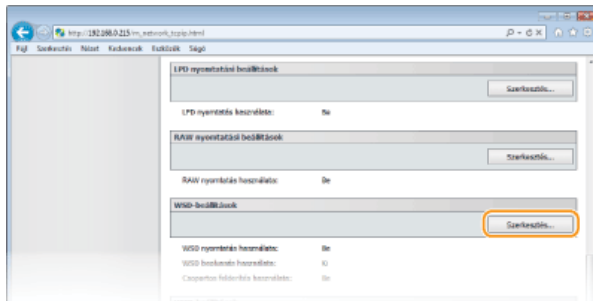

### 2 Szükség szerint konfigurálja a beállításokat.

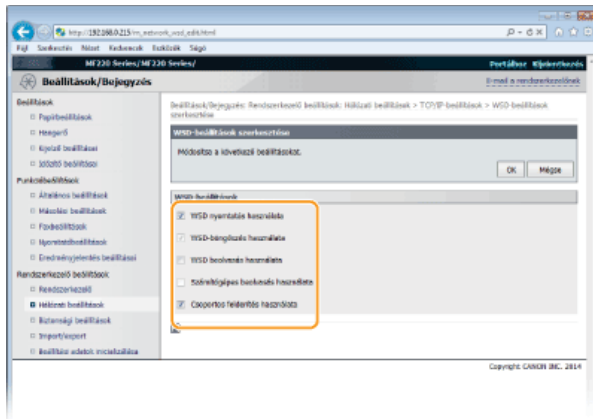

### [WSD nyomtatás használata]

WSD protokollon keresztüli nyomtatáshoz jelölje be ezt a jelölőnégyzetet. Ha nem használ WSD-nyomtatást, akkor törölje a jelet a jelölőnégyzetből.

### [WSD-böngészés használata]

A jelölőnégyzet bejelölésével a WSD protokollon keresztül információkat kérhet le a készülékről a számítógépre. Ez a jelölőnégyzet automatikusan be van jelölve, ha a [WSD nyomtatás használata] jelölőnégyzet be van jelölve.

### [WSD beolvasás használata]

A Windows Vista/7/8/8.1 rendszeren elérhető WSD-beolvasással a lapolvasó-illesztőprogram telepítése nélkül is beolvashatja számítógépre a dokumentumokat. Dokumentumok WSD protokollon keresztüli beolvasásához jelölje be ezt a jelölőnégyzetet. Ha nem használ WSD-beolvasást, akkor törölje a jelet a jelölőnégyzetből.

### [Számítógépes beolvasás használata]

Ha bejelöli ezt a jelölőnégyzetet, akkor a készülék kezelőpanelén is végezhet WSD-beolvasást. Ez a jelölőnégyzet csak akkor jelölhető be, ha a [WSD beolvasás használata] jelölőnégyzet be van jelölve. Lapolvasás végrehajtásához érintse meg a <Beolvasás> gombot, majd a lapolvasás rendeltetési helyeként adjon meg egy WSD-csatlakozású számítógépet.

### ( Beolvasás a készülékről).

### [Csoportos felderítés használata]

Jelölje be ezt a jelölőnégyzetet, ha szeretné, hogy a készülék válaszoljon a multicast feltérképezési üzenetekre. Ha a

jelölőnégyzet nincs bejelölve, akkor a készülék akkor is alvó üzemmódban marad, ha multicast feltérképezési üzenetek áramlanak a hálózaton.

### 3 Kattintson a [OK] gombra.

## 5 Indítsa újra a készüléket.

- Kapcsolja ki a készüléket, várjon legalább 10 másodpercet, majd kapcsolja be.

### MEGJEGYZÉS

#### A kezelőpanel használatával

Az LPD-, RAW- és WSD-beállítások a Főképernyőn a <Menü> gombbal is elérhetők.

- ▶ **LPD nyomtatási beállítások**
- ▶ **RAW nyomtatási beállítások**
- ▶ **WSD-beállítások**

#### WSD hálózati eszközök beállítása Windows Vista/7/8/8.1 operációs rendszeren

A WSD-nyomtató és -lapolvasó a nyomtatómappából vehető fel. Nyissa meg a nyomtatók mappáját (▶ **A nyomtatók mappájának megjelenítése**) ▶ kattintson az [Add a device] (Eszköz hozzáadása) vagy [Add a printer] (Nyomtató hozzáadása) pontra, és kövesse a képernyőn megjelenő utasításokat. A WSD hálózati nyomtató MF-illesztőprogramjainak telepítésével kapcsolatos tudnivalókat lásd: MF Driver Installation Guide.

### HIVATKOZÁSOK

---

- ▶ **Nyomtatóportok konfigurálása**

## Nyomtatóportok konfigurálása

Ha a készülék IP-címe megváltozik, vagy ha a nyomtatót a Windows nyomtatómappáján keresztül vették fel, akkor nyomtatási hibák fordulhatnak elő. Ezeket a hibákat jellemzően a helytelen nyomtatóport-beállítások okozzák. Előfordulhat például, hogy helytelen portszámot vagy porttípust adnak meg. Ilyenkor a nyomtatási próbálkozások sikertelenek, mivel a dokumentumadatok nem jutnak el a készülékig. Az ilyen típusú problémákat a nyomtatóport-beállítások számítógépen történő konfigurálásával háríthatja el.

### FONTOS

Az alábbi eljárás végrehajtásához rendszergazdai fiókkal kell bejelentkeznie a számítógépre.

- 1 Nyissa meg a nyomtató mappáját.**  A nyomtatók mappájának megjelenítése
- 2 Kattintson a jobb egérgombbal a nyomtató ikonjára, majd válassza a [Printer properties] (Nyomtató tulajdonságai) (vagy [Properties] (Tulajdonságok)) parancsot.**

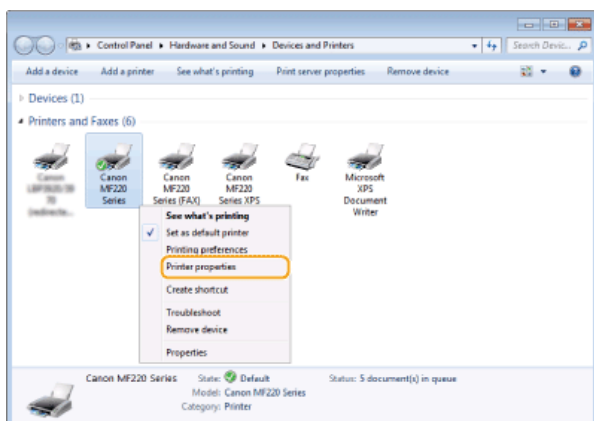

- 3 Kattintson a [Ports] (Portok) fülre, és konfigurálja a szükséges beállításokat.**

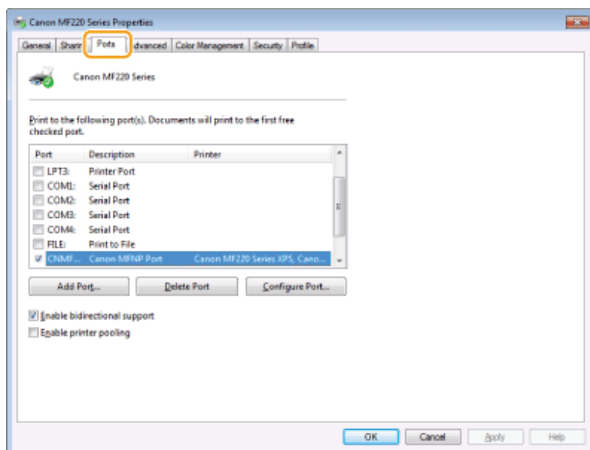

### ■ Port hozzáadása

Ha a készülék IP-címe megváltozott, akkor vegyen fel egy új portot. A portfelvétel hatásos megoldás akkor is, ha a nyomtató-illesztőprogram telepítésekor helytelen porttípust adtak meg a Windows nyomtatómappájában.

- 1 Kattintson az [Add Port] (Port hozzáadása) gombra.**
- 2 Válassza ki az [Available port types] (Választható porttípusok) listában a [Canon MFNP Port] (Canon MFNP Port) elemet, és kattintson a [New Port] (Új port) gombra.**

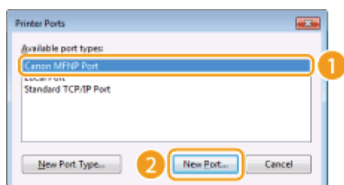

- 3 Kattintson az [Auto Detect] (Automatikus észlelés) pontra, válassza ki az észlelt készüléket, majd kattintson a [Next] (Tovább) gombra.

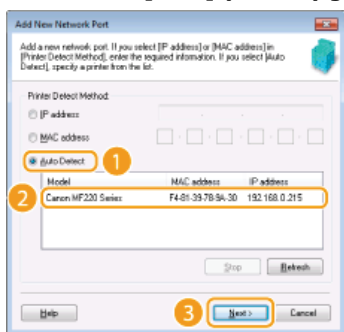

#### MEGJEGYZÉS:

#### Ha a számítógép nem észleli a készüléket

Kattintson a [Refresh] (Frissítés) gombra. Ha a probléma nem szűnik meg, akkor kattintson az [IP address] (IP-cím) vagy [MAC address] (MAC-cím) pontra, adja meg a készülék IP-címét vagy MAC-címét **Hálózati beállítások megtekintése**, és kattintson a [Next] (Tovább) gombra.

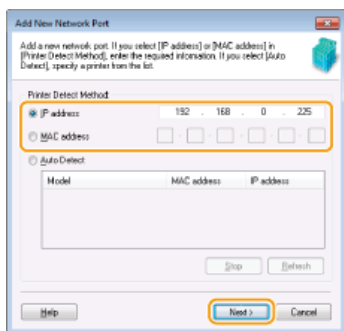

- 4 Kattintson az [Add] (Hozzáadás) ► [Finish] (Kivitel) gombra.

- 5 Kattintson a [Close] (Bezárás) gombra.

#### ■ A porttípus és portszám módosítása

Ha a készüléken megváltoztak a nyomtatási protokollok (**Nyomatási protokollok és WSD-funkciók konfigurálása**) vagy a portszámok (**Portszámok módosítása**), akkor a számítógép megfelelő beállításait is konfigurálni kell. Ez a módosítás csak LPR- és RAW-portok esetén lehetséges.

- 1 Kattintson a [Configure Port] (Port beállítása) gombra.
- 2 A [Protocol Type] (Protokolltípus) beállításnál válassza az [LPR] vagy a [RAW] választógombot, szükség szerint módosítsa a számot a [Port Number] (Port száma) mezőben, majd kattintson az [OK] gombra.



- 4 Kattintson a [Close] (Bezárás) gombra.

## HIVATKOZÁSOK

---

▶ **Nyomtatókiszolgáló beállítása**

## Nyomtatókiszolgáló beállítása

A nyomtatókiszolgálóval csökkentheti annak a számítógépnek a terhelését, amelyről nyomtat. A nyomtatókiszolgáló lehetővé teszi azt is, hogy minden számítógép hálózaton keresztül telepítse az MF illesztőprogramokat, így Önnek nem kell azzal vesződnie, hogy a DVD-ROM segítségével egyenként telepítse azokat a számítógépekre. Ha a hálózat egyik számítógépét szeretné nyomtatókiszolgálóként beállítani, akkor állítsa be rajta a nyomtató megosztását.

### FONTOS

- Az alábbi eljárás végrehajtásához rendszergazdai fiókkal kell bejelentkeznie a számítógépre.
- Az illesztőprogramok hálózaton keresztüli telepíthetőségét meghatározza az operációs rendszer, illetve a nyomtatókiszolgáló és az ügyfélszámítógépek architektúrája (32 bites vagy 64 bites).
- Ha tartományi környezetben vezet be nyomtatókiszolgálót, akkor egyeztessen a hálózati rendszergazdával.

### MEGJEGYZÉS

#### Eszközinformáció lekérdezése nyomtatókiszolgáló használata esetén

A nyomtató-illesztőprogram telepítése során a Canon Driver Information Assist Service alkalmazást is telepíteni kell. MF Driver Installation Guide

- 1 Nyissa meg a nyomtató mappáját.** ▶ **A nyomtatók mappájának megjelenítése**
- 2 Kattintson a jobb egérgombbal a nyomtató ikonjára, majd válassza a [Printer properties] (Nyomtató tulajdonságai) (vagy [Properties] (Tulajdonságok)) parancsot.**

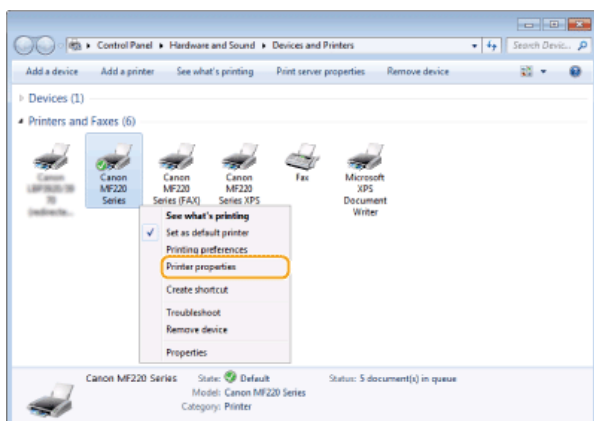

- 3 Kattintson a [Sharing] (Megosztás) fülre, válassza a [Share this printer] (Nyomtató megosztása) beállítást, majd adja meg a készülék megosztási nevét.**

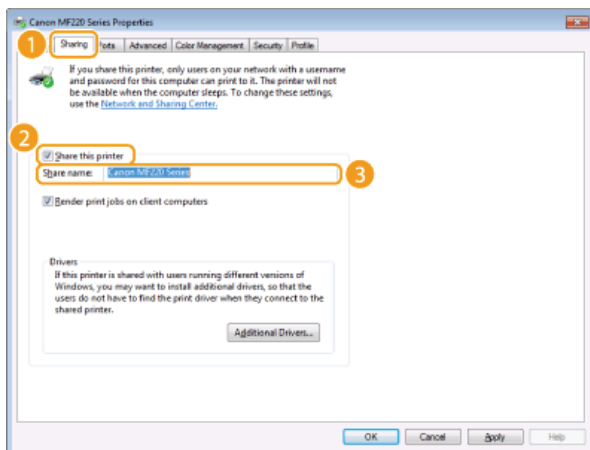

### MEGJEGYZÉS:



## Ha megjelenik a [Change sharing options] (Megosztási beállítások módosítása) lehetőség

Kattintson a [Change sharing options] (Megosztási beállítások módosítása) lehetőségre. Ha megjelenik az [User Account Control] (Felhasználói fiókok felügyelete) párbeszédpanel, kattintson a [Yes] (Igen) vagy a [Continue] (Folytatás) gombra.

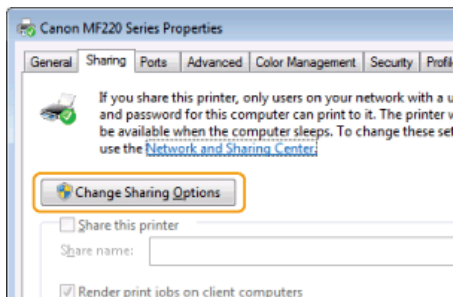

## 4 Telepítse szükség szerint a további illesztőprogramokat. ▾

- Ezt a műveletet akkor kell elvégeznie, ha az MF-illesztőprogramokat eltérő bites architektúrájú számítógépekre szeretné telepíteni a nyomtatókiszolgálón keresztül.

### 1 Kattintson az [Additional Drivers] (További illesztőprogramok) pontra.

### 2 Jelölje be az egyéb számítógépek által futtatott rendszernek megfelelő bitszám jelölőnégyzetét, és kattintson az [OK] gombra.

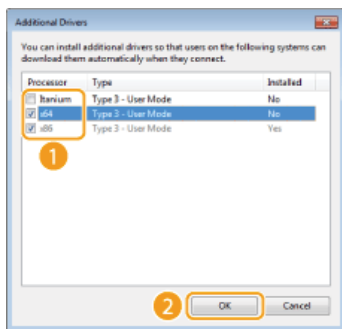

- Válasszon további illesztőprogramokat a következők közül, a nyomtatókiszolgáló operációs rendszerének megfelelően.

Nyomtatószervert	Jelölje be a jelölőnégyzetet a következőhöz
32 bites operációs rendszer	[x64]
64 bites operációs rendszer	<ul style="list-style-type: none"><li><b>Windows XP/Server 2003/Server 2003 R2</b> [Windows 2000, Windows XP, Windows Server 2003, and Server 2003 R2] (Windows 2000, Windows XP, Windows Server 2003 és Server 2003 R2), [Version] (verzió) alatt</li><li><b>Windows Vista/7/8/8.1/Server 2008/Server 2008 R2/Server 2012/Server 2012 R2</b> [x86], [Processor] (processzor) alatt</li></ul>

### MEGJEGYZÉS:

Ha nem biztos benne, hogy Windows Vista/7/8/8.1/Server 2008/Server 2008 R2/Server 2012/Server 2012 R2 operációs rendszere 32 bites vagy 64 bites, olvassa el a **Bitarchitektúra ellenőrzése** részt.

### 3 Helyezze be a User Software and Manuals DVD-ROM (Felhasználói szoftverek és útmutatók DVD lemez) lemezt a számítógép meghajtójába, kattintson a [Browse] (Tallózás) gombra az MF-illesztőprogramokat tartalmazó mappa megadásához, majd kattintson az [OK] gombra.

- Ha a nyomtatókiszolgálón 32 bites operációs rendszer fut, akkor a mellékelt DVD-ROM-on válassza a [DRIVERS] (ILLESZTŐPROGRAMOK) ► [32bit] ► [Driver] (Illesztőprogram) mappákat.
- Ha a nyomtatókiszolgálón 64 bites operációs rendszer fut, akkor a mellékelt DVD-ROM-on válassza a [DRIVERS] (ILLESZTŐPROGRAMOK) ► [x64] ► [Driver] (Illesztőprogram) mappákat.

### 4 A képernyőn megjelenő útmutatást követve telepítse az illesztőprogramokat.

## 5 Kattintson az [OK] gombra.

## ■ MF-illesztőprogramok telepítése a nyomtatókiszolgálón keresztül

- 1 Keresse meg a megosztott nyomtatót a nyomtatókiszolgálón.**  Megosztott nyomtatók megjelenítése a nyomtatókiszolgálón
- 2 Kattintson duplán a megosztott nyomtatóra.**
- 3 A képernyőn megjelenő útmutatást követve telepítse az illesztőprogramokat.**

### HIVATKOZÁSOK

---

-  Nyomtatás számítógépről

## A készülék konfigurálása a hálózati környezetben

A hálózati konfiguráció a hálózat rendeltetésétől függően változik. Adja meg a saját hálózati környezetéhez való illeszkedéshez szükséges beállításokat.

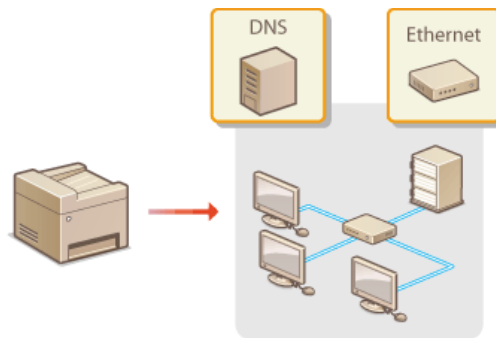

## Ethernet-beállítások konfigurálása

Az Ethernet a helyi hálózatok (LAN) adatkommunikációs szabványa. Beállíthatja a kommunikációs módot (half-duplex/full-duplex) és az Ethernet típusát (10BASE-T/100BASE-TX). A készülék általában az alapértelmezett beállítások módosítása nélkül használható (🔴 **Ethernet illesztőprogram beállításai**), de a beállításokat igény szerint a hálózati környezethez igazíthatja.

- 1 A Főképernyőn érintse meg a <Menü> gombot.**
- 2 Érintse meg a <Hálózati beállítások> gombot.**
  - Ha megjelenik egy képernyő, amelyen meg kell adnia egy PIN-kódot, akkor adja meg a PIN-kódot a számbillentyűkkel, majd érintse meg az <Alkalmaz> gombot. 🔴 **A rendszerkezelői PIN-kód beállítása**
- 3 Válassza az <Ethernet illesztőprogram beállításai> ▶ <Auto.észlel.> lehetőséget.**
- 4 Válassza ki, hogy automatikusan vagy kézzel szeretné-e konfigurálni az Ethernet-beállításokat.**

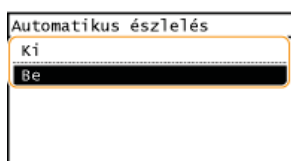

### ■ Ethernet-beállítások konfigurálása automatikusan

Érintse meg a <Be> gombot. A készülék automatikusan észleli és beállítja a használható kommunikációs módot Ethernet-típust.

### ■ Ethernet-beállítások konfigurálása kézzel

- 1 Érintse meg a <Ki> gombot.**
- 2 Válassza ki a kommunikációs módot.**
  - Érintse meg a <Kommunikációs mód> gombot ▶ érintse meg a <Félduplex> vagy a <Teljes duplex> gombot.

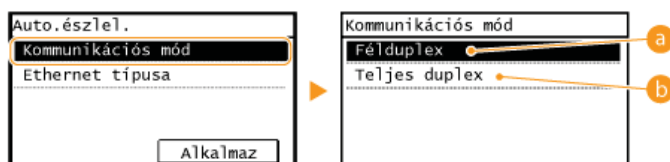

#### a <Félduplex>

Felváltva küldi és fogadja a kommunikációs adatokat. Akkor válassza, ha a készülék félduplex módon kommunikáló hálózati eszközhöz van csatlakoztatva.

#### b <Teljes duplex>

Egyidejűleg küldi és fogadja a kommunikációs adatokat. Ezt a beállítást használhatja a legtöbb környezetben.

- 3 Válassza ki az Ethernet típusát.**
  - Érintse meg a <Ethernet típusa> gombot ▶ érintse meg a <10BASE-T> vagy a <100BASE-TX> gombot.

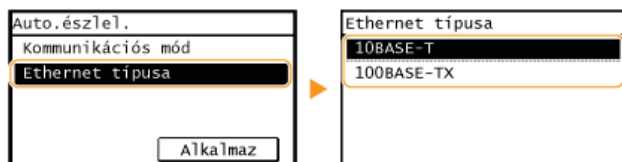

- 4 Érintse meg a <Alkalmaz> gombot.**

## HIVATKOZÁSOK

- 🔴 **A legnagyobb átviteli egység módosítása**
- 🔴 **Hálózati csatlakozás előtti várakozási idő beállítása**

## A legnagyobb átviteli egység módosítása

---

A legtöbb Ethernet-hálózaton 1500 bájtra állítható be a legnagyobb küldhető csomagméret. A csomag egy adathalmaz. A hálózat ilyen csomagokra bontja az eredeti adatokat, mielőtt elküldené azokat. A legnagyobb átviteli egység (MTU) hálózatonként változhat. Szükség esetén módosítsa a készülék beállításait. További információért lépjen kapcsolatba a hálózati rendszergazdával.

**1 A Főképernyőn érintse meg a <Menü> gombot.**

**2 Érintse meg a <Hálózati beállítások> gombot.**

- Ha megjelenik egy képernyő, amelyen meg kell adnia egy PIN-kódot, akkor adja meg a PIN-kódot a számbillentyűkkel, majd érintse meg az <Alkalmaz> gombot. **A rendszerkezelői PIN-kód beállítása**

**3 Válassza az <TCP/IP-beállítások> ► <MTU-méret> lehetőséget.**

**4 MTU méretének megadása.**

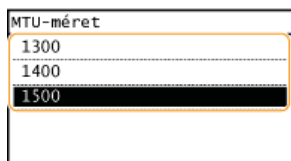

### HIVATKOZÁSOK

---

- Ethernet-beállítások konfigurálása
- Hálózati csatlakozás előtti várakozási idő beállítása

## Hálózati csatlakozás előtti várakozási idő beállítása

Ha egy hálózat úgy van kialakítva, hogy kapcsoló hubokon és hidakon keresztül többszörözött csatlakozási lehetőséget kínál, akkor kell lennie egy mechanizmusnak, amely megakadályozza a csomagok hurokba kerülését. Erre az egyik hatékony megoldás az, hogy mindegyik kapcsolóport szerepét meghatározzák. Ugyanakkor emiatt több tíz másodpercre leállhat a kommunikáció közvetlenül azután, hogy módosítja a hálózati eszközök csatlakozásait, vagy amikor új eszközt csatlakoztat a hálózathoz. Ha ilyen jellegű probléma lép fel, akkor állítson be várakozási időt a hálózati csatlakozáshoz.

**1 A Főképernyőn érintse meg a <Menü> gombot.**

**2 Érintse meg a <Hálózati beállítások> gombot.**

- Ha megjelenik egy képernyő, amelyen meg kell adnia egy PIN-kódot, akkor adja meg a PIN-kódot a számbillentyűkkel, majd érintse meg az <Alkalmaz> gombot. **▶ A rendszerkezelői PIN-kód beállítása**

**3 Érintse meg a <Csatlakozás várakozási ideje indításkor> gombot.**

**4 Adja meg a várakozási időt másodpercben, majd érintse meg az <Alkalmaz> gombot.**

- Az időt a számgombokkal és a ▲/▼ gombokkal is beírhatja.

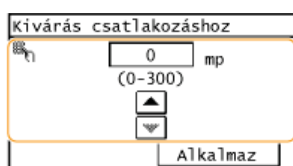

### HIVATKOZÁSOK

- ▶ Ethernet-beállítások konfigurálása
- ▶ A legnagyobb átviteli egység módosítása

## A DNS konfigurálása

A DNS (tartománynév-rendszer) olyan szolgáltatást nyújt, amely egymáshoz rendeli az egyes állomások (vagy tartományok) nevét és IP-címét. Konfigurálja szükség szerint a DNS, mDNS vagy DHCP lehetőség beállításait. Ne feledje, hogy az IPv4 és IPv6 alapú hálózatok DNS-konfigurációjának eljárása eltérő.



- 1 Indítsa el a Távoli felhasználói felületet, és jelentkezzen be rendszerkezelői módban. A Távoli felhasználói felület indítása
- 2 Kattintson a [Beállítások/Bejegyzés] gombra.

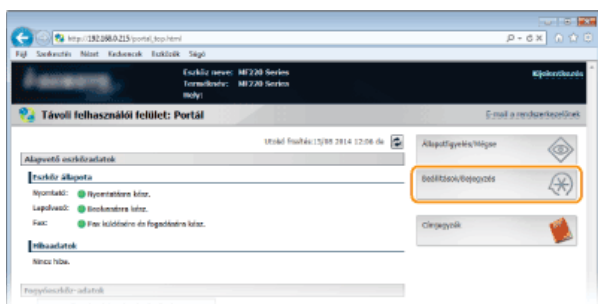

- 3 Kattintson a [Hálózati beállítások] > [TCP/IP-beállítások] gombra.

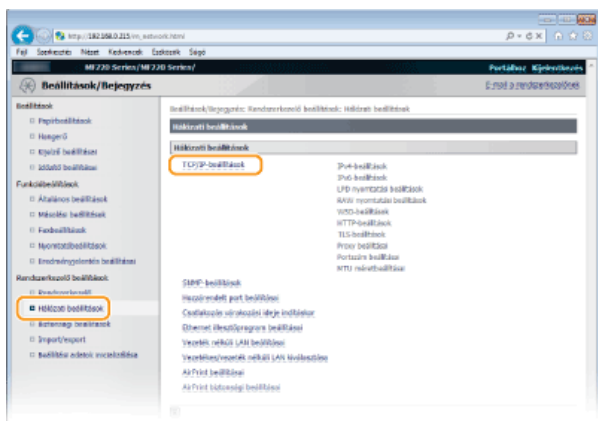

- 4 Konfigurálja a DNS-beállításokat.

### ■ IPv4 alapú DNS konfigurálása

- 1 Kattintson a [Szerkesztés...] lehetőségre a [IPv4-beállítások] mezőben.



- 2 Konfigurálja az IPv4 alapú DNS-beállításokat.

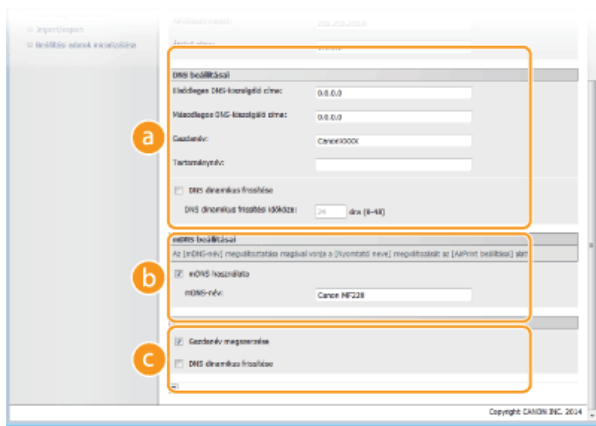

### a [DNS beállításai]

#### [Elsődleges DNS-kiszolgáló címe]

Adja meg egy DNS-kiszolgáló IP-címét.

#### [Másodlagos DNS-kiszolgáló címe]

Ha szükséges, akkor adja meg egy másodlagos DNS-kiszolgáló IP-címét.

#### [Gazdanév]

Adja meg legfeljebb 47 alfanumerikus karakterrel a készülék állomásnevét, amelyet be szeretne jegyezni a DNS-kiszolgálón.

#### [Tartománynév]

Adja meg legfeljebb 47 alfanumerikus karakterrel annak a tartománynak a nevét, amelyhez a készülék tartozik. Például: „example.com”.

#### [DNS dinamikuss frissítése]

Ha bejelöli a jelölőnégyzetet, akkor a készülék dinamikusan frissíti a DNS-rekordokat, amikor megváltozik az IP-címe. A frissítések időközének megadásakor adjon meg egy időtartamot órákban a [DNS dinamikuss frissítési időköze] szövegmezőben.

### b [mDNS beállításai]

#### [mDNS használata]

A Bonjour által meghonosított mDNS (multicast DNS) olyan protokoll, amely a DNS használata nélkül társítja egymáshoz az állomásnevet és az IP-címet. Az mDNS engedélyezéséhez jelölje be a jelölőnégyzetet, majd adja meg az mDNS-nevet az [mDNS-név] szövegmezőben.

### c [DHCP kiegészítő beállításai]

#### [Gazdanév megszerzése]

Jelölje be ezt a jelölőnégyzetet a 12-es opció engedélyezéséhez, amely lehetővé teszi, hogy a DHCP-kiszolgálóról olvassa be az állomásnevet.

#### [DNS dinamikuss frissítése]

Jelölje be ezt a jelölőnégyzetet a 81-es opció engedélyezéséhez, amellyel dinamikusan frsítheti a DNS-rekordokat a DHCP-kiszolgálón keresztül.

## 3 Kattintson a [OK] gombra.

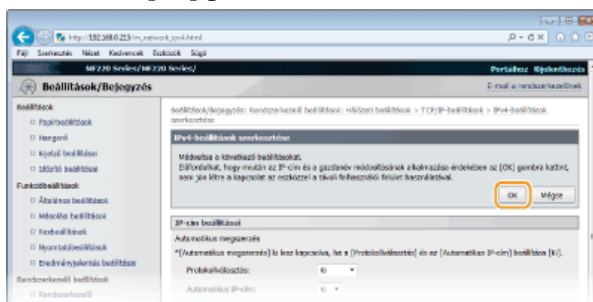

## ■ IPv6 alapú DNS konfigurálása

### 1 Kattintson a [Szerkesztés...] lehetőségre a [IPv6-beállítások] mezőben.



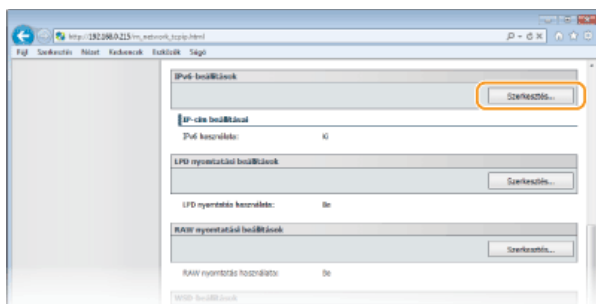

## 2 Konfigurálja az IPv6 alapú DNS-beállításokat.

- Ezek a beállítások csak akkor konfigurálhatók, ha be van jelölve az [IPv6 használata] jelölőnégyzet. **▶ IPv6-címek beállítása**

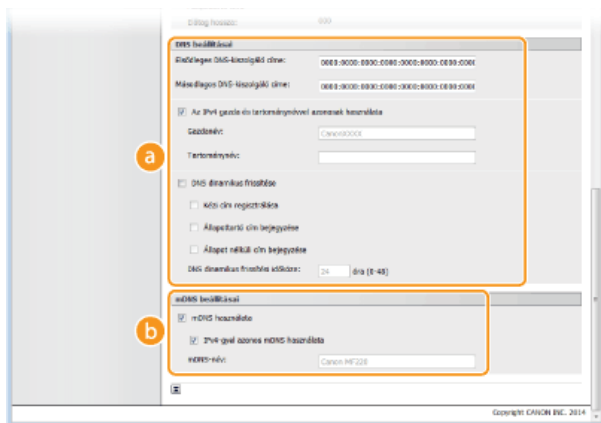

### a [DNS beállításai]

#### [Elsődleges DNS-kiszolgáló címe]

Adja meg egy DNS-kiszolgáló IP-címét. Nem adhatók meg „ff” kezdetű (vagyis multicast) címek.

#### [Másodlagos DNS-kiszolgáló címe]

Ha szükséges, akkor adja meg egy másodlagos DNS-kiszolgáló IP-címét. Nem adhatók meg „ff” kezdetű (vagyis multicast) címek.

#### [Az IPv4 gazda és tartománynévvel azonosak használata]

Jelölje be a négyzetet, ha ugyanazt az állomásnevet és tartománynevet szeretné használni, mint az IPv4.

#### [Gazdanév]

Adja meg legfeljebb 47 alfanumerikus karakterrel a készülék állomásnevét, amelyet be szeretne jegyezni a DNS-kiszolgálón.

#### [Tartománynév]

Adja meg legfeljebb 47 alfanumerikus karakterrel annak a tartománynak a nevét, amelyhez a készülék tartozik. Például: „example.com”.

#### [DNS dinamikus frissítése]

Ha bejelöli a jelölőnégyzetet, akkor a készülék dinamikusan frissíti a DNS-rekordokat, amikor megváltozik az IP-címe. A [Kézi cím regisztrálása], [Állapotartó cím bejegyzése] és [Állapot nélküli cím bejegyzése] jelölőnégyzetek közül a megfelelők bejelölésével adja meg a DNS-kiszolgálón bejegyezni kívánt címtípusokat. A frissítések időközének megadásához írjon be egy időtartamot órákban a [DNS dinamikus frissítési időköze] szövegmezőbe.

### b [mDNS beállításai]

#### [mDNS használata]

A Bonjour által meghonosított mDNS (multicast DNS) olyan protokoll, amely a DNS használata nélkül társítja egymáshoz az állomásnevet és az IP-címet. Jelölje be a jelölőnégyzetet az mDNS funkció engedélyezéséhez.

#### [IPv4-gyel azonos mDNS használata]

Jelölje be a négyzetet, ha ugyanazt a nevet szeretné használni, mint az IPv4. Különböző név beállításához törölje a jelet a jelölőnégyzetből, majd adja meg az mDNS-nevet az [mDNS-név] szövegmezőben.

## 3 Kattintson a [OK] gombra.

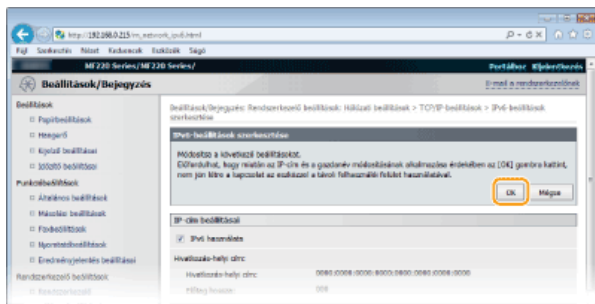

## MEGJEGYZÉS

### A kezelőpanel használatával

A DNS-beállítások a Főképernyőn a <Menü> gombbal is elérhetők. [▶ IPv4-beállítások](#) [▶ IPv6-beállítások](#)

## HIVATKOZÁSOK

- ▶ [Az IPv4-cím beállítása](#)
- ▶ [IPv6-címek beállítása](#)
- ▶ [Hálózati beállítások megtekintése](#)

## A készülék figyelése és vezérlése SNMP protokollal

Az egyszerű hálózatfelügyeleti protokoll (SNMP) olyan protokoll, amellyel egy felügyeleti információs bázis (MIB) alapján figyelhetők és vezérelhetők egy hálózat kommunikációs eszközei. A készülék támogatja a SNMPv1 rendszert. Amikor dokumentumokat nyomtat vagy a Távoli felhasználói felületet használja, a számítógépről ellenőrizheti a készülék állapotát.

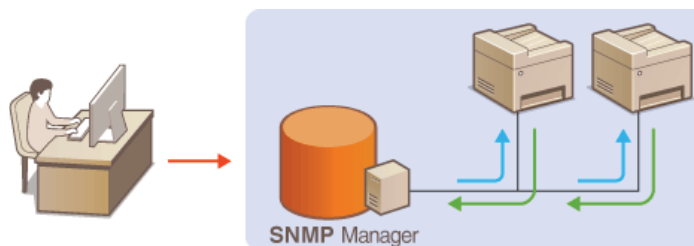

### MEGJEGYZÉS

- A készülék nem támogatja az SNMP protokoll csapdajelző szolgáltatását.
- Az SNMP által használt portszám módosításához olvassa el a **▶ Portszámok módosítása** részt.
- Ha a hálózat egyik számítógépére SNMP alapú felügyeleti szoftvert telepít, akkor erről a számítógépről távolról konfigurálhatja, figyelheti és vezérelheti a készüléket. Az ezzel kapcsolatos további tudnivalók a felügyeleti szoftver útmutatójában található.

**1** Indítsa el a Távoli felhasználói felületet, és jelentkezzen be rendszerkezelői módban. **▶ A Távoli felhasználói felület indítása**

**2** Kattintson a [Beállítások/Bejegyzés] gombra.

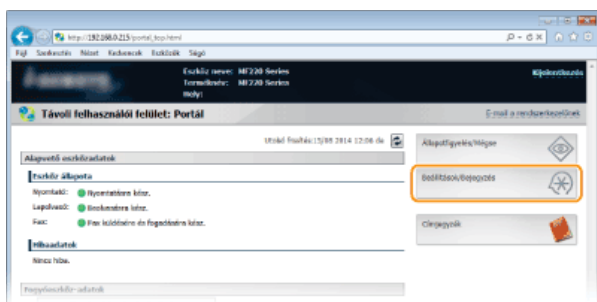

**3** Kattintson a [Hálózati beállítások] ▶ [SNMP-beállítások] gombra.

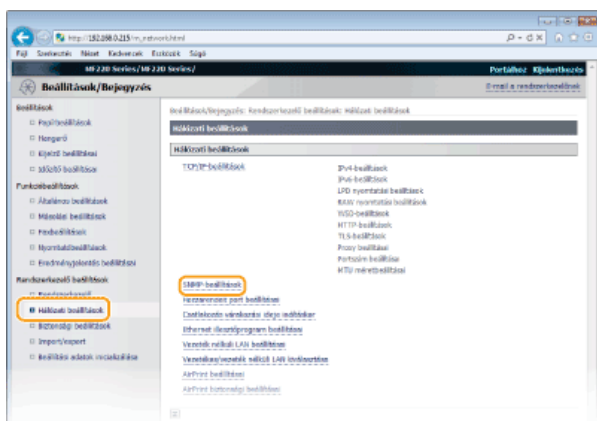

**4** Kattintson a [Szerkesztés...] gombra.

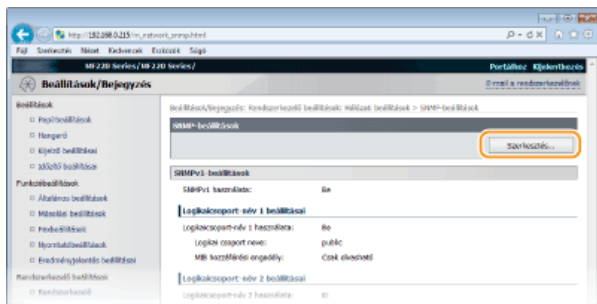

## 5 Adja meg az SNMPv1 protokoll beállításait.

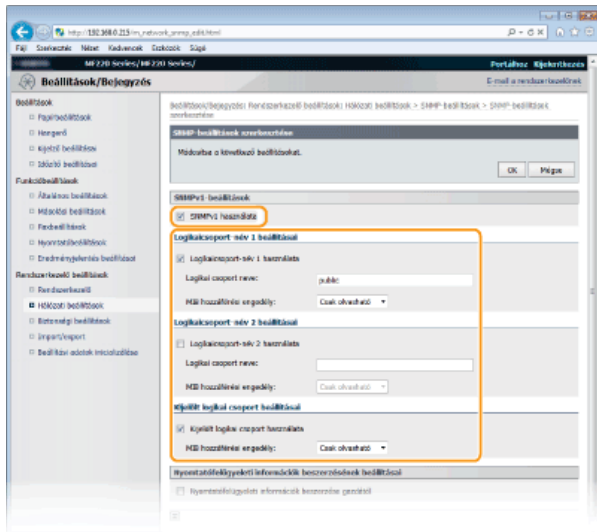

### [SNMPv1 használata]

Az SNMPv1 engedélyezéséhez jelölje be a jelölőnégyzetet. A többi SNMPv1-beállítást csak akkor tudja megadni, ha ez a jelölőnégyzet be van jelölve.

### [Logikaicsoport-név 1 használata]/[Logikaicsoport-név 2 használata]

Logikaicsoport-név megadásához jelölje be a jelölőnégyzetet. Ha nem kell logikaicsoport-nevet megadnia, akkor törölje a jelet a jelölőnégyzetből.

### [Logikai csoport neve]

Adja meg a logikai csoport nevét legfeljebb 32 alfanumerikus karakterrel.

### [MIB hozzáférési engedély]

Mindegyik logikai csoportnál állítsa be az MIB-objektumok hozzáférési jogosultságait az [Írható/olvasható] vagy [Csak olvasható] kiválasztásával.

[Írható/olvasható]	Az MIB-objektumok megtekintését és módosítását is engedélyezi.
[Csak olvasható]	Csak az MIB-objektumok megtekintését engedélyezi.

### [Kijelölt logikai csoport használata]

A Kijelölt logikai csoport egy előre beállított csoport, amely kizárólag a Canon szoftvert. A Kijelölt logikai csoport használatához jelölje be a jelölőnégyzetet. Ha nincs szüksége a kijelölt logikai csoportra, akkor törölje a jelet a jelölőnégyzetből.

## ■ Az SNMPv1 engedélyezése

- 1 Jelölje be az [SNMPv1 használata] jelölőnégyzetet.
- 2 Jelölje be a [Logikaicsoport-név 1 használata] or [Logikaicsoport-név 2 használata] jelölőnégyzetet, adja meg a logikai csoport nevét a [Logikai csoport név] szövegmezőben, majd adja meg az [MIB hozzáférési engedély] beállítást.
  - Összesen két logikaicsoport-név jelezhető be.
- 3 Jelölje be a [Kijelölt logikai csoport használata] jelölőnégyzetet, és adja meg a [MIB hozzáférési engedély] beállítást.

## ■Az SNMPv1 letiltása

Törölje a jelet az [SNMPv1 használata] jelölőnégyzetből.

## 6 Nyomatatófelügyeleti információk lekérésének beállításai.

- Az SNMP protokollal a hálózaton lévő számítógépről figyelhetők és rendszeresen lekérdezhetők a nyomtatatófelügyeleti információk, például a nyomtatási protokollok és nyomtatóporthok.

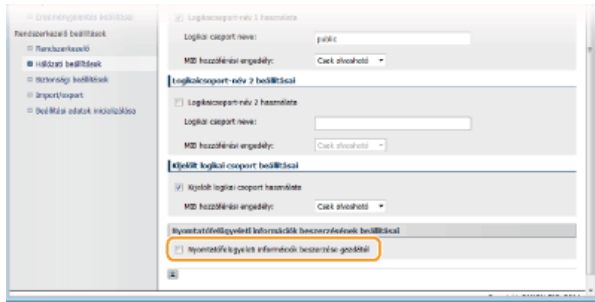

### [Nyomatatófelügyeleti információk beszerzése engedélyezése]

A jelölőnégyzet bejelölésével engedélyezheti a készülék nyomtatatófelügyeleti információinak figyelését SNMP protokollon keresztül. A nyomtatatófelügyeleti információk figyelésének letiltásához törölje a jelet a jelölőnégyzetből.

## 7 Kattintson a [OK] gombra.

### MEGJEGYZÉS

#### Az SNMPv1 letiltása

A készülék bizonyos funkciói, például a készülékinformációk nyomtató-illesztőprogramon keresztüli lekérdezése elérhetetlenné válhatnak.

#### A kezelőpanel használatával

Az SNMPv1-beállítások a Főképernyőn a <Menü> gombbal is elérhetők. **▶SNMP-beállítások**

## Biztonság

Az informatikai eszközökön, például számítógépeken és nyomtatókon sokszor kezelnek bizalmas adatokat, és ezek az eszközök bármikor rosszindulatú külső felek célpontjává válhatnak. A támadók közvetlenül illetéktelen hozzáférést szerezhetnek eszközeihez vagy közvetve kihasználhatják a gondatlanságot és a helytelen használatot. Mindkét esetben váratlan veszteségek merülhetnek fel, ha bizalmas információk szivárognak ki. E kockázatok kezelése érdekében a készülék különféle biztonsági funkciókkal van felszerelve. Állítsa be a hálózati környezettől függően a szükséges konfigurációt.

### ■ Az információbiztonság alapjainak megteremtése



#### ▶ A készülék védelme az illetéktelen hozzáféréssel szemben

### ■ Felkészülés a gondatlanságból és helytelen használatból eredő kockázatokra

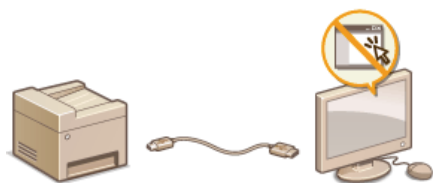

#### ▶ A készülék funkcióinak korlátozása

## A készülék védelme az illetéktelen hozzáféréssel szemben

Akadályozza meg, hogy illetéktelen külső felek hozzáférjenek és használják a készüléket. Több biztonsági intézkedést is megvalósíthat, például tűzfalakat alkalmazhat, illetve megváltoztathatja a portszámokat.

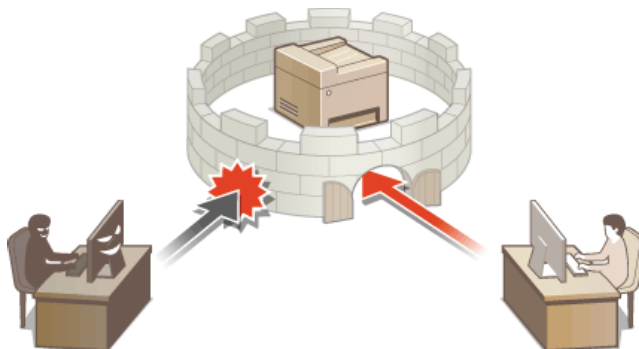

## A rendszerkezelői PIN-kód beállítása

Állítson be rendszerkezelői azonosítót, amely kizárólag rendszergazdáknak van fenntartva. A <Hálózati beállítások>, <Rendszerkezelő beállítások> stb. csak akkor érhető el, ha megadják a megfelelő PIN-kódot. Javasoljuk, hogy a PIN-kódot csak a rendszergazdák ismerjék.

- 1 A Főképernyőn érintse meg a <Menü> gombot.
- 2 Érintse meg a <Rendszerkezelő beállítások> gombot.
- 3 Válassza az <Rendszerkezelő információs beállításai> ► <Rendszerkezelő PIN-kódja> lehetőséget.
- 4 Adja meg a rendszerkezelői PIN-kódot.
  - Legfeljebb hét jegyből álló számot adjon meg a számgombokkal, majd érintse meg az <Alkalmaz> gombot.
  - Amikor megjelenik a <PIN (Megerősítés)> képernyő, akkor még egyszer beírva erősítse meg a PIN-kódot.

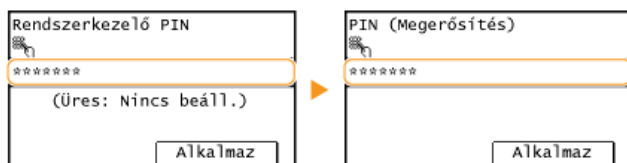

### MEGJEGYZÉS:

- Nem állíthat be olyan azonosítót és PIN-kódot, amely csak nullákból áll, például „00” vagy „0000000”.
- A PIN-kód kiiktatásához a **C** gomb megnyomásával törölje a PIN-kódot (hagyja üresen a szövegmezőt), majd érintse meg az <Alkalmaz> gombot.

### ■ A rendszerkezelő nevének beállítása ▼

- 1 Érintse meg a <Rendszerkezelő neve> gombot.

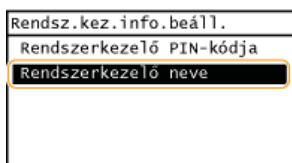

- 2 Adja meg a rendszerkezelő nevét legfeljebb 32 karakterrel, majd érintse meg az <Alkalmaz> gombot.

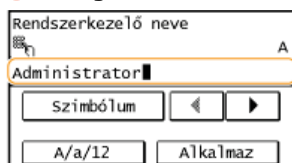

### MEGJEGYZÉS

#### Beállítások konfigurálása a Távoli felhasználói felületen

- Indítsa el a Távoli felhasználói felületet, és jelentkezzen be rendszerkezelői módban. Kattintson [Beállítások/Bejegyzés] ► [Rendszerkezelő] ► [Szerkesztés...] lehetőségre, és adja meg a szükséges beállításokat a megjelenő képernyőn.
- A Távoli felhasználói felület segítségével többféle információt, köztük elérhetőségi adatokat, rendszergazdai megjegyzéseket, a készülék telepítési helyét is bejegyezheti, ezenkívül olyan beállításokat is bejegyezhet, amelyek egyébként csak a kezelőpanelen érhetők el. A bejegyzett információk a Távoli felhasználói felület [Eszközadatok] lapján megtekinthetők.

#### 🔍 Rendszerkezelői információk ellenőrzése

#### A rendszerkezelői PIN-kód megadása esetén

- Ha megpróbál hozzáférni a <Hálózati beállítások>, <Rendszerkezelő beállítások> stb. funkciókhoz, akkor a következő üzenet jelenik meg. Adja meg a beállított PIN-kódot.
- A PIN-kód megadása akkor is szükséges, ha rendszerkezelői üzemmódba jelentkezik be a



Távoli felhasználói felületen. ➤ **A Távoli felhasználói felület indítása**

Rendszerkezelő PIN
<input type="password"/>
<input type="button" value="Alkalmaz"/>

## Kommunikáció korlátozása tűzfalakkal

Megfelelő biztonsági intézkedések hiányában illetéktelen személyek férhetnek hozzá a hálózatra csatlakoztatott számítógépekhez és más kommunikációs eszközökhöz. Az illetéktelen hozzáférés megelőzése érdekében adja meg a csomagszűrési beállításokat. Ezzel a funkcióval megadott IP-címmel és MAC-címmel rendelkező készülékekre korlátozhatja a kommunikációt.

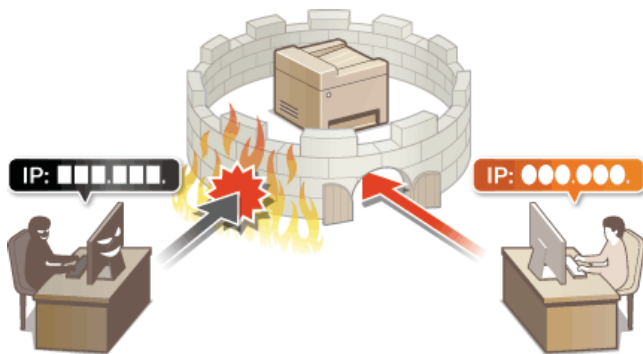

## IP-címek megadása tűzfalszabályokhoz

A kommunikációt kétféleképpen korlátozhatja: vagy meghatározott IP-című készülékeknek engedélyezi, vagy megadott IP-című eszközöket korlátoz, és az egyéb kommunikációt engedélyezi. Megadhat különálló IP-címeket és IP-címtartományokat is.

### MEGJEGYZÉS

- Az IPv4 és az IPv6 protokoll használata esetén is legfeljebb 4 IP-címet (vagy IP-címtartományt) adhat meg.
- Az itt bemutatott csomagszűrők a TCP, UDP és ICMP protokollal folytatott kommunikációt szabályozzák.

**1 Indítsa el a Távoli felhasználói felületet, és jelentkezzen be rendszerkezelői módban.** ▶ A Távoli felhasználói felület indítása

**2 Kattintson a [Beállítások/Bejegyzés] gombra.**

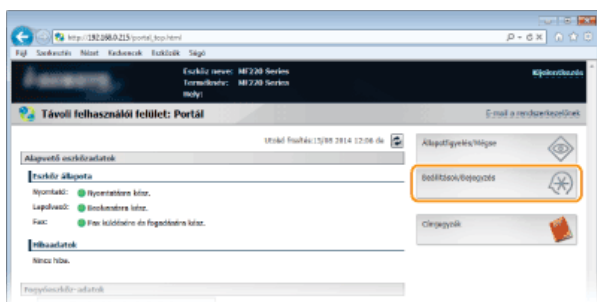

**3 Kattintson a [Biztonsági beállítások] ▶ [IP-cím szűrő] gombra.**

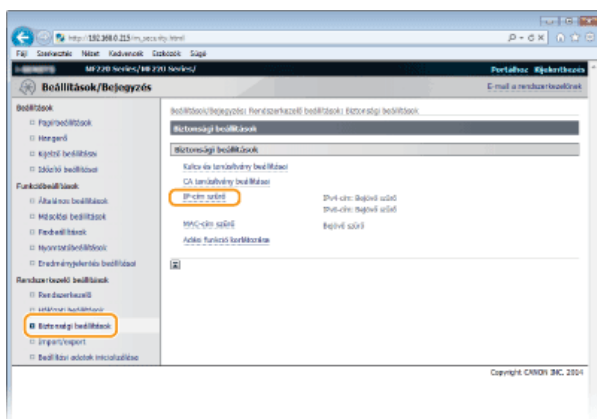

**4 Kattintson a használni kívánt szűrőtípus [Szerkesztés...] parancsára.**

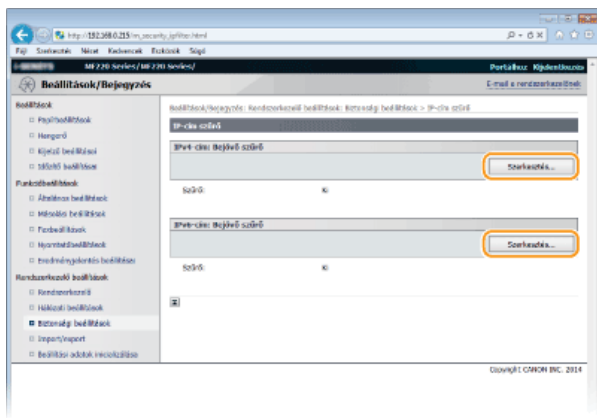

### [IPv4-cím: Bejövő szűrő]

Válassza ezt az adatoknak a készülékről számítógépeken való fogadásának IPv4-címek megadásával történő korlátozásához.

## [IPv6-cím: Bejövő szűrő]

Válassza ezt az adatoknak a készülékről számítógépeken való fogadásának IPv6-címek megadásával történő korlátozásához.

## 5 Adja meg a csomagszűrési beállításokat.

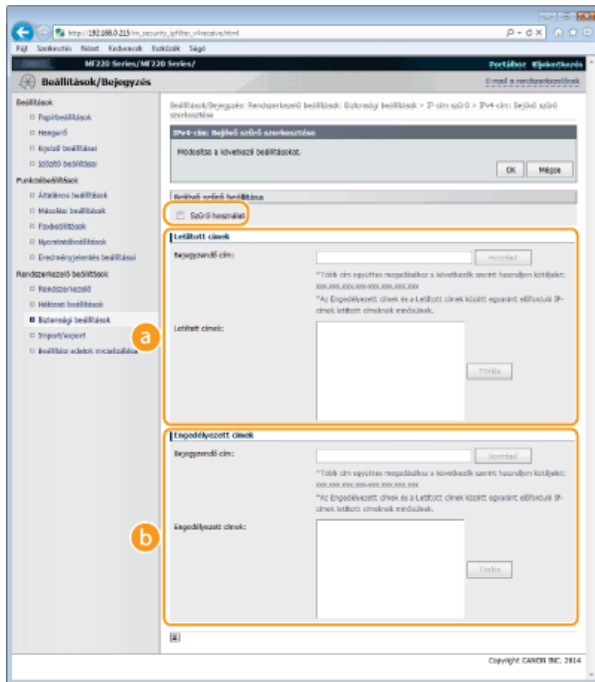

### a [Letiltott címek]

Jegyezze be a letiltandó címeket, valamint ellenőrizze vagy törölje a bejegyzett letiltott címeket.

### b [Engedélyezett címek]

Jegyezze be az engedélyezendő címeket, valamint ellenőrizze vagy törölje a bejegyzett engedélyezett címeket.

## 1 Jelölje be az [Szűrő használata] jelölőnégyzetet.

- Jelölje be a jelölőnégyzetet a kommunikáció korlátozásához. A korlátozás megszüntetéséhez törölje a jelölést a jelölőnégyzetből.

## 2 Adja meg a címet.

- Adja meg az IP-címet (vagy IP-címtartományt) a [Bejegyzendő cím] szövegmezőben, és kattintson a [Hozzáad] gombra.

Bejegyzett cím	Eredmény
[Letiltott címek]	Megakadályozza a (fogadott) kommunikációt azokkal az eszközökkel, amelyek IP-címe be van jegyezve a [Bejegyzendő cím] listájába. A kommunikáció minden más IP-címmel rendelkező eszközzel engedélyezett.
[Engedélyezett címek]	Engedélyezi a (fogadott) kommunikációt azokkal az eszközökkel, amelyek IP-címe be van jegyezve a [Bejegyzendő cím] listájába, és megakadályozza a kommunikációt minden más IP-címmel rendelkező eszközzel.
Mindkét módon bejegyezve	Engedélyezi a (fogadott) kommunikációt azokkal az eszközökkel, amelyek IP-címe be van jegyezve a [Engedélyezett címek] listájába, és megakadályozza a kommunikációt minden más IP-címmel rendelkező eszközzel. Mindazonáltal a [Letiltott címek] listába is bejegyzett IP-címek számára a kommunikáció meg van akadályozva.

### FONTOS:

#### Beviteli hibák ellenőrzése

Ha helytelenül adja meg az IP-címeket, akkor előfordulhat, hogy nem fog tudni hozzáférni a készülékhez a Távols felhasználói felületről, amely esetben az <IPv4-címszűrés> vagy az <IPv6-címszűrés> beállítását <Ki> értékre kell állítani.

▶ **IPv4-címszűrés** ▶ **IPv6-címszűrés**

### MEGJEGYZÉS:

#### IP-címek megadási űrlapja

	Leírás	Példa
Egyetlen IP-cím megadása	<b>IPv4:</b> A számokat pontokkal válassza el.	192.168.0.10
	<b>IPv6:</b> Az alfanumerikus karaktereket kettőspontokkal válassza el.	fe80::10

Címtartomány megadása	A címek közé tegyen kötőjelet.	IPv4: 192.168.0.10- 192.168.0.20
		IPv6: fe80::10-fe80::20
Címtartomány megadása előtaggal (csak IPv6 esetén)	Adja meg a címet, majd egy perjelet és az előtag hosszát jelző számot.	fe80::1234/64

### IP-cím törlése a kivételezett címek közül

Válassza ki az IP-címet, és kattintson a [Törlés] gombra.

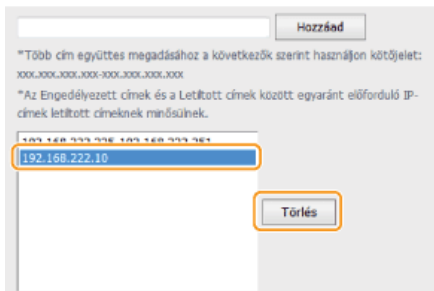

**3** Kattintson a [OK] gombra.

### MEGJEGYZÉS

Az IP-cím szűrő beállítások a Főképernyőn a <Menü> használatával engedélyezhetők vagy letilthatók. **▶ IPv4-címszűrés**  
**▶ IPv6-címszűrés**

### HIVATKOZÁSOK

**▶ MAC-címek megadása tűzfalszabályokhoz**

## MAC-címek megadása tűzfalszabályokhoz

A kommunikációt kétféleképpen korlátozhatja: vagy meghatározott MAC-című készülékeknek engedélyezi, vagy megadott MAC-című eszközöket korlátoz, és az egyéb kommunikációt engedélyezi. Legfeljebb 10 MAC-címet adhat meg.

### FONTOS

Ez a funkció nem érhető el, ha a készülék vezeték nélküli helyi hálózathoz van csatlakoztatva.

- 1 Indítsa el a Távoli felhasználói felületet, és jelentkezzen be rendszerkezelői módban. ▶ A Távoli felhasználói felület indítása
- 2 Kattintson a [Beállítások/Bejegyzés] gombra.

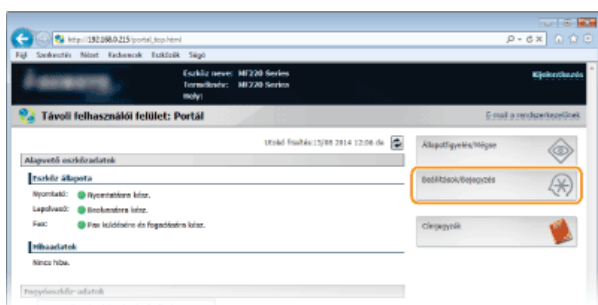

- 3 Kattintson a [Biztonsági beállítások] ▶ [MAC-cím szűrő] gombra.

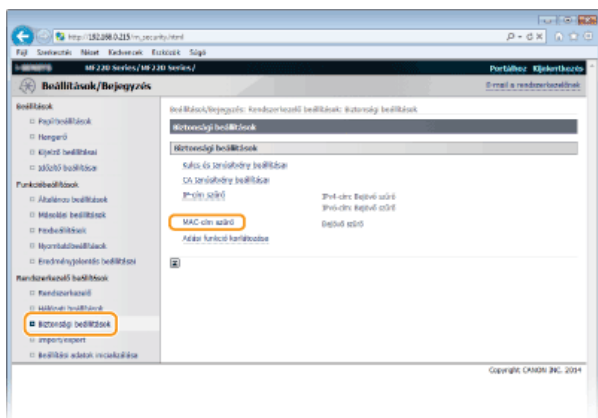

- 4 Kattintson a [Szerkesztés...] gombra.

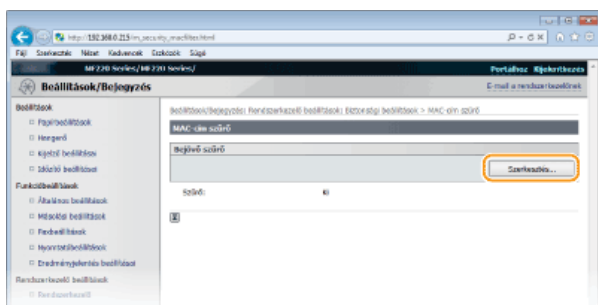

### [Bejövő szűrő]

Válassza ezt az adatot a készülékről számítógépeken való fogadásának MAC-címek megadásával történő korlátozásához.

- 5 Adja meg a csomagszűrési beállításokat.

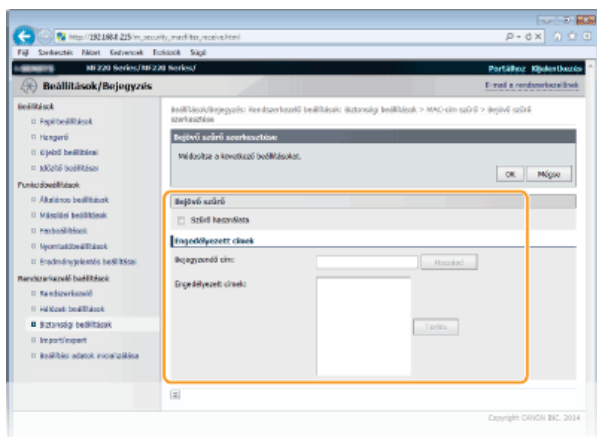

### 1 Jelölje be az [Szűrő használata] jelölőnégyzetet.

- Jelölje be a jelölőnégyzetet a kommunikáció korlátozásához. A korlátozás megszüntetéséhez törölje a jelölést a jelölőnégyzetből.

### 2 Adja meg a címet.

- Adja meg a MAC-címet az [Bejegyzendő cím] szövegmezőben, majd kattintson az [Hozzáad] gombra. Engedélyezi a (fogadott) kommunikációt azokkal az eszközökkel, amelyek MAC-címe be van jegyezve és megakadályozza a kommunikációt minden más MAC-címmel rendelkező eszközzel.
- A címet nem kell kötőjelekkel vagy kettőspontokkal tagolnia.

#### FONTOS:

#### Beviteli hibák ellenőrzése

Ha helytelenül adja meg az IP-címeket, akkor előfordulhat, hogy nem fog tudni hozzáférni a készülékhez a Távoli felhasználói felületről, amely esetben a <MAC-cím szűrő> a <Ki> értékre kell állítani. **MAC-cím szűrő**

#### MEGJEGYZÉS:

#### MAC-cím törlése a kivételezett címek közül

Válassza ki a MAC-címet, és kattintson a [Törlés] gombra.

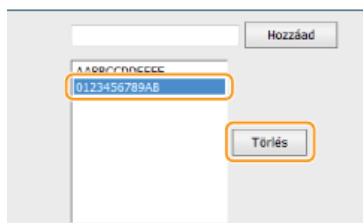

### 3 Kattintson a [OK] gombra.

#### MEGJEGYZÉS

Az IP-cím szűrő beállítások a Főképernyőn a <Menü> használatával engedélyezhetők vagy letilthatók. **MAC-cím szűrő**

#### HIVATKOZÁSOK

- **IP-címek megadása tűzfalszabályokhoz**

## Portszámok módosítása

A portok az egyéb eszközökkel folytatott kommunikáció végpontjai. A jelentősebb protokollok jellemzően egyezményes portszámokat használnak, de az ilyeneket használó eszközök támadásoknak vannak kitéve, mivel a portszámokat mindenki ismeri. Előfordulhat, hogy a hálózati rendszergazda a portszámok módosításával erősíti a biztonságot. Ha egy portszám megváltozik, akkor az új számot meg kell osztani a kommunikációs eszközökkel, például a számítógépekkel és kiszolgálókkal. A portszám-beállításokat a hálózati környezettől függően adja meg.

### MEGJEGYZÉS

Proxy kiszolgáló portszámának módosításához olvassa el a [Proxy beállítása](#) részt.

**1 A Főképernyőn érintse meg a <Menü> gombot.**

**2 Érintse meg a <Hálózati beállítások> gombot.**

- Ha megjelenik egy képernyő, amelyen meg kell adnia egy PIN-kódot, akkor adja meg a PIN-kódot a számbillentyűkkel, majd érintse meg az <Alkalmaz> gombot. [A rendszerkezelői PIN-kód beállítása](#)

**3 Válassza a <TCP/IP-beállítások> ► <Portszám beállításai> lehetőséget.**

**4 A módosításhoz érintse meg a portot.**

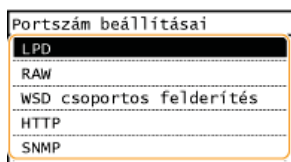

### MEGJEGYZÉS:

#### A portokkal kapcsolatos további tudnivalók

- <LPD>/<RAW>/<WSD csoportos felderítés> [Nyomatási protokollok és WSD-funkciók konfigurálása](#)
- <HTTP> [HTTP-kommunikáció letiltása](#)
- <SNMP> [A készülék figyelése és vezérlése SNMP protokollal](#)

**5 Adja meg a portszámot a számgombokkal, majd érintse meg az <Alkalmaz> gombot.**

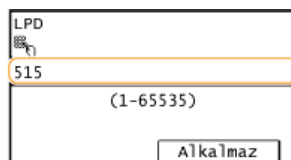

### HIVATKOZÁSOK

- [Nyomatatóportok konfigurálása](#)



## Proxy beállítása

A proxy (vagyis HTTP-proxykiszolgáló) egy olyan számítógép vagy szoftver, amely átveszi más eszközökkel, különösen a hálózaton kívüli erőforrásokkal, például webhelyekkel folytatott HTTP-kommunikációt. Az ügyféleszközök a proxykiszolgálón keresztül csatlakoznak a külső hálózathoz, így nem közvetlenül kommunikálnak a külső erőforrásokkal. A proxy beállításával nemcsak a belső és külső hálózatok közötti kommunikáció felügyeletét könnyíti meg, de az illetéktelen hozzáférést is megakadályozza, ezenkívül egy helyen biztosíthatja a vírusokkal szembeni védelmet. Ha a proxykiszolgáló használata mellett dönt, akkor győződjön meg róla, hogy rendelkezik a szükséges proxyadatokkal, többek között az IP-címmel és portszámmal, valamint a hitelesítéshez szükséges felhasználónévvel és jelszóval.

**1** Indítsa el a Távoli felhasználói felületet, és jelentkezzen be rendszerkezelői módban.  A Távoli felhasználói felület indítása

**2** Kattintson a [Beállítások/Bejegyzés] gombra.

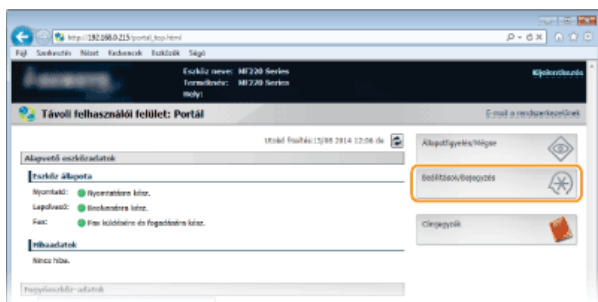

**3** Kattintson a [Hálózati beállítások] ► [TCP/IP-beállítások] gombra.

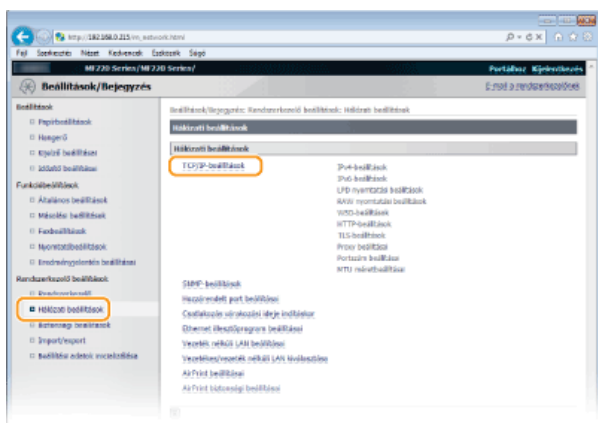

**4** Kattintson a [Szerkesztés...] lehetőségre a [Proxy beállításai] mezőben.

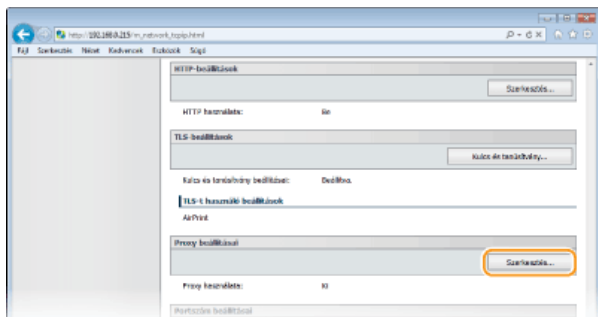

**5** Jelölje be a [Proxy használata] jelölőnégyzetet, és adja meg a szükséges beállításokat.

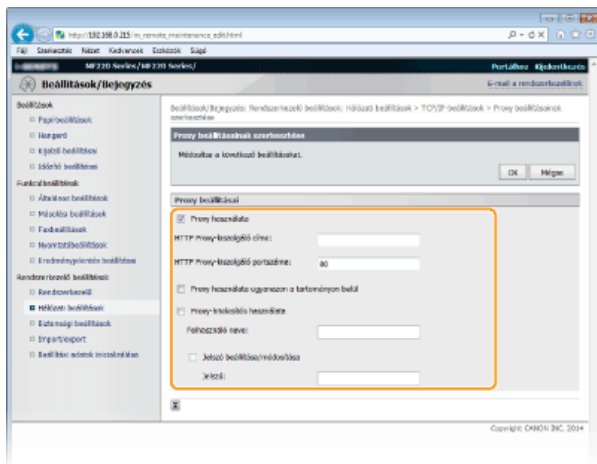

### [Proxy használata]

Jelölje be a jelölőnégyzetet, ha a HTTP-kiszolgálóval folytatott kommunikáció során a megadott proxykiszolgálót szeretné használni.

### [HTTP Proxy-kiszolgáló címe]

Írja be a proxykiszolgáló címét. A környezettől függően az IP-címet vagy az állomásnevet adja meg.

### [HTTP Proxy-kiszolgáló portszáma]

Szükség szerint módosítsa a portszámot. Adjon meg egy 1 és 65535 közötti számot.

### [Proxy haszn. u.azon tartományon belül]

Jelölje be a jelölőnégyzetet az azonos tartományban megadott proxykiszolgáló használatához.

### [Proxy-hitelesítés használata]

A proxykiszolgáló általi hitelesítés engedélyezéséhez jelölje be a jelölőnégyzetet, majd adjon meg egy legfeljebb 24 alfanumerikus karakterből álló felhasználónevet a [Felhasználó neve] szövegmezőben.

### [Jelszó beállítása/módosítása]

Ha engedélyezve van a proxyhitelesítés, akkor az ehhez szükséges jelszó beállításához vagy módosításához be kell jelölnie a jelölőnégyzetet, majd a [Jelszó] szövegmezőben megadhatja az új jelszót, amely legfeljebb 24 alfanumerikus karakterből állhat.

## 6 Kattintson az [OK] gombra.

## 7 Indítsa újra a készüléket.

- Kapcsolja ki a készüléket, várjon legalább 10 másodpercet, majd kapcsolja be.

## A készülék funkcióinak korlátozása

---

Előfordulhat, hogy a készülék egyes funkcióit csak ritkán használják, vagy bizonyos funkciók lehetőséget adnak a készülék helytelen használatára. A készüléken biztonsági okokból részlegesen korlátozhatja, illetve teljesen le is tilthatja ezeket a funkciókat.

### A címjegyzékhez és a küldési funkciókhoz való hozzáférés korlátozása

---



- A címjegyzékhez és a küldési funkciókhoz való hozzáférés korlátozása

### A HTTP-kommunikáció és távfelügyelet letiltása

---



- HTTP-kommunikáció letiltása
- A Távoli felhasználói felület letiltása

## A címjegyzékhez és a küldési funkciókhoz való hozzáférés korlátozása

Az információszivárgás bizonyos formái megakadályozhatók azzal, hogy a választható fax- és e-mail címeket a címjegyzékbe bejegyzett rendeltetési helyekre korlátozzák, illetve PIN-kódot állítanak be a címjegyzékhez, így az illetéktelen felhasználók nem tudják bővíteni, illetve szerkeszteni a címjegyzék bejegyzéseit. Beállítható az is, hogy a készüléken kétszer kelljen megadni a faxszámot, így elkerülhető, hogy véletlenül nem megfelelő címzetteknek küldjenek dokumentumokat.



## PIN-kód beállítása a címjegyzékhez



Beállítható, hogy a felhasználóknak PIN-kódot kelljen megadniuk, ha új bejegyzéseket szeretnének hozzáadni a címjegyzékhez, vagy ha szerkeszteni szeretnék a meglévőket. Ha PIN-kódot állít be a címjegyzékhez, azzal csökkentheti annak kockázatát, hogy illetéktelen címzetteknek küldjenek dokumentumokat, mivel a címjegyzéket csak azok a felhasználók módosíthatják, akik ismerik a PIN-kódot.

**1 A Főképernyőn érintse meg a <Menü> gombot.**

**2 Érintse meg a <Rendszerkezelő beállítások> gombot.**

- Ha megjelenik egy képernyő, amelyen meg kell adnia egy PIN-kódot, akkor adja meg a PIN-kódot a számbillentyűkkel, majd érintse meg az <Alkalmaz> gombot. **A rendszerkezelői PIN-kód beállítása**

**3 Válassza a <Adási funkció korlátozása> > <Címjegyzék PIN-kódja> lehetőséget.**

**4 Állítsa be a címjegyzék szerkesztéséhez megadandó PIN-kódot.**

- Legfeljebb hét jegyből álló számot adjon meg a számgombokkal, majd érintse meg az <Alkalmaz> gombot.
- Amikor megjelenik a <PIN (Megerősítés)> képernyő, akkor még egyszer beírva erősítse meg a PIN-kódot.

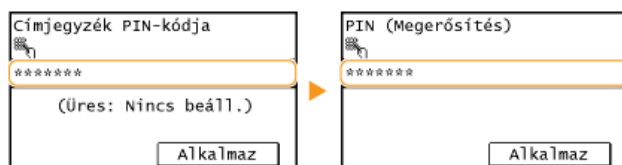

### MEGJEGYZÉS:

- Nem állíthat be olyan azonosítót és PIN-kódot, amely csak nullákból áll (például 00 vagy 000000).
- A PIN-kód kiiktatásához a **C** gomb megnyomásával törölje a PIN-kódot (hagyja üresen a szövegmezőt), majd érintse meg az <Alkalmaz> gombot.

### MEGJEGYZÉS

A címjegyzék PIN-kódjának beállítása mellett a következő műveletekkel még tovább javíthatja a biztonságot:

- Új rendeltetési helyek hozzáadásának korlátozása **A választható rendeltetési helyek korlátozása**
- A számítógépes faxolási funkció letiltása **Számítógépes faxolás tiltása**

### HIVATKOZÁSOK

- Bejegyzés a címjegyzékbe**
- Címjegyzékbejegyzések készítése a Távoli felhasználói felületről**

## A választható rendeltetési helyek korlátozása



A dokumentumok küldésekor megadható faxszámoknak a már egyérintéses hívószámként és kódtárcsás hívószámként bejegyzettekre való korlátozásával csökkentheti annak kockázatát, hogy a felhasználók helytelen rendeltetési helyet adjanak meg, ezáltal információkat szivárogtassanak ki. Ha ez a funkció aktiválva van, akkor a készülék nem engedi, hogy a felhasználók a számgombokkal adjanak meg rendeltetési helyeket és új címjegyzék-bejegyzéseket, illetve szerkesszék a meglévő címjegyzék-bejegyzéseket.

**1 A Főképernyőn érintse meg a <Menü> gombot.**

**2 Érintse meg a <Rendszerkezelő beállítások> gombot.**

- Ha megjelenik egy képernyő, amelyen meg kell adnia egy PIN-kódot, akkor adja meg a PIN-kódot a számbillentyűkkel, majd érintse meg az <Alkalmaz> gombot. **A rendszerkezelői PIN-kód beállítása**

**3 Válassza a <Adási funkció korlátozása> ► <Új címek korlátozása> lehetőséget.**

**4 Érintse meg a <Be> gombot.**



**a <Ki>**

Megszünteti az új rendeltetési helyek megadásának korlátozását. A faxszámok és e-mail címek bármilyen módszerrel megadhatók.

**b <Be>**

Aktiválja a korlátozást. A felhasználóknak a címjegyzékbe bejegyzett rendeltetési helyek közül kell választaniuk.

### FONTOS

Ez a funkció nem korlátozza a számítógépes faxolással használható rendeltetési helyeket.

**Számítógépes faxolás tiltása**

### HIVATKOZÁSOK

- PIN-kód beállítása a címjegyzékhez
- Korábban használt rendeltetési helyek használatának letiltása
- Körözvényadás tiltása

## Számítógépes faxolás tiltása

Beállíthatja, hogy a felhasználók ne tudjanak számítógépről faxot küldeni.



- 1 A Főképernyőn érintse meg a <Menü> gombot.
- 2 Érintse meg a <Faxbeállítások> gombot.
- 3 Válassza az <Adási funkció beállításai> ► <Faxillesztő adásának engedélyezése> lehetőséget.
  - Ha megjelenik egy képernyő, amelyen meg kell adnia egy PIN-kódot, akkor adja meg a PIN-kódot a számbillentyűkkel, majd érintse meg az <Alkalmaz> gombot. ● **A rendszerkezelői PIN-kód beállítása**
- 4 Érintse meg a <Ki> gombot.

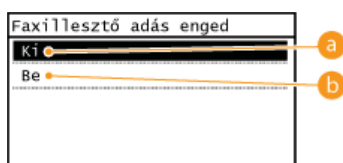

- a <Ki>  
Letiltja a számítógépről történő faxolást.
- b <Be>  
Engedélyezi a számítógépről történő faxolást.

### HIVATKOZÁSOK

- ▶ Faxok küldése a számítógépről (számítógépes faxolás)
- ▶ PIN-kód beállítása a címjegyzékhez
- ▶ A választható rendeltetési helyek korlátozása

## Korábban használt rendeltetési helyek használatának letiltása

A korábban használt rendeltetési helyek és a faxforgalmi naplókban szereplő beállítások választása letiltható.

**1 A Főképernyőn érintse meg a <Menü> gombot.**

**2 Érintse meg a <Rendszerkezelő beállítások> gombot.**

- Ha megjelenik egy képernyő, amelyen meg kell adnia egy PIN-kódot, akkor adja meg a PIN-kódot a számbillentyűkkel, majd érintse meg az <Alkalmaz> gombot. **A rendszerkezelői PIN-kód beállítása**

**3 Válassza a <Adási funkció korlátozása> ► <Naplóból történő újraküldés korlátozása> lehetőséget.**

**4 Érintse meg a <Be> gombot.**

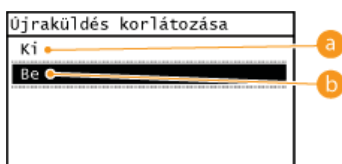

**a <Ki>**

Engedélyezi a korábban használt rendeltetési helyek használatát.

**b <Be>**

Letiltja a korábban használt rendeltetési helyek használatát.

### HIVATKOZÁSOK

- A választható rendeltetési helyek korlátozása**
- Körözvényadás tiltása**
- Korábban használt rendeltetési helyek megadása**



## Rendeltetési helyek ellenőrzése dokumentumok küldése előtt

A faxszám kétszer történő megadásával csökkentheti annak kockázatát, hogy gépelési hiba miatt rossz számra küldjenek faxot. Ha bizalmas dokumentumokat küld, használja az ebben a részben ismertetett funkciókat.

- 🔘 Faxszám megerősítésére szolgáló képernyő megjelenítése
- 🔘 Címjegyzékben szereplő rendeltetési helyek megjelenítése

### Faxszám megerősítésére szolgáló képernyő megjelenítése

Beállíthatja, hogy a készülék kétszer kérje a faxszámok megadását a felhasználóktól, ha a számokat a számgombokkal írják be. Ezzel csökkentheti annak kockázatát, hogy gépelési hiba miatt rossz számra küldjenek faxot.

- 1 A Főképernyőn érintse meg a <Menü> gombot.
- 2 Érintse meg a <Faxbeállítások> gombot.
- 3 Válassza az <Adási funkció beállításai> ► <Beírt faxszám megerősítése> lehetőséget.
  - Ha megjelenik egy képernyő, amelyen meg kell adnia egy PIN-kódot, akkor adja meg a PIN-kódot a számbillentyűkkel, majd érintse meg az <Alkalmaz> gombot. 🔘 **A rendszerkezelői PIN-kód beállítása**
- 4 Érintse meg a <Be> gombot.

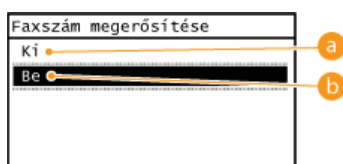

- a <Ki>  
Nem jeleníti meg a faxszám megerősítésére szolgáló képernyőt.
- b <Be>  
Megjeleníti a faxszám megerősítésére szolgáló képernyőt.

### Címjegyzékben szereplő rendeltetési helyek megjelenítése

Amikor egyérintéses gombokkal vagy kódtárcsás hívószámokkal adja meg a rendeltetési helyeket, emlékeznie kell arra, hogy melyik hívószámhoz melyik rendeltetési hely (vagy csoport) van társítva. Ha nem emlékszik pontosan minden ilyen számra, akkor előfordulhat, hogy a dokumentumokat nem kívánt rendeltetési helyekre küldi. Ha beállítja, hogy a készülék megjelenítse a rendeltetési helyként kiválasztott/megadott egyérintéses gomb vagy kódtárcsás hívószám adatait, mielőtt elküldené a dokumentumokat az adott helyre, akkor elkerülheti, hogy nem kívánt rendeltetési helyre küldje azokat.

- 1 A Főképernyőn érintse meg a <Menü> gombot.
- 2 Érintse meg a <Rendszerkezelő beállítások> gombot.
  - Ha megjelenik egy képernyő, amelyen meg kell adnia egy PIN-kódot, akkor adja meg a PIN-kódot a számbillentyűkkel, majd érintse meg az <Alkalmaz> gombot. 🔘 **A rendszerkezelői PIN-kód beállítása**
- 3 Válassza az <Adási funkció korlátozása> ► <Egyérint/kódolt tárcs. adás megerősítése> lehetőséget.
- 4 Érintse meg a <Be> gombot.

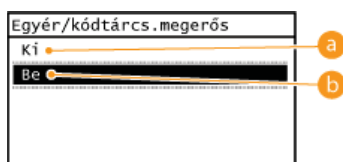

**a <Ki>**

Nem jeleníti meg a kiválasztott/megadott egyérintéses gombhoz vagy kódtárcsás hívószámhoz tartozó részletes adatokat.

**b <Be>**

Megjeleníti a kiválasztott/megadott egyérintéses gombhoz vagy kódtárcsás hívószámhoz tartozó részletes adatokat.

## HIVATKOZÁSOK

---

- ▶ **Rendeltetési helyek bejegyzése**
- ▶ **Megadás a címjegyzékből**
- ▶ **Címjegyzékbejegyzések készítése a Távoli felhasználói felületről**

## Körözvényadás tiltása

A körözvényadás olyan funkció, amellyel egymás után több rendeltetési helyre küldhetők faxok. Ez a funkció tetszés szerint letiltható.

**1 A Főképernyőn érintse meg a <Menü> gombot.**

**2 Érintse meg a <Rendszerkezelő beállítások> gombot.**

- Ha megjelenik egy képernyő, amelyen meg kell adnia egy PIN-kódot, akkor adja meg a PIN-kódot a számbillentyűkkel, majd érintse meg az <Alkalmaz> gombot. **A rendszerkezelői PIN-kód beállítása**

**3 Válassza a <Adási funkció korlátozása> ► <Körözvényadás korlátozása> lehetőséget.**

**4 Válassza a <Körözvényadás megerősítése> vagy a <Körözvényadás elutasítása> lehetőséget.**

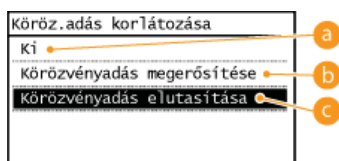

**a <Ki>**

Engedélyezi a körözvényadást.

**b <Körözvényadás megerősítése>**

Ha körözvényadással készül faxot küldeni, akkor megjeleníti a megerősítést kérő képernyőt.

**c <Körözvényadás elutasítása>**

Letiltja a körözvényadást.

### HIVATKOZÁSOK

- A választható rendeltetési helyek korlátozása**
- Korábban használt rendeltetési helyek használatának letiltása**
- Faxküldés egyszerre több rendeltetési helyre (körözvényküldés)**

## HTTP-kommunikáció letiltása

A HTTP protokoll a hálózaton keresztül történő kommunikáció, például a készülék Távoli felhasználói felületen keresztüli elérésének egyik eszköze. Ha USB-kapcsolatot használ, vagy egyébként sem használja a HTTP protokollt, akkor a protokoll letiltásával blokkolhatja a nem használt HTTP-porton keresztüli esetleges behatolási kísérleteket.

### FONTOS

A HTTP protokoll letiltása esetén egyes hálózati funkciók, például a Távoli felhasználói felület és a WSD-nyomtatás, sem érhetőek el.

**1 A Főképernyőn érintse meg a <Menü> gombot.**

**2 Érintse meg a <Hálózati beállítások> gombot.**

- Ha megjelenik egy képernyő, amelyen meg kell adnia egy PIN-kódot, akkor adja meg a PIN-kódot a számbillentyűkkel, majd érintse meg az <Alkalmaz> gombot. **A rendszerkezelői PIN-kód beállítása**

**3 Válassza a <TCP/IP-beállítások> ► <HTTP használata> lehetőséget.**

**4 Érintse meg a <Ki> gombot.**



**a <Ki>**

Letiltja a HTTP-kommunikációt.

**b <Be>**

Engedélyezi a HTTP-kommunikációt.

### HIVATKOZÁSOK

- **A Távoli felhasználói felület használata**
- **Portsámok módosítása**
- **Nyomtatási protokollok és WSD-funkciók konfigurálása**

## A Távoli felhasználói felület letiltása

A Távoli felhasználói felület hasznos eszköz, amely lehetővé teszi, hogy a készülék beállításait számítógépen megnyitott webböngészőből adja meg. A Távoli felhasználói felület használatához a készüléknek hálózaton keresztül kell csatlakoznia egy számítógéphez. Ha nem szükséges használnia a Távoli felhasználói felületet, akkor érdemes lehet letiltania, mivel ezzel csökkenthető annak kockázata, hogy rosszindulatú külső személyek a hálózaton keresztül távolról vezéreljék a készüléket.



- 1 A Főképernyőn érintse meg a **<Menü>** gombot.
- 2 Érintse meg a **<Rendszerkezelő beállítások>** gombot.
  - Ha megjelenik egy képernyő, amelyen meg kell adnia egy PIN-kódot, akkor adja meg a PIN-kódot a számbillentyűkkel, majd érintse meg az **<Alkalmaz>** gombot. **● A rendszerkezelői PIN-kód beállítása**
- 3 Érintse meg a **<Távoli felhasználói felület beállításai>** ► **<Távoli felhasználói felület>** gombot.
- 4 Érintse meg a **<Ki>** gombot.



- a <Ki>**  
Letiltja a Távoli felhasználói felületet.
- b <Be>**  
Engedélyezi a Távoli felhasználói felületet.

### HIVATKOZÁSOK

- **A Távoli felhasználói felület használata**
- **HTTP-kommunikáció letiltása**

## A Távoli felhasználói felület használata

Ha webböngészőt használ a készülék távoli működtetéséhez, akkor ellenőrizheti a nyomtatásra váró dokumentumokat vagy a készülék állapotát. Egyes beállításokat is elvégezhet, például bejegyezheti a címjegyzéket. Mindehhez el sem kell hagynia íróasztalát, ami megkönnyíti a rendszerfelügyeletet.

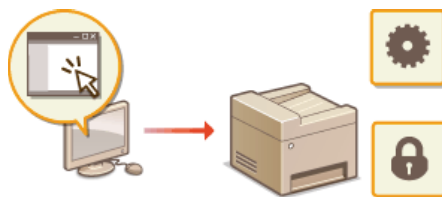

### A Távoli felhasználói felület funkciói

- ▶ Dokumentumok kezelése és a készülék állapotának ellenőrzése
- ▶ Menüpontok beállítása a Távoli felhasználói felületről
- ▶ Címjegyzékbejegyzések mentése/betöltése a Távoli felhasználói felületről
- ▶ Címjegyzékbejegyzések készítése a Távoli felhasználói felületről

### A Távoli felhasználói felület alapvető funkciói

- ▶ A Távoli felhasználói felület indítása
- ▶ A Távoli felhasználói felület képernyői

### Rendszerkövetelmények

A Távoli felhasználói felület használatához a következő környezet szükséges. Ezen felül állítsa be a webböngészőt a cookie-k használatának engedélyezésére.

#### Windows

- Windows XP/Vista/7/8/8.1
- Microsoft Internet Explorer 7.0 vagy újabb

#### Macintosh

- Mac OS 10.4.9 vagy újabb (a Classic environment kivételével)
- Safari 3.2.1 vagy újabb

## A Távoli felhasználói felület indítása

A távoli működtetéshez a webböngészőben meg kell adnia a készülék IP-címét, majd el kell indítania a Távoli felhasználói felületet. A műveletek előtt ellenőrizze a készüléken beállított IP-címet (🔴 **Hálózati beállítások megtekintése**). Ha bármilyen kérdése van, forduljon a hálózat rendszergazdjához.

### 1 Indítsa el a webböngészőt.

### 2 Írja be a címsorba a „http://(a készülék IP-címe)” címet, majd nyomja le az [ENTER] billentyűt.

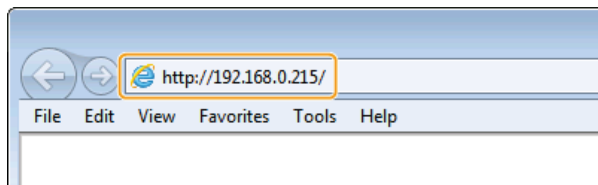

- Ha IPv6-címet szeretne használni, akkor tegye szögletes zárójel közé (példa: http://[fe80::2e9e:fcff:fe4e:dbce]/).

#### MEGJEGYZÉS:

#### Ha biztonsági riasztás jelenik meg

Biztonsági figyelmeztetés jelenhet meg, ha az Apple eszközzel folytatott kommunikáció titkosítva van (🔴 **Nyomatási adatok kommunikációjának titkosítása TLS-sel rendelkező Apple eszközökön**). Ha a hitelesítési beállítások vagy a TLS beállítások nem hibásak, folytassa a webhely böngészését.

### 3 Jelentkezzen be a Távvezérlési kezelőfelület programba.

#### ■ Ha nincs megadva rendszerkezelői PIN-kód

Válassza a [Rendszerkezelő mód] vagy [Végfelhasználói üzemmód] lehetőséget.

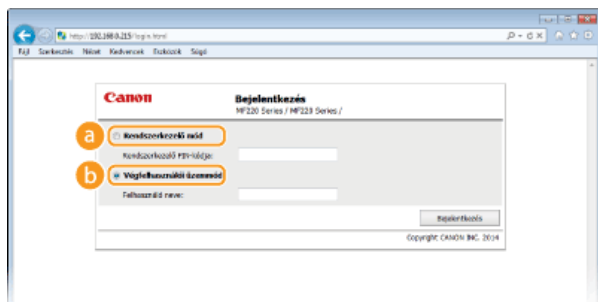

#### a [Rendszerkezelő mód]

A Távoli felhasználói felületen minden műveletet és beállítást alkalmazhat. Ha a rendszerkezelői PIN-kód nincs beállítva (gyári alapértelmezett beállítás), akkor semmit nem kell megadnia.

#### b [Végfelhasználói üzemmód]

Ellenőrizheti a dokumentumok és a készülék állapotát, valamint néhány beállítást is. Ha a nyomtatott dokumentumokat törölni kívánja, akkor adja meg a dokumentumok felhasználónevét a [Felhasználó neve] mezőben. A nyomtatott dokumentumok felhasználóneve automatikusan be van állítva a számítógép neve, bejelentkezési neve vagy hasonló információk alapján.

#### ■ Ha meg van adva a rendszerkezelői PIN-kód

Adja meg a bejegyzett [Rendszerkezelő PIN-kódja] értékét. (🔴 **A rendszerkezelői PIN-kód beállítása**)

### 4 Kattintson a [Bejelentkezés] gombra.

- Megjelenik a portál oldal (a főoldal). (🔴 **A Távoli felhasználói felület képernyői**)

http://192.168.0.215/portal\_top.html

Észlelt szerv: MF 720 Series  
Tervezett szerv: MF 720 Series  
Műj: 1

**Távoll felhasználói felület: Portál** E-mail a rendelkezésünkre

Utolsó frissítés: 15:08 2014 12:06 de

**Alapvető eszközleírások**

**Észlelt állapot**

Állapotok: ● Nyomtatásra kész,  
● Lapolvasás,  
● Belsőreolvasásra kész,  
● Fax

**Értesítések**

Nincs üzenet.

**Frissítendő adatok**

Frissítés:

**Papíradatok**

Papírtípus	Papírmennyiség	Papírméret	Papírtípus
Földszinti 250g	Szintén	A4	Normál (60 g/m <sup>2</sup> )
L. 50k	OK	A4	Normál (60 g/m <sup>2</sup> )

**Kapcsolatok**

Száma:

Állapot:

**Tárolási kapacitások**

Tárolási kapacitás:

Copyright CANON INC. 2014



## A Távoli felhasználói felület képernyői

Ez a rész a Távoli felhasználói felület jellemző képernyőit ismerteti.

- ▶ **Portál oldal (főoldal)**
- ▶ **[Állapotfigyelés/Mégse] Oldal**
- ▶ **[Beállítások/Bejegyzés] Oldal**
- ▶ **[Címjegyzék] Oldal**

### Portál oldal (főoldal)

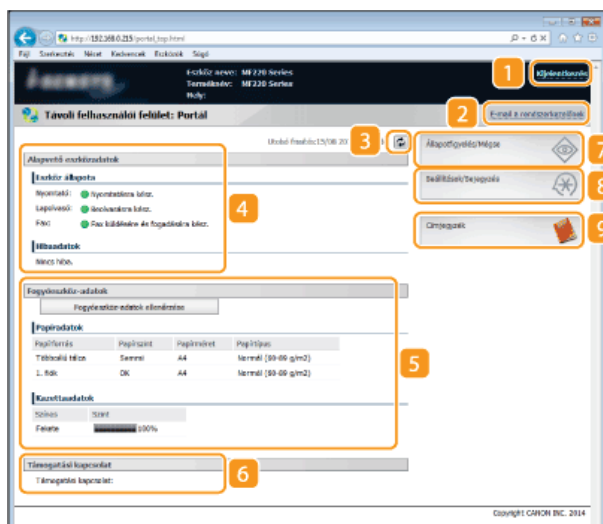

#### 1 [Kijelentkezés]

Ezzel jelentkezhetsz ki a Távoli felhasználói felületről. Ezután a Bejelentkezés oldal jelenik meg.

#### 2 [E-mail a rendszerkezelőnek]

Egy ablakot jelenít meg, amelyben e-mailt írhat a [Rendszerkezelő adatai] ablak ([Rendszerkezelő]) mezőjében meghatározott rendszerkezelő számára.

#### 3 Frissítés ikon

Frissíti az aktuálisan látható oldalt.

#### 4 Alapvető eszközinformációk

Megjeleníti a készülék aktuális állapotát és a hibainformációkat. Ha hiba történt, akkor megjelenik a Hibainformációk oldalra mutató hivatkozás.

#### 5 Kellékanyag-információk

Megjeleníti a papírral kapcsolatos információkat és a maradék festék mennyiségét.

Kattintson a [Fogyóeszköz-adatok ellenőrzése] lehetőségre a kellékanyagok ellenőrző képernyőjének megjelenítéséhez.

#### ▶ Kellékanyagok ellenőrzése

#### 6 Támogatási hivatkozás

Megjeleníti a [Rendszerkezelő] képernyő [Eszközadatok] lapján megadott támogatási hivatkozást.

#### 7 [Állapotfigyelés/Mégse]

Megjeleníti a jelenleg nyomtatott dokumentumok állapotát, valamint a korábban nyomtatott, másolt, küldött és fogadott dokumentumokat. A készülék állapotát is ellenőrizheti.

#### 8 [Beállítások/Bejegyzés]

megjeleníti a [Beállítások/Bejegyzés] oldalt. Ha rendszerkezelő módban jelentkezett be, akkor módosíthatja a beállításokat, illetve mentheti/betöltheti a bejegyzett adatokat. ▶ **Menüpontok beállítása a Távoli felhasználói felületről**

#### 9 [Címjegyzék]

Megjeleníti a címjegyzékbe bejegyzett kódtárcsás hívószámok listáját. A címjegyzékbe akkor készíthet bejegyzést, illetve szerkesztheti a meglévőket, ha rendszerkezelői módban jelentkezett be. ▶ **Címjegyzékbejegyzések készítése a Távoli felhasználói felületről**

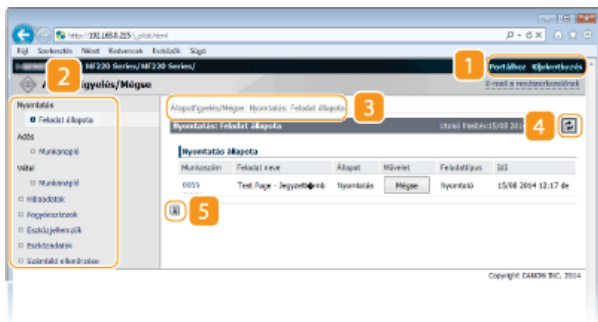

**1 [Portálhoz]**

Visszatérés a Portál oldalra (főoldalra)

**2 Menü**

Kattintson egy elemre, és a tartalom megjelenik a jobb oldalon. ▶ **Dokumentumok kezelése és a készülék állapotának ellenőrzése**

**3 Elérési út**

Megjeleníti azoknak a lapoknak a sorozatát, amelyeken keresztül megnyitotta az éppen látható oldalt. Itt láthatja, hogy éppen melyik oldalt nézi.

**4 Frissítés ikon**

Frissíti az aktuálisan látható oldalt.

**5 Felülre lapozó ikon**

A legörgetett oldalon ezzel állítható az oldal tetejére a görgetősáv.

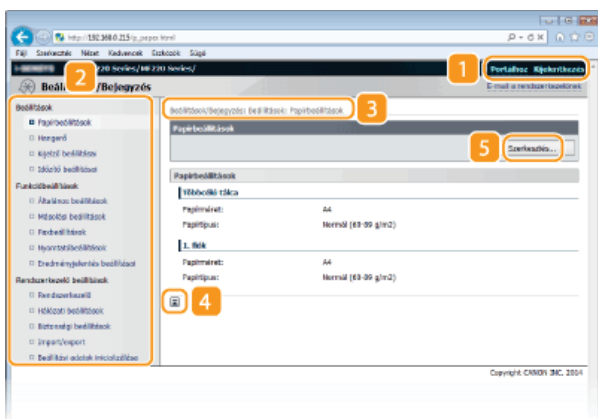

**1 [Portálhoz]**

Visszatérés a Portál oldalra (főoldalra)

**2 Menü**

Kattintson egy elemre, és a tartalom megjelenik a jobb oldalon. ▶ **Menüpontok beállítása a Távoli felhasználói felületről**

**3 Elérési út**

Megjeleníti azoknak a lapoknak a sorozatát, amelyeken keresztül megnyitotta az éppen látható oldalt. Itt láthatja, hogy éppen melyik oldalt nézi.

**4 Felülre lapozó ikon**

A legörgetett oldalon ezzel állítható az oldal tetejére a görgetősáv.

**5 [Szerkesztés]**

Lehetővé teszi a készülékbeállítások bejegyzését vagy módosítását. ▶ **Menüpontok beállítása a Távoli felhasználói felületről**

**MEGJEGYZÉS**

**Rendszerkezelő beállítások**

- A [Rendszerkezelő beállítások] csak a rendszerkezelői módba belépve állíthatók be.
- Ha végfelhasználói módban jelentkezett be, akkor csak a [Rendszerkezelő] jelenik meg.

## [Címjegyzék] Oldal

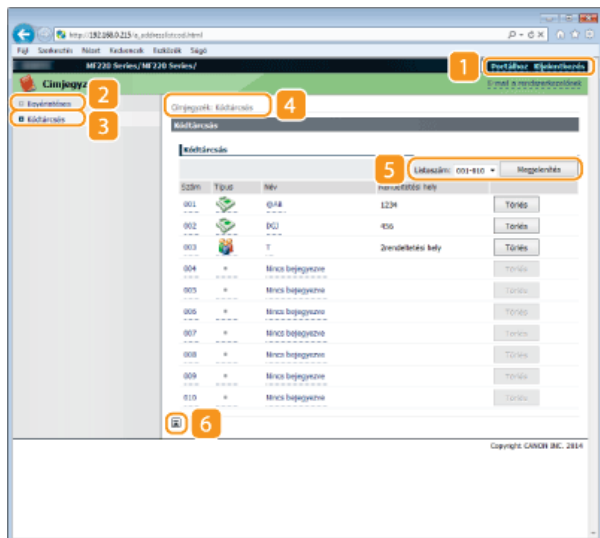

### 1 [Portálhoz]

Megjeleníti a Portál oldalt (főoldalt).

### 2 [Egyérintéses]

Megjeleníti az Egyérintéses listáját. [Bejegyzés a címjegyzékbe](#)

### 3 [Kód tárcsás]

Megjeleníti a hívókódok listáját. [Bejegyzés a címjegyzékbe](#)

### 4 Elérési út

Megjeleníti azoknak a lapoknak a sorozatát, amelyeken keresztül megnyitotta az éppen látható oldalt. Itt láthatja, hogy éppen melyik oldalt nézi.

### 5 Lista száma

Az oldalon megjelenített kódolt tárcsázású számtartományt határozza meg.

### 6 Felülre lapozó ikon

A legörgetett oldalon ezzel állítható az oldal tetejére a görgetősáv.

## MEGJEGYZÉS

### A címjegyzék bejegyzése/szerkesztése

A címjegyzékbe akkor készíthet bejegyzést, illetve szerkesztheti a meglévőket, ha rendszerkezelői módban jelentkezett be.

## Dokumentumok kezelése és a készülék állapotának ellenőrzése

- ▶ A nyomtatott dokumentumok aktuális állapotának ellenőrzése
- ▶ Faxátviteli naplók ellenőrzése
- ▶ Hibainformációk ellenőrzése
- ▶ Kellékanyagok ellenőrzése
- ▶ Maximális nyomtatási sebesség ellenőrzése
- ▶ Rendszerkezelői információk ellenőrzése
- ▶ A nyomtatásszámláló megjelenítése

### MEGJEGYZÉS

A dokumentum fájlneve csak 255 karaktert jelenít meg. A nyomtatott alkalmazásnév a fájlnevhez hozzáadható.

### A nyomtatott dokumentumok aktuális állapotának ellenőrzése

A kezelőfelületen látható az éppen nyomtatott és a nyomtatásra várakozó dokumentumok listája.



Jelentkezzen be a Távoli felhasználói felületre (▶ **A Távoli felhasználói felület indítása**) ▶ [Állapotfigyelés/Mégse] ▶ [Feladat állapota]

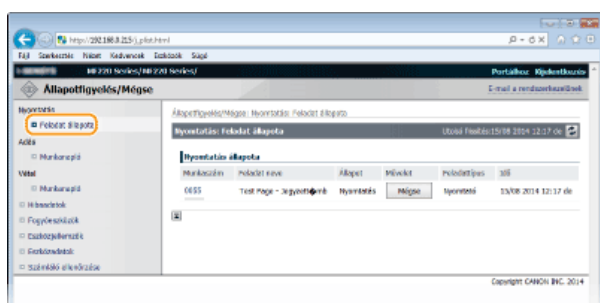

Az egyes dokumentumokat a [Mégse] pontra kattintva törölheti.

### MEGJEGYZÉS

- Ha rendszerkezelői üzemmódban van bejelentkezve, akkor minden jelenleg nyomtatás alatt álló és nyomtatásra váró dokumentum megjelenik a listában.
- Ha végfelhasználói módban jelentkezett be a felhasználóneve megadásával, akkor a felhasználói neve csak az Ön által nyomtatott dokumentumokon jelenik meg.
- A felfüggesztett dokumentumokon a [Munkaszám] elemre kattintva részletes információ jeleníthető meg. Ellenőrizheti a felhasználónevet és a kinyomtatott dokumentum oldalszámát.

### Faxátviteli naplók ellenőrzése

A küldött és fogadott faxelőzmények legfeljebb 50 naplója jelenik meg.



Jelentkezzen be a Távoli felhasználói felületre (▶ **A Távoli felhasználói felület indítása**) ▶ [Állapotfigyelés/Mégse] ▶ [Munkanapló]

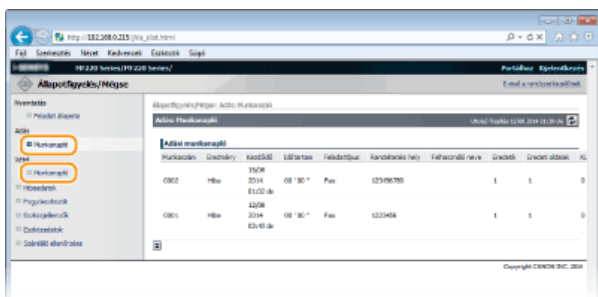

## Hibainformációk ellenőrzése

Ha hiba történik, akkor a Portál oldalon (főoldalon) a [Hibaadatok] alatti üzenetre kattintva ez az oldal jelenik meg. **▶ Portál oldal (főoldal)**



Jelentkezzen be a Távoli felhasználói felületre (**▶ A Távoli felhasználói felület indítása**) ▶ [Állapotfigyelés/Mégse] ▶ [Hibaadatok]

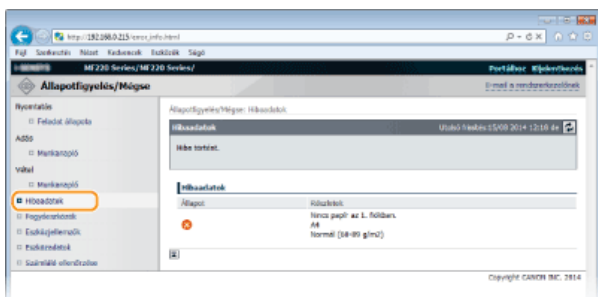

## Kellékanyagok ellenőrzése

A papírforrás papírmérete és -típusa, a festékkazetta sorozatszama és más információk jelennek meg.



Jelentkezzen be a Távoli felhasználói felületre (**▶ A Távoli felhasználói felület indítása**) ▶ [Állapotfigyelés/Mégse] ▶ [Fogyóeszközök]

A Portál oldalon (főoldalon) a [Fogyóeszköz-adatok ellenőrzése] elemre is kattinthat a kellékanyagok ellenőrző képernyőjének megjelenítéséhez.

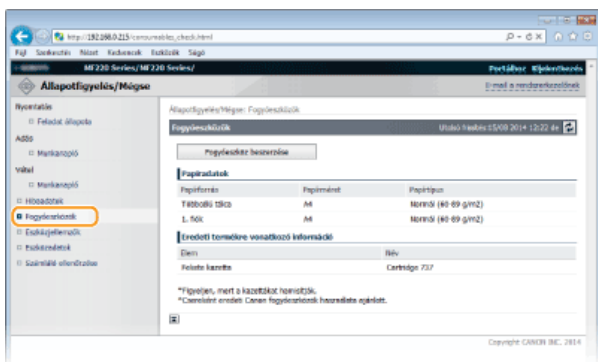

A kellékanyagok vásárlási képernyőjének megjelenítéséhez kattintson a [Fogyóeszköz beszerzése] lehetőségre.

## MEGJEGYZÉS

**A [Fogyóeszköz beszerzése]** megjelenítése

A <Fogyóeszk. beszerz. gomb mutatása (TFF)> beállítást állítsa <Be> értékre a kijelzőn. **▶ Rendszerkezelő beállítások**

## Maximális nyomtatási sebesség ellenőrzése

Megjelenik a maximális nyomtatási sebesség.



Jelentkezzen be a Távoli felhasználói felületre (▶ **A Távoli felhasználói felület indítása**) ▶ [Állapotfigyelés/Mégse] ▶ [Eszközjellemzők]

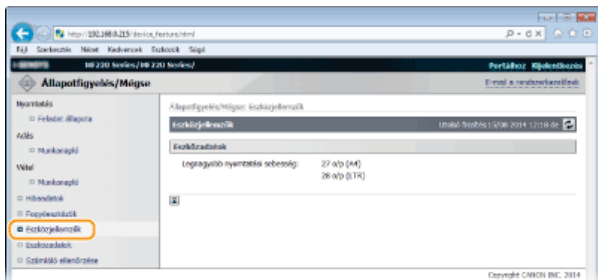

## Rendszerkezelői információk ellenőrzése

A készülékkel és a rendszerkezelővel kapcsolatos információk jelennek meg. Ezek az adatok a [Rendszerkezelő] oldal [Beállítások/Bejegyzés] lapján állíthatók be. ▶ **Rendszerkezelő beállítások**



Jelentkezzen be a Távoli felhasználói felületre (▶ **A Távoli felhasználói felület indítása**) ▶ [Állapotfigyelés/Mégse] ▶ [Eszközz adatok]

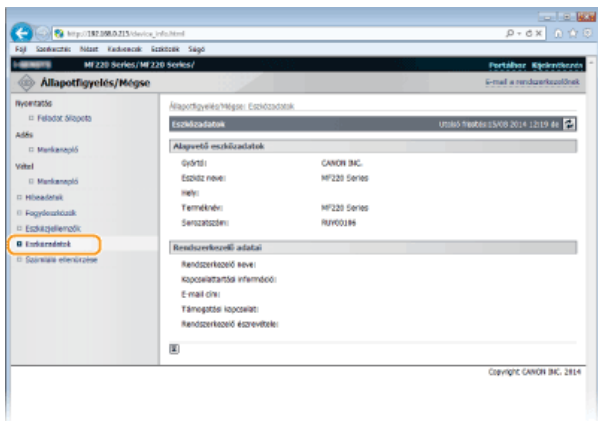

## A nyomtatásszámláló megjelenítése

Megjelenik a teljes lapmennyiség, amelyet a nyomtatási, másolási és faxolási funkciókkal nyomtattak.



Jelentkezzen be a Távoli felhasználói felületre (▶ **A Távoli felhasználói felület indítása**) ▶ [Állapotfigyelés/Mégse] ▶ [Számológó ellenőrzése]

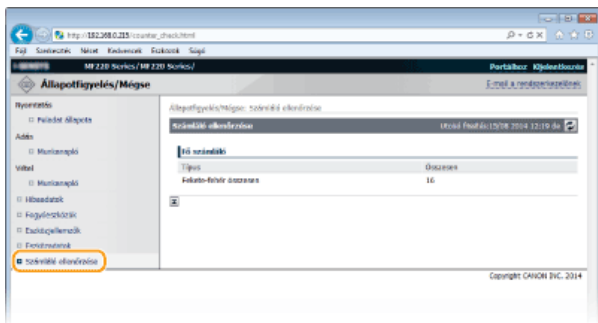

## HIVATKOZÁSOK

- A Távoli felhasználói felület képernyői

## Menüpontok beállítása a Távoli felhasználói felületről

A Távoli felhasználói felületen a készülék számos beállítása módosítható. A legtöbb beállítás a készüléken is megadható, de vannak olyanok is, amelyek csak a Távoli felhasználói felületen.

### MEGJEGYZÉS

A beállításokat csak rendszerkezelői módba bejelentkezve módosíthatja.

**1** Indítsa el a Távoli felhasználói felületet.  A Távoli felhasználói felület indítása

**2** Kattintson a [Beállítások/Bejegyzés] gombra.

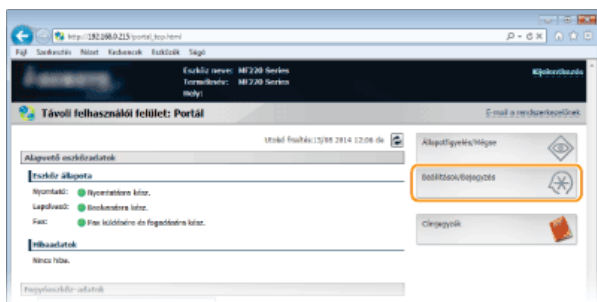

**3** Kattintson a beállítani kívánt menüpontra.

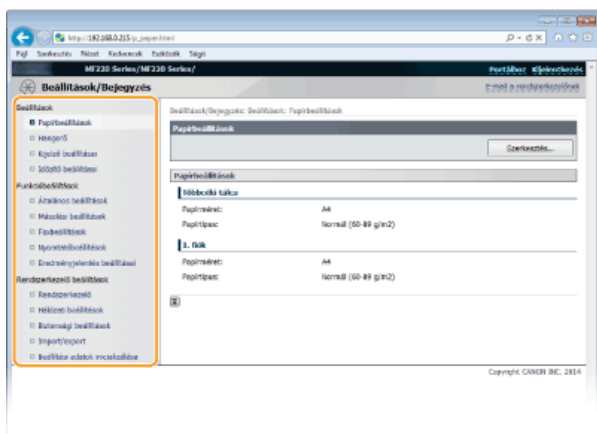

 A beállítások menüvel kapcsolatos további információkért tekintse meg az alábbi elemeket

Menüelemek	Hivatkozás
<b>Beállítások</b>	
Papírbeállítások	 <b>Papírméret és -típus beállítása</b>
Hangerőszabályzó/kijelző beállításai	 <b>Beállítások</b>
Időzítő beállításai	 <b>Időzítő beállításai</b>
<b>Funkcióbeállítások</b>	
Általános beállítások	 <b>Általános beállítások (MF229dw / MF226dn)</b>
Másolási beállítások	 <b>Másolási beállítások</b>
Faxbeállítások	 <b>Faxbeállítások</b>
Nyomtatóbeállítások	 <b>Nyomtatóbeállítások</b>
Erdményjelentés beállításai	 <b>Jelentések és kimutatások nyomtatása</b>



<b>Rendszerkezelő beállítások</b>	
Rendszerkezelő	<b>▶ Rendszerkezelő beállítások</b>
Hálózati beállítások	<b>▶ Hálózat</b>
Biztonsági beállítások	<b>▶ Biztonság</b>
Import/export	<b>▶ Címjegyzékbejegyzések mentése/betöltése a Távoli felhasználói felületről</b>
Beállítási adatok inicializálása	<b>▶ Menü inicializálása</b>

## HIVATKOZÁSOK

---

- ▶ A Távoli felhasználói felület képernyői**

## Címjegyzékbejegyzések mentése/betöltése a Távoli felhasználói felületről

A készülék címjegyzéke elmenthető a számítógépre (exportálás). A számítógépre mentett adatok szintén bejegyezhetők a készülékre (importálás). A címjegyzékben levő rendeltetési helyek könnyen átmásolhatók több készülékre.\* E funkciók használatához rendszerkezelői módba történő bejelentkezés szükséges.

\* Típustól függően, a készülékről exportált címjegyzék nem importálható.

### 🔴Címjegyzékadatok exportálása

### 🔴Címjegyzékadatok betöltése

#### FONTOS

#### Ne kapcsolja ki a készüléket, amíg az importálás vagy az exportálás be nem fejeződik

A folyamat végrehajtása néhány percet vehet igénybe. Ha a készüléket kikapcsolja a folyamat közben, akkor megsérülhetnek az adatok és a készülék.

#### Exportálás és importálás közben ne használja a készüléket

Importálás és exportálás előtt ellenőrizze, hogy nincs folyamatban semmilyen művelet, például dokumentumnyomtatás.

## Címjegyzékadatok exportálása

- 1 Indítsa el a Távoli felhasználói felületet, és jelentkezzen be rendszerkezelői módban. ➡ A Távoli felhasználói felület indítása
- 2 Kattintson a [Beállítások/Bejegyzés] gombra.

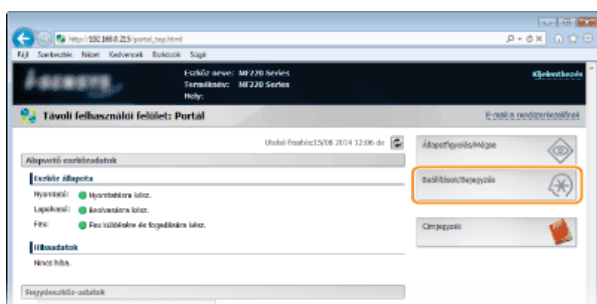

- 3 Kattintson az [Import/export] ➡ [Export] gombra.

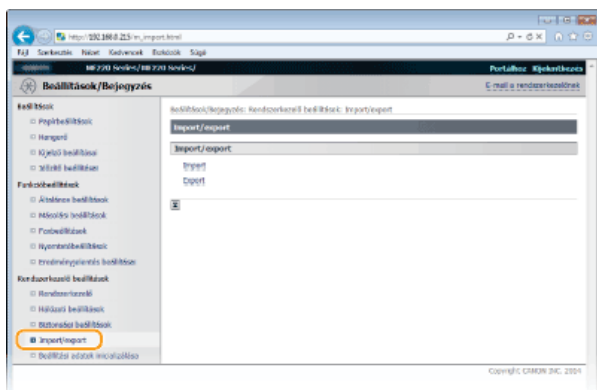

- Ha megjelenik a címjegyzék PIN-kódját kérő képernyő, akkor adja meg a [PIN-kód], majd kattintson az [OK] gombra. ➡ **PIN-kód beállítása a címjegyzékhez**

- 4 Kattintson a [Exportálás indul] gombra.

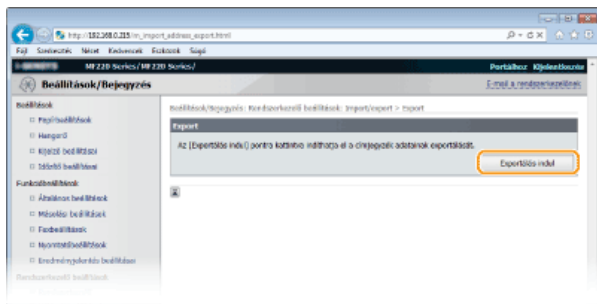

## 5 A képernyőn látható utasításokat követve adja meg, hogy hová exportálja a címjegyzéket.

- A készülék menti a címjegyzéket.

### FONTOS

**Ne használja a készüléket, amíg a folyamat be nem fejeződik.**

Az exportálás folyamata közben a képernyő nem változik. Ne működtesse a Távoli felhasználói felületet, amíg a [The (file name) download has completed.] (A (fájlnév) letöltése befejeződött.) üzenet meg nem jelenik a képernyő alján.

## Címjegyzékadatok betöltése

### FONTOS

Amikor címjegyzékadatokat tölt be, a betöltött adatokkal felülírja a készülékre korábban bejegyzett címjegyzékadatokat.

## 1 Indítsa el a Távoli felhasználói felületet, és jelentkezzen be rendszerkezelői módban. ▶ A Távoli felhasználói felület indítása

## 2 Kattintson a [Beállítások/Bejegyzés] gombra.

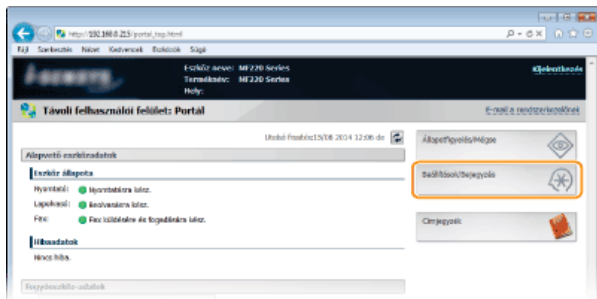

## 3 Kattintson az [Import/export] ▶ [Import] gombra.

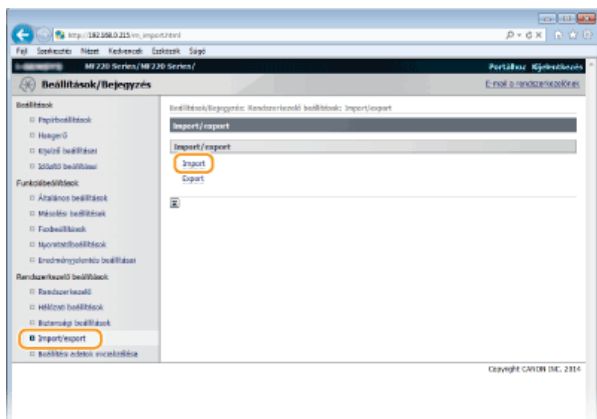

- Ha megjelenik a címjegyzék PIN-kódját kérő képernyő, akkor adja meg a [PIN-kód], majd kattintson az [OK] gombra. ➤ **PIN-kód beállítása a címjegyzékhez**

#### 4 Adja meg az importálandó címjegyzékfájlt, és kattintson az [Importálás indul] gombra.

- Az importálandó fájl meghatározásához kattintson a [Tallózás...] gombra, és válassza ki a fájlt, vagy adja meg a fájl teljes elérési útját (a fájl nevét és azt a helyet, ahová mentette) a [Fájl elérési útvonala] mezőben.

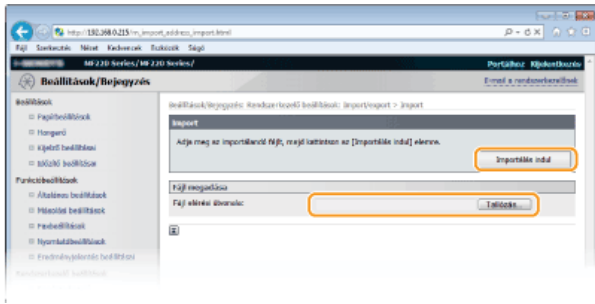

#### 5 Kattintson a [OK] gombra.

- A készülék importálja a megadott címjegyzékatokat.

### HIVATKOZÁSOK

- **A Távoli felhasználói felület képernyői**
- **Címjegyzékbejegyzések készítése a Távoli felhasználói felületről**
- **Bejegyzés a címjegyzékbe**
- **Címjegyzéklista**

## Címjegyzékbejegyzések készítése a Távoli felhasználói felületről

A számítógép használatával címetek adhat meg a címjegyzékben vagy szerkesztheti azt.

### MEGJEGYZÉS

A beállításokat csak rendszerkezelői módba bejelentkezve módosíthatja.

**1 Indítsa el a Távoli felhasználói felületet.**  A Távoli felhasználói felület indítása

**2 Kattintson a [Címjegyzék] gombra.**

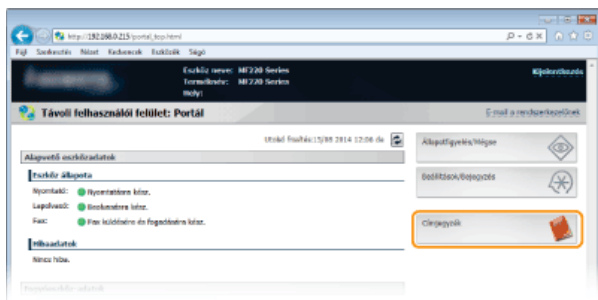

### MEGJEGYZÉS:

**Ha megjelenik a PIN-kód megadása oldal**

A címjegyzéket PIN-kód védi. Adja meg a [PIN-kód] értékét, majd kattintson az [OK] gombra.

**3 Kattintson a [Kódtárcsás] gombra.**

- A rendeltes helyek egyérintéses módon is bejegyezhetők. Ebben az esetben a [Egyérintéses] lehetőségre kattintson a [Kódtárcsás] helyett.  **Bejegyzés a címjegyzékbe**

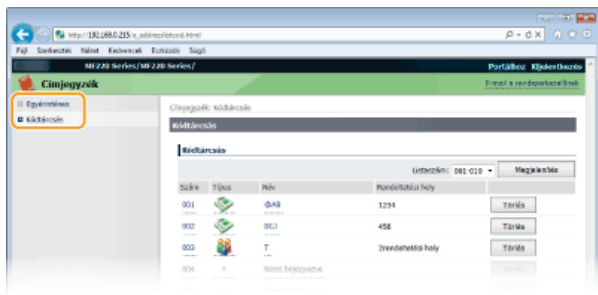

**4 Kattintson a [Szám], [Típus] vagy [Név] alatt egy „Nincs bejegyezve” nevű elem szöveges hivatkozására.**

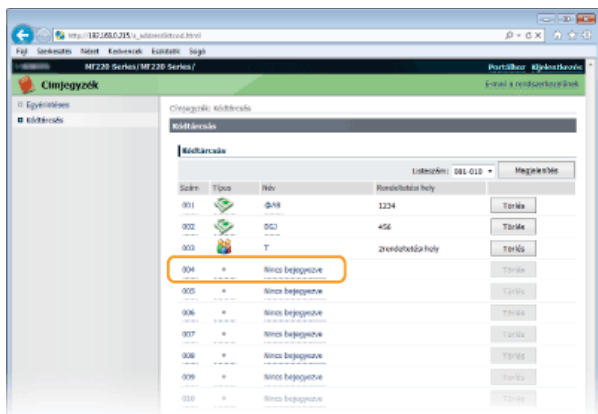

### MEGJEGYZÉS:

- A bejegyzett elemeket a [Szám], [Típus] vagy [Név] alatti megfelelő szöveges hivatkozásra kattintva szerkesztheti.
- A bejegyzett elemeket a hozzájuk tartozó [Törölés] gombra kattintva törölheti.

**5** Válassza a [Bejegyzendő rendeltetéstípus] lehetőséget, és kattintson az [OK] gombra.

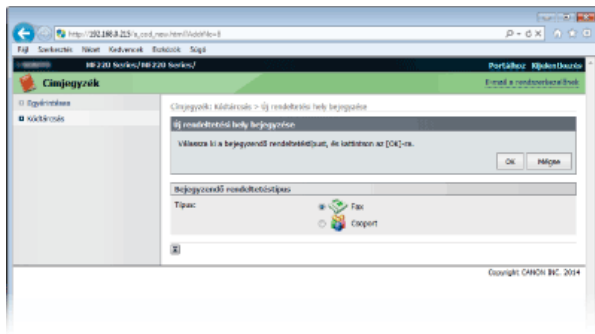

**6** Adja meg a szükséges beállításokat, és kattintson az [OK] gombra.

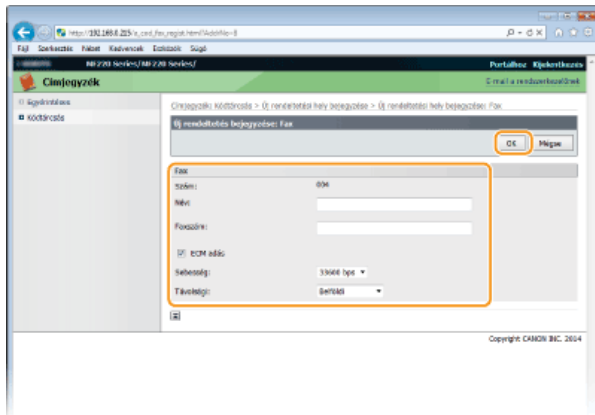

## HIVATKOZÁSOK

- ▶ A Távoli felhasználói felület képernyői
- ▶ Címjegyzékbejegyzések mentése/betöltése a Távoli felhasználói felületről
- ▶ Címjegyzéklista

## A beállítási menük listája

---

Ezen a készüléken sokféle beállítás érhető el. Mindegyik beállítás részletesen módosítható. Ezek a beállítások a Főképernyőn a <Menü> lehetőség megérintésével érhetők el.

### TIPPEK

A beállítási menüt kinyomtathatja listaként, így ellenőrizheti az aktuális beállításokat.

 **Felhasználói adatlista**

## Hálózati beállítások



A hálózattal kapcsolatos felsorolásban minden beállítás megtalálható egy-egy rövid leírással. Az alapértelmezett beállítások mellett a (+) jelzés látható.

### MEGJEGYZÉS

#### Ha megjelenik a PIN-kód megadására szolgáló képernyő

Adja meg a PIN-kódot a számgombokkal, majd érintse meg az <Alkalmaz> gombot. **A rendszerkezelői PIN-kód beállítása**

#### Csillagozások (\*)

A csillaggal (\*) megjelölt beállítások csak az MF229dw / MF217w típuson érhetők el.

- ▶ **Vezetékes/vez. nélküli LAN kiválasztása**
- ▶ **Vezeték nélküli LAN beállításai**
- ▶ **TCP/IP-beállítások**
- ▶ **SNMP-beállítások**
- ▶ **Hozzárendelt port beállításai**
- ▶ **Csatlakozás várakozási ideje indításkor**
- ▶ **Ethernet illesztőprogram beállításai**
- ▶ **Hálózati beállítások inicializálása**

### Vezetékes/vez. nélküli LAN kiválasztása \*

Ha a készüléket vezeték nélküli helyi hálózatról vezetékes helyi hálózatra állítja át, akkor ezt be kell állítania. Hasonló módon, a készülék vezetékes helyi hálózatról vezeték nélküli helyi hálózatra való átállításakor nincs szükség ennek a beállításnak a megadására (az átállítás a következő használatával történhet: <Vezeték nélküli LAN beállításai>). **Választás a vezetékes és vezeték nélküli helyi hálózat között (MF229dw / MF217w)**

Vezetékes LAN+  
Vezeték nélküli LAN

### Vezeték nélküli LAN beállításai \*

Itt határozhatja meg a készülék vezeték nélküli csatlakoztatásához szükséges beállításokat. Megtekintheti az aktuális beállításokat, valamint beállíthatja az energiatakarékos működést szabályozó beállításokat is. Lásd a „Kezdeti lépések” útmutatót **A készülékhez mellékelt kézikönyvek.**

#### WPS nyomógomb mód

Ha ezt a beállítást választja, akkor automatikusan konfigurálhatja a vezeték nélküli kapcsolatot a vezeték nélküli útválasztó WPS-gombjának megnyomásával. **A kapcsolat beállítása a WPS nyomógombos módjával**

#### WPS PIN-kód mód

Ha ezt a beállítást választja, akkor a WPS szolgáltatást nyújtó útválasztó PIN-kódjának megadásával konfigurálhatja a vezeték nélküli kapcsolatot. **A kapcsolat beállítása a WPS PIN-kódos módjával**

#### SSID-beállítások

Ezzel a beállítással az SSID, a hálózati kulcs és egyéb adatok kezelőpanelen történő manuális megadásával konfigurálhatja a vezeték nélküli kapcsolatot.



## Hozzáférési pont kiválasztása

A készüléket elérni képes vezeték nélküli helyi hálózati útválasztók keresése automatikus, így a listából kiválaszthatók. A hálózati kulcsot, például WEP-kulcsot vagy PSK kulcsot kézzel kell beírnia. **Kapcsolat beállítása vezeték nélküli útválasztó kiválasztásával**

## Kézi megadás

Ha ezt a lehetőséget választja, akkor az SSID kézi beírásával konfigurálhatja a vezeték nélküli kapcsolatot. Ezzel a módszerrel részletesen meghatározhatja a hitelesítési és titkosítási beállításokat. **Kapcsolat beállítása részletes beállítások megadásával**

### Biztonsági beállítások

Semmi  
WEP  
Nyílt rendszer<sup>†</sup>  
WEP-gomb kiválasztása: 1/2/3/4  
WEP-kulcs szerkesztése  
Megosztott kulcs  
WEP-gomb kiválasztása: 1/2/3/4  
WEP-kulcs szerkesztése  
WPA/WPA2-PSK  
Automatikus<sup>†</sup>  
AES-CCMP

## Energiatakarékos mód

Itt megadhatja, hogy a készülék energiatakarékos üzemmódba lépjen-e a vezeték nélküli útválasztó által kibocsátott jel alapján.

Ki<sup>†</sup>  
Be



<Menü> ► <Hálózati beállítások> ► <Vezeték nélküli LAN beállításai> ► Olvassa el a megjelenő üzenetet ►  
<Energiatakarékos mód> ► Válassza a <Ki> vagy a <Be> lehetőséget ► 

## Vezeték nélküli LAN adatai

Ezt a menüpontot választva megtekintheti az aktuális vezeték nélküli hálózati beállításokat. **Hálózati beállítások megtekintése**

MAC-cím  
Vezeték nélküli LAN állapota  
Legutóbbi hibaadatok  
Csatorna  
SSID-beállítások  
Biztonsági beállítások  
Energiatakarékos mód

## TCP/IP-beállítások

Itt adhatja meg a készülék TCP/IP hálózaton való használatához szükséges beállításokat, például IP-címeket.

## IPv4-beállítások

Itt adhatja meg a készülék IPv4-hálózaton való használatához szükséges beállításokat.

### IP-cím beállításai

Itt konfigurálhatja az IP-címet, amely a TCP/IP hálózaton található eszközök, például számítógépek és nyomtatók azonosítására szolgál. **Az IPv4-cím beállítása**

#### Automatikus megszerzés<sup>†</sup>

Protokollválasztás  
Ki  
DHCP<sup>†</sup>  
BOOTP  
RARP  
Automatikus IP-cím

Ki  
Be+

#### Kézi megszerzés

IP-cím: 0.0.0.0  
Alhálózati maszk: 0.0.0.0  
Átjáró címe: 0.0.0.0

#### Beállítások ellenőrzése

Automatikus megszerzés  
IP-cím  
Alhálózati maszk  
Átjáró címe

### PING parancs

Itt ellenőrizheti, hogy a készülék a hálózaton keresztül csatlakozik-e számítógéphez. [▶ A hálózat kapcsolat tesztelése](#)

### DNS beállításai

Itt adhatja meg a tartománynév-kezelő rendszer (DNS) beállításait. Ezzel a szolgáltatással kereshetők ki az állomásnevekhez tartozó IP-címek. [▶ A DNS konfigurálása](#)

#### DNS-kiszolgáló beállításai

Elsődleges DNS-kiszolgáló: 0.0.0.0  
Másodlagos DNS-kiszolgáló: 0.0.0.0

#### DNS gazdanév/tartománynév beállításai

Gazdanév  
Tartománynév

#### DNS dinamikus frissítési beállításai

Ki+  
Be  
DNS dinamikus frissítési időköze  
0 – 24+ – 48 (óra)

### mDNS beállításai

Itt adja meg a DNS-kiszolgáló nélkül használt DNS-funkciók beállításait. [▶ A DNS konfigurálása](#)

Ki

Be+  
mDNS-név

### DHCP kiegészítő beállításai

A DHCP engedélyezése esetén kiválaszthatja, hogy az állomásnevet lekérdezés útján állítja-e be, és használja-e a DHCP-beállításokkal elérhető dinamikus frissítési funkciót. [▶ A DNS konfigurálása](#)

#### Gazdanév megszerzése

Ki  
Be+

#### DNS dinamikus frissítése

Ki+  
Be

### IPv6-beállítások

Itt adhatja meg a készülék IPv6-hálózaton való használatához szükséges beállításokat.

### IPv6 használata

Engedélyezheti és letilthatja a készüléken az IPv6 protokollt. Az aktuális beállítások is megtekinthetők. [▶ IPv6-címek beállítása](#)

Ki+  
Be  
Beállítások ellenőrzése

### Állapot nélküli cím beállításai

Itt engedélyezheti az állapot nélküli címeket. [▶ IPv6-címek beállítása](#)

Ki  
Be+  
Beállítások ellenőrzése

### DHCPv6 használata

A DHCPv6 protokoll által kiosztott állapot nélküli cím engedélyezése és letiltása. [▶ IPv6-címek beállítása](#)

Ki†

Be

#### Beállítások ellenőrzése

Állapottartó cím  
Előtag hossza

### DNS beállításai

Itt adhatja meg a tartománynév-kezelő rendszer (DNS) beállításait. Ezzel a szolgáltatással kereshetők ki az állomásnevekhez tartozó IP-címek. [A DNS konfigurálása](#)

#### DNS gazdanév/tartománynév beállításai

IPv4-gazda/tart.haszn.

Ki

Gazdanév

Tartománynév

Be†

#### DNS dinamikus frissítési beállításai

Ki†

Be

Kézi cím regisztrálása

Ki†

Be

Állapottartó cím bejegyzése

Ki†

Be

Állapot nélküli cím bejegyzése

Ki†

Be

DNS dinamikus frissítési időköze

0 – 24† – 48 (óra)

### mDNS beállításai

Itt adja meg a DNS-kiszolgáló nélkül használt DNS-funkciók beállításait. [A DNS konfigurálása](#)

Ki

Be†

IPv4-név mDNS-hez

Ki

mDNS-név

Be†

### LPD nyomtatási beállítások

Itt engedélyezheti az LPD protokollt, amely egy bármilyen hardverplatformon és operációs rendszeren használható nyomtatási protokoll. [Nyomtatási protokollok és WSD-funkciók konfigurálása](#)

Ki

Be†

### RAW nyomtatási beállítások

A RAW protokoll (Windows-specifikus nyomtatási protokoll) engedélyezése vagy letiltása. [Nyomtatási protokollok és WSD-funkciók konfigurálása](#)

Ki

Be†

### WSD-beállítások

Nyomtató vagy lapolvasó automatikus keresésének és adatai megszerzésének engedélyezése vagy letiltása a WSD protokoll használatával, ami Windows Vista/7/8/8.1/Server 2008/Server 2008 R2/Server 2012/Server 2012 R2 operációs rendszeren érhető el.

[Nyomtatási protokollok és WSD-funkciók konfigurálása](#)

#### WSD-nyomtatási beállítások

WSD-nyomtatással

Ki

Be†

WSD-böngészés használata

Ki

Be†

### WSD-beolvasási beállítások

WSD-beolvasással

Ki†

Be

Sz.gépes beolv. haszn.

Ki†

Be

### Csoportos felderítés használata

Ki

Be†

## HTTP használata

Itt engedélyezheti a HTTP protokollt, amely a számítógépekkel való kommunikációhoz szükséges, például amikor a Távoli felhasználói felületet vagy a WSD-nyomtatási szolgáltatást használja. **▶ HTTP-kommunikáció letiltása**

Ki

Be†

## Portszám beállításai

A hálózati környezetnek megfelelően módosíthatja a protokollok portszámait. **▶ Portszámok módosítása**

### LPD

1 - 515† - 65535

### RAW

1 - 9100† - 65535

### WSD csoportos felderítés

1 - 3702† - 65535

### HTTP

1 - 80† - 65535

### SNMP

1 - 161† - 65535

## MTU-méret

A készülék által fogadott és küldött csomagok maximális méretének beállítása. **▶ A legnagyobb átviteli egység módosítása**

1300

1400

1500†

## SNMP-beállítások

Ezekkel a beállításokkal meghatározhatja, hogy milyen figyelési és vezérlési műveleteket lehessen végrehajtani a készüléken az SNMP-kompatibilis szoftvert futtató számítógépekről. **▶ A készülék figyelése és vezérlése SNMP protokollal**

## SNMPv1-beállítások

Az SNMPv1 engedélyezése vagy letiltása. Az SNMPv1 engedélyezése esetén meg kell határozni egy logikaicsoport-nevet és hozzáférési jogosultságokat a felügyeleti információs bázis (Management Information Base, MIB) objektumok számára.

Ki

Be†

Logikaicsoport-név 1 beállításai

Ki

Be†

Logikaicsoport-név 2 beállításai

Ki†

Be

Kijelölt logikai csoport beállításai

Ki

Be†



<Menü> ▶ <Hálózati beállítások> ▶ <SNMP-beállítások> ▶ <SNMPv1-beállítások> ▶ Válassza a <Ki> vagy a <Be> lehetőséget ▶ A <Be> beállítás kiválasztása esetén adja meg a beállításokat

## Nyomtatófelügyeleti információk beszerzése gazdától

Itt engedélyezheti a nyomtató felügyeleti adatainak figyelését az SNMP-kompatibilis szoftvert futtató hálózati számítógépekről.

Ki+  
Be



<Menü> ▶ <Hálózati beállítások> ▶ <SNMP-beállítások> ▶ <Nyomtatófelügyeleti információk beszerzése gazdától> ▶ Válassza a <Ki> vagy a <Be> lehetőséget

## Hozzárendelt port beállításai

Itt engedélyezheti és tilthatja le a kijelölt portot. A kijelölt portot az MF toolbox alkalmazással történő nyomtatásakor, faxolásakor vagy beolvasásakor, illetve a készülékbeállítások hálózaton keresztüli böngészései és megadásakor használja.

Ki  
Be+



<Menü> ▶ <Hálózati beállítások> ▶ <Hozzárendelt port beállításai> ▶ Válassza a <Ki> vagy a <Be> lehetőséget

## Csatlakozás várakozási ideje indításkor

Itt megadhatja, hogy mennyi időt várjon a készülék, mielőtt csatlakozik a hálózathoz. A beállítást a hálózati környezettől függően kell kiválasztani. **Hálózati csatlakozás előtti várakozási idő beállítása**

0+ – 300 (mp)

## Ethernet illesztőprogram beállításai

Beállíthatja az Ethernet kommunikációs módot (félduplex/teljes duplex) és az Ethernet típusát (10BASE-T/100BASE-TX). Megtekintheti a készülék MAC-címét is.

### Auto.észlel.

Kiválaszthatja, hogy a készülék automatikusan észlelje, vagy kézzel kelljen beállítani a kommunikációs módot és az Ethernet típusát.

**Ethernet-beállítások konfigurálása**

Ki

Kommunikációs mód

Félduplex †

Teljes duplex

Ethernet típusa

10BASE-T †

100BASE-TX

**Be†**

## MAC-cím

---

Ezzel a funkcióval ellenőrizheti a készülék MAC-címét. Ez a cím minden kommunikációs eszközön egyedi. **▶ A MAC-cím megtekintése**

## Hálózati beállítások inicializálása

Ezzel a menüponttal visszaállíthatja a gyári hálózati beállításokat. **▶ Rendszerkez. beállítások inicializálása**

## Beállítások

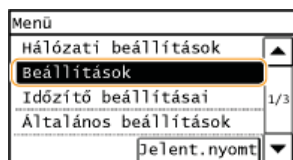

A listában megtalálható minden hangerő- és képernyőbeállítás, rövid leírással. Az alapértelmezett beállítások mellett a (\*) jelzés látható.

### MEGJEGYZÉS

#### Ha megjelenik a PIN-kód megadására szolgáló képernyő

Adja meg a PIN-kódot a számgombokkal, majd érintse meg az <Alkalmaz> gombot. **A rendszerkezelői PIN-kód beállítása**

#### Csillagozások (\*)

A (\*) jelzéssel megjelölt beállításoknak a beszerzési országtól vagy régiótól függően eltérhetnek az alapértelmezett értékeik.

### Hangerő

#### Kijelző beállításai

### Hangerő

Beállíthatja, hogy milyen hangerővel adjon hangjelzést a készülék, amikor megnyomják a kezelőpanel valamelyik gombját, vagy amikor elakad a papír. **A hangerő beállítása**

#### Faxhang

Beállíthatja, hogy adjon-e tárcsahangot a készülék, mielőtt faxot küld. A hangerő is módosítható.

0 - 1+ - 5

#### Csengőhang

Itt beállíthatja, hogy adjon-e hangjelzést a készülék, amikor faxot fogad. A hangerő is módosítható.

0 - 1+ - 5

#### Adás kész hang

Itt beállíthatja, hogy adjon-e hangjelzést a készülék, amikor faxot küld. A hangerő is módosítható.

0 - 1+ - 5

#### Csak hibánál

Ki+  
Be

#### Vétel kész hang

Itt beállíthatja, hogy adjon-e hangjelzést a készülék, amikor faxot fogad. A hangerő is módosítható.

0 - 1+ - 5

#### Csak hibánál

Ki+  
Be

#### Beolvasás kész hang

Itt beállíthatja, hogy adjon-e hangjelzést a készülék, amikor befejezi a dokumentumok faxolását. A hangerő is módosítható.

0 – 1† – 5

**Csak hibánál**

Ki†  
Be

### Beviteli hang

Beállíthatja, hogy a készülék adjon-e hangjelzést a kezelőpanel gombjainak megnyomásakor.

Ki  
Be†

### Beviteli hiba hang

Beállíthatja, hogy a készülék adjon-e hangjelzést, amikor érvénytelen beállításokat adnak meg, például ha egy felhasználó a beállításban el nem érhető számot próbál meg beírni.

Ki†  
Be

### Figyelmeztető hang

Beállíthatja, hogy a készülék adjon-e hangjelzést, ha probléma, például papírelakadás vagy működési hiba történik.

Ki  
Be†

### Feladat kész hang

Beállíthatja, hogy a készülék adjon-e hangjelzést, amikor befejezi a másolást vagy beolvasást.

Ki  
Be†

### Energiatakarékossági riasztás

Beállíthatja, hogy a készülék adjon-e hangjelzést, amikor alvó üzemmódba lép, vagy onnan visszatér.

Ki†  
Be

### Adagolóban eredeti észlelését jelző hang

Itt beállíthatja, hogy adjon-e hangjelzést a készülék, amikor az adagolóba eredetit töltenek be.

Ki  
Be†

## Kijelző beállításai

### Alapképernyő indítás/visszaállítás után

A készülék bekapcsolása és az automatikus alapállapot funkció végrehajtásakor a készülék alapértelmezés szerint a Főképernyőt jeleníti meg. Ezzel a beállítással módosíthatja az alapértelmezett képernyőt, és más funkció főképernyőjét is megjelenítheti.

Főképernyő†  
Másolás  
Fax  
Beolvasás





<Menü> ► <Beállítások> ► <Kijelző beállításai> ► <Alapképernyő indítás/visszaállítás után> ► Válasszon egy funkciót a kívánt képernyő megjelenítéséhez ►

## Főképernyő gombmegjelenítési beállításai

Módosítsa a Főképernyő gombjainak megjelenítési sorrendjét. **<Főképernyő> képernyőjének testre szabása**



<Menü> ► <Beállítások> ► <Kijelző beállításai> ► <Főképernyő gombmegjelenítési beállításai> ► Válassza a <Megjelenítési sorrend beállítása> vagy a <Üres hely beszúrása és törlése> lehetőséget ► Módosítsa a kijelző beállításait ►

## Kontraszt

Igazítsa a kijelző fényerejét a készülék telepítési helyének fényviszonyaihoz.

Öt szint



<Menü> ► <Beállítások> ► <Kijelző beállításai> ► <Kontraszt> ► A <->/<+> gombok használatával állítsa be a fényerőt ► <Alkalmaz> ►

## Képernyőszínek invertálása

A kijelző színeinek invertálásához válassza a <Be> lehetőséget. Akkor válassza a <Be> beállítást, ha a kijelzőt még akkor is nehéz leolvasni, ha a fényerőt már beállította a <Kontraszt> menüpontban.

Ki<sup>+</sup>  
Be



<Menü> ► <Beállítások> ► <Kijelző beállításai> ► <Képernyőszínek invertálása> ► Válassza a <Be> vagy a <Ki> lehetőséget ►

## Milliméter/hüvelyk váltása

A mértékegység kiválasztása

Milliméterben<sup>+</sup>  
Hüvelykben



<Menü> ► <Beállítások> ► <Kijelző beállításai> ► <Milliméter/hüvelyk váltása> ► Válassza a <Milliméterben> vagy a <Hüvelykben> lehetőséget ►

### Figyelmez. a beolv. terület tisztítására

A <Be> lehetőség beállítása esetén üzenet jelenik meg, ha az eredeti beolvasási terület bepiszkolódik vagy beszennyeződik.

Ki  
Be<sup>+</sup>



<Menü> ► <Beállítások> ► <Kijelző beállításai> ► <Figyelmez. a beolv. terület tisztítására> ► Válassza a <Be> vagy a <Ki> lehetőséget ►

### Üzenet kijelzési ideje

Beállíthatja, hogy ha két különböző üzenet jelenik meg, akkor milyen időközönként váltsák egymást.

1 – 2<sup>+</sup> – 5 (mp)



<Menü> ► <Beállítások> ► <Kijelző beállításai> ► <Üzenet kijelzési ideje> ► Adja meg az időközt számmal ► <Alkalmaz> ►

### Görgetés sebessége

Három szint közül kiválasztva módosíthatja a képernyő görgetési sebességét.

Lassú  
Normál<sup>+</sup>  
Gyors



<Menü> ► <Beállítások> ► <Kijelző beállításai> ► <Görgetés sebessége> ► Válassza ki a sebességet ►

### Kurzormozgatás

Ezzel konfigurálhatja, hogy miként mozogjon a kurzor, amikor karaktert írnak be a képernyőn. Ha az <Automatikus> lehetőséget választja, akkor a kurzor a karakter beírása után automatikusan a karakter jobb oldalára áll. Ha a <Kézi> lehetőséget választja, akkor kézzel kell a kurzort a beírt karakter jobb oldalára állítania.

Automatikus<sup>+</sup>  
Kézi



<Menü> ► <Beállítások> ► <Kijelző beállításai> ► <Kurzormozgatás> ► Válassza a <Automatikus> vagy a <Kézi> lehetőséget ►

## Nyelv\*

Itt kiválaszthatja a kijelző, a jelentések és a listák megjelenítési nyelvét.

Arabic, Bulgarian, Catalan, Croatian, Czech, Danish, Dutch, English†, Estonian, Finnish, French, German, Greek, Hungarian, Italian, Latvian, Lithuanian, Norwegian, Polish, Portuguese, Romanian, Russian, Slovak, Slovene, Spanish, Swedish, Turkish



<Menü> ► <Beállítások> ► <Kijelző beállításai> ► <Nyelv> ► Válasszon nyelvet ►

## Távoli felhasználói felület nyelve\*

A Távoli felhasználói felület megjelenítési nyelvének kiválasztására szolgál.

Czech, Danish, Dutch, English†, Finnish, French, German, Hungarian, Italian, Norwegian, Polish, Portuguese, Russian, Spanish, Swedish, Turkish



<Menü> ► <Beállítások> ► <Kijelző beállításai> ► <Távoli felhasználói felület nyelve> ► Válasszon nyelvet ►

## Időzítő beállításai

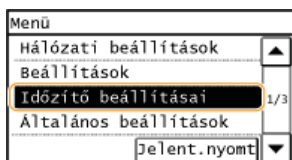

Az időzítővel kapcsolatos felsorolásban minden beállítás megtalálható egy-egy rövid leírással. Az alapértelmezett beállítások mellett a (\*) jelzés látható.

### MEGJEGYZÉS

#### Csillagozások (\*)

A (\*) jelzéssel megjelölt beállításoknak a beszerzési országtól vagy régiótól függően eltérhetnek az alapértelmezett értékeik.

- ▶ Csendes mód ideje
- ▶ Dátum és idő beállításai
- ▶ Aut.nyug.ba térési idő
- ▶ Automatikus visszaállási idő
- ▶ Automatikus visszaállítás utáni funkció
- ▶ Automatikus leválasztás ideje

### Csendes mód ideje

Ha szeretné, hogy a készülék csendesebben dolgozzon, csökkentheti a készülék üzemi zaját (csendes üzemmód). Adja meg azt az időpontot, amikor szeretné, hogy a készülék automatikusan csendes üzemmódba kapcsoljon. Azt is beállíthatja, hogy a készülék mindig csendes módban működjön. ▶ **Csendes üzemmód bekapcsolása**

#### Kezdőidő

Ki†

Be

A csendes üzemmódba lépés kezdő időpontja

#### Befejezési idő

Ki†

Be

A csendes üzemmódból való kilépés időpontja

### Dátum és idő beállításai

Itt adhatók meg a dátum- és időbeállítások, a dátumformátum és a 12 vagy 24 órás időjelzés. Ezek a beállítások határozzák meg az egyes faxdokumentumokra, jelentésekre és listákra nyomtatott dátumokat és időpontokat.

#### Dátumformátum\*

Válassza ki a dátumformátumot (az év, hónap és nap sorrendjét).

ÉÉÉÉ HH/NN  
 HH/NN/ÉÉÉÉ  
 NN/HH ÉÉÉÉ†



<Menü> ▶ <Időzítő beállításai> ▶ <Dátum/idő beállításai> ▶ <Dátumformátum> ▶ Adja meg a dátumformátumot 

## Időformátum

Válasszon a 12 és 24 órás idő kijelzés beállításai között.

12 órás (de/du)<sup>†</sup>  
24 órás



<Menü> ▶ <Időzítő beállításai> ▶ <Dátum/idő beállításai> ▶ <Időformátum> ▶ Válassza ki a megjelenítési beállítást 

## Dátum és idő beállítása

Állítsa be az aktuális dátumot és a pontos időt. A kurzort a ◀/▶ gombbal mozgathatja, a dátumot és időt a ▲/▼ gombbal adhatja meg, illetve ugyanezzel válthat a <de>/<du> között.

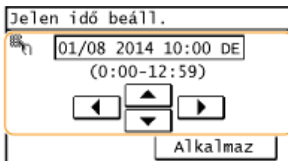

<Menü> ▶ <Időzítő beállításai> ▶ <Dátum/idő beállításai> ▶ <Dátum és idő beállítása> ▶ Állítsa be a dátumot és az időt ▶ <Alkalmaz> 

## MEGJEGYZÉS

A nyári időszámítás beállítása után egy óráig nem módosítható az aktuális dátum és idő.

## Nyári időszámítás idejének beállítása \*

Ezzel a beállítással engedélyezheti a nyári időszámítást. Ha engedélyezi a nyári időszámítást, akkor adja meg, hogy milyen dátumok között legyen érvényben.

**Ki**

**Be<sup>†</sup>**

Kezdete: hónap, hét, nap  
Vége: hónap, hét, nap



<Menü> ▶ <Időzítő beállításai> ▶ <Dátum/idő beállításai> ▶ <Nyári időszámítás idejének beállítása> ▶ Válasszon egy hónapot és napot ▶ <Alkalmaz> 

## Aut.nyug.ba térési idő

Ha a készüléket megadott ideig nem működtették, vagy nem kapott feldolgozandó adatokat, akkor alvó üzemmódba lép az

energiafogyasztás csökkentése érdekében (automatikus alvó üzemmód). Az automatikus alvó üzemmód végrehajtásához szükséges időtartam meghatározása. A készülék nem lép alvó üzemmódba, ha a kijelzőn a beállítási menü van megjelenítve. Javasoljuk, hogy használja a gyári alapértelmezett beállításokat, mivel ezekkel takarítható meg a legtöbb energia. **Alvó üzemmódba lépés**

5+ – 30 (perc)

### Automatikus visszaállási idő

Ha meghatározott ideig nem nyomnak meg gombot, akkor a képernyő és a beállítások alaphelyzetbe állnak (Automatikus alapállapot). Az Automatikus alapállapot végrehajtásához szükséges intervallum beállítása. A <0> érték kiválasztásával letiltja az Automatikus alapállapot funkciót. A következő esetekben nem történik meg az alapállapot automatikus beállítása:

- A beállítási menü van megjelenítve.
- A készülék adatokat dolgoz fel, például dokumentumokat nyomtat vagy faxokat küld, illetve fogad.
- Hibaüzenet jelenik meg, és a hibajelző fény villog (ha viszont a hiba nem akadályozza meg, hogy a felhasználó folytassa egy funkció használatát, akkor a készülék automatikusan beállítja az alapállapotot.)

0 (Az alapállapot automatikus beállítása le van tiltva.)  
1 – 2+ – 9 (perc)



<Menü> ► <Időzítő beállításai> ► <Aut. visszaállási idő> ► Állítsa be az automatikus visszatérési időt ►  
<Alkalmaz> ►

### MEGJEGYZÉS

Az <Automatikus visszaállítás utáni funkció> menüpontban kiválasztható, hogy melyik képernyő jelenjen meg az alapállapot automatikus beállításakor.

### Automatikus visszaállítás utáni funkció

Itt megadhatja, hogy az alapállapot automatikus beállítása után az alapértelmezett képernyő jelenjen-e meg. Ha az <Alapértelmezett funkció> beállítás van kiválasztva, akkor az <Alapképernyő indítás/visszaállítás után> menüpontban kiválasztott funkció főképernyője jelenik meg (**Alapképernyő indítás/visszaállítás után**). Ha a <Kiválasztott funkció> beállítás van kiválasztva, akkor a kiválasztott funkció főképernyője jelenik meg.

Alapértelmezett funkció+  
Kiválasztott funkció



<Menü> ► <Időzítő beállításai> ► <Automatikus visszaállítás utáni funkció> ► Válassza a <Alapértelmezett funkció> vagy a <Kiválasztott funkció> lehetőséget ►

### Automatikus leválasztás ideje

Ha az alábbi képernyő megjelenése után meghatározott ideig nem nyomnak meg gombot (a készülék a hálózatra van csatlakoztatva beolvasáshoz), akkor a készülék automatikusan kapcsolat nélküli módba lép. Ebben a beállításban megadhatja, hogy mennyi idő után lépjen kapcsolat nélküli módba a készülék. Beállíthatja azt is, hogy a készülék online maradjon.

Távoli lapolvasó  
Várakozás...  
(összekapcsolva)

0 (A készülék online marad.)  
1 - 5+ - 60 (perc)



<Menü> ▶ <Időzítő beállításai> ▶ <Aut. leválasztás ideje> ▶ Állítsa be az időtartamot ▶ <Alkalmaz> ▶ 

## Általános beállítások MF229dw / MF226dn

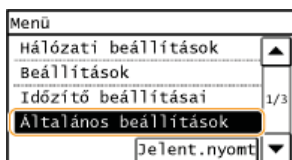

A listában rövid leírással megtalálható minden beállítás, ami a papírfiók használatával és a papíradagolási móddal kapcsolatos. Az alapértelmezett beállítások mellett a (+) jelzés látható.

### Papíradagolási mód váltása

Akkor válassza ezt a beállítást, ha emblémás (fejléces) papírra nyomtat. Az emblémás papírokra nyomtatáskor attól függően, hogy egy- vagy kétoldalasán nyomtat-e, módosítania kell a papír forrásba történő behelyezésének módját. Ha viszont a beállítást a <Nyomtatott oldal prioritása> értékre állítja, akkor egy- és kétoldalas nyomtatásnál is az emblémás oldallal lefelé helyezheti be a papírt. További részletek: **Előnyomott papír behelyezése**.

#### Többcélú tálca

Sebesség prioritása+  
Nyomtatott oldal prioritása

#### 1. fiók

Sebesség prioritása+  
Nyomtatott oldal prioritása



<Menü> ► <Általános beállítások> ► <Papíradagolási mód váltása> ► Válassza ki a papírforrást ► Válassza ki a <Sebesség prioritása> vagy a <Nyomtatott oldal prioritása> lehetőséget ►

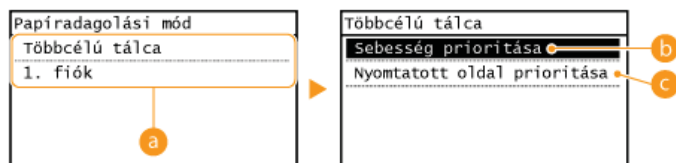

#### a Papírforrások

Válassza ki azt a papírforrást, amelynek módosítani szeretné a beállítását.

#### b <Sebesség prioritása>

Ha emblémával előnyomott papírt használ, akkor egy- vagy kétoldalas nyomtatásnál módosítania kell a papír behelyezését.

##### MEGJEGYZÉS:

Ha nem számít, hogy a papír melyik oldalára nyomtat, akkor a <Sebesség prioritása> beállítás kiválasztását javasoljuk.

#### c <Nyomtatott oldal prioritása>

Ha a papír meghatározott oldalára szeretne nyomtatni, akkor nem kell megfordítania a papírt a papírforrásban attól függően, hogy egy- vagy kétoldalas nyomtatást választott-e.

##### MEGJEGYZÉS:

- Ha a <Nyomtatott oldal prioritása> beállítás olyan papírforrásra van beállítva, amelyben kétoldalas nyomtatáshoz nem használható papír van (**Papír**), akkor a készülék a <Sebesség prioritása> beállítást alkalmazza helyette. Ebben az esetben ugyanúgy kell behelyeznie a papírt, mint ha a <Sebesség prioritása> beállítás lenne kiválasztva (**Előnyomott papír behelyezése**).
- Az egyoldalas nyomtatás lassabb lehet a <Nyomtatott oldal prioritása> beállítás kiválasztása esetén.



## Másolási beállítások



A másolással kapcsolatos felsorolásban minden beállítás megtalálható egy-egy rövid leírással. Az alapértelmezett beállítások mellett a (+) jelzés látható.

### MEGJEGYZÉS

#### Csillagozások (\*)

- A csillaggal (\*1) megjelölt beállítások csak az MF229dw / MF226dn típuson érhetők el.
- A csillaggal (\*2) megjelölt beállítások csak az MF229dw típuson érhetők el.

#### ▶ Alapértelmezett beállítások változtatása

#### ▶ Helyes fedettség

### Alapértelmezett beállítások változtatása

A másolással kapcsolatos gyári alapértelmezett beállítások módosíthatók. A kiválasztott beállítások a másolási funkció alapértelmezett beállításaként szolgálnak. ▶ **Az alapértelmezett beállítások módosítása**

#### Példányszám

1<sup>+</sup> - 99

#### Fedettség

-4 - 0<sup>+</sup> - +4

Auto.fedetts

#### Eredeti típusa

Szöveg

Szöveg/fotó (nagysebességű)<sup>+</sup>

Szöveg/fotó

Fotó

#### 2 oldalas\*1

Ki<sup>+</sup>

1->2 oldalas

2->2 oldalas\*2

2->1 oldalas\*2

Eredeti/végső típusa

#### Másolási méretarány

Egyéni méretarány

100% (1:1)<sup>+</sup>

400% (Max)

200%

141% A5->A4

70% A4->A5

50%

25% (Min)

#### N-ről 1-re

Ki<sup>+</sup>

2-ről 1-re

4-ről 1-re

Azonosítókártya-másolás

Elrendezés kiválasztása

#### Szétválogatás

Ki<sup>+</sup>

Be

#### Képélesség

Hét szint



Adja meg a kezdeti másolási fedettséget. Lehetőség van a másolási fedettség ideiglenes megváltoztatására. **A fedettség beállítása**

-4 - 0<sup>+</sup> - +4



<Menü> ▶ <Másolási beállítások> ▶ <Helyes fedettség> ▶ Állítsa be a fedettséget ▶ <Alkalmaz> ▶

## Faxbeállítások



A faxolással kapcsolatos felsorolásban minden beállítás megtalálható egy-egy rövid leírással. Az alapértelmezett beállítások mellett a (\*) jelzés látható.

### MEGJEGYZÉS

#### Ha megjelenik a PIN-kód megadására szolgáló képernyő

Adja meg a PIN-kódot a számgombokkal, majd érintse meg az <Alkalmaz> gombot. **A rendszerkezelői PIN-kód beállítása**

#### Csillagozások (\*)

- A „\*1” jelzéssel megjelölt beállítások a beszerzési országtól vagy régiótól függően lehet, hogy nem érhetőek el, vagy mások az alapértelmezett értékeik.
- A „\*2” jelzéssel megjelölt beállítások csak az MF229dw típusú készüléken érhetőek el.
- A „\*3” jelzéssel megjelölt beállítások csak az MF229dw / MF226dn típusú készüléken érhetőek el.

- **Alapvető beállítások**
- **Adási funkció beállításai**
- **Vételi funkció beáll.**
- **Vételi nyomtatási beállítások**
- **Faxbeállítási útmutató**

### Alapvető beállítások

Ezek az alapbeállítások a készülék faxként történő használatához szükségesek.

#### Készülék hívószámának bejegyzése

Itt jegyezheti be a készülék faxszámát. **A faxszám és a saját név bejegyzése**

#### Vonaltípus-kiválasztás \*1

Válassza ki a faxátvitelhez használt telefonvonal típusát. **A telefonvonal csatlakoztatása**

Impulzus  
Hangkódos†

#### Nyilvános vonali kapcsolat

Ha a faxfogadási üzemmód <Fax/Tel (aut. kapcs.)>, előfordulhat, hogy egy külső telefon nem csöng, vagy egy hívás nem tárcsázható. Ebben az esetben adja meg az <Adapter 1> vagy az <Adapter 2> beállítást.

Közvetlen†  
Adapter 1  
Adapter 2



<Menü> ▶ <Faxbeállítások> ▶ <Alapvető beállítások> ▶ <Nyilvános vonali kapcsolat> ▶ Válassza ki a kapcsolat típusát 

## Felemelt telefon jelzése

Itt beállíthatja, hogy a készülék hangjelzést adjon, ha egy telefon kézibeszélője vagy a készülékhez csatlakoztatott opcionális kézibeszélő nem megfelelően van letéve. A hangjelzés erősségét is beállíthatja.

0+ - 5



<Menü> ► <Faxbeállítások> ► <Alapvető beállítások> ► <Felemelt telefon jelzése> ► Állítsa be a hangjelzés hangerejét ► <Alkalmaz> ► 

## Kommunikációkezelés beállításai

Adja meg a kommunikáció kezdősebesség-beállítását és az R-gomb beállításait.

### Adási kezdősebesség

Állítsa be a kommunikáció kezdési sebességét „33600 bps” értékről csökkenve. A módosításra akkor van szükség, ha a telefonvonal gyenge minősége miatt sokáig tart, amíg a készülék megkezdí a fax küldését.

33600 bps+  
14400 bps  
9600 bps  
7200 bps  
4800 bps  
2400 bps



<Menü> ► <Faxbeállítások> ► <Alapvető beállítások> ► <Kommunikációkezelés beállításai> ► <Adási kezdősebesség> ► Válassza ki a kommunikáció kezdési sebességet ► 

### Vételi kezdősebesség

Állítsa be a kommunikáció kezdési sebességét „33600 bps” értékről csökkenve. A módosításra akkor van szükség, ha a telefonvonal gyenge minősége miatt sokáig tart, amíg a készülék megkezdí a fax fogadását.

33600 bps+  
14400 bps  
9600 bps  
7200 bps  
4800 bps  
2400 bps



<Menü> ► <Faxbeállítások> ► <Alapvető beállítások> ► <Kommunikációkezelés beállításai> ► <Vételi kezdősebesség> ► Válassza ki a kommunikáció kezdési sebességet ► 

### R-gomb beállítása

Ha készüléke alközponthoz van csatlakoztatva, be kell állítani az elérési módszert. Az alközpont beállított típusa <Előhívó> vagy <Hurokzárás> lehet. Ha megadja a külső fővonal számát az R-gombhoz, könnyen elérheti a külső vonalat.

**Főközpont+**

**Alközpont**  
Előhívó



<Menü> ▶ <Faxbeállítások> ▶ <Alapvető beállítások> ▶ <Kommunikációkezelés beállításai> ▶ <R-gomb beállításai> ▶ <Alközpont> ▶ Válassza az <Előhívó> vagy a <Hurokzárás> lehetőséget ▶ Adja meg a külső vonal eléréséhez tárcsázandó számot, ha az <Előhívó> ▶ <Alkalmaz> lehetőséget választotta ▶

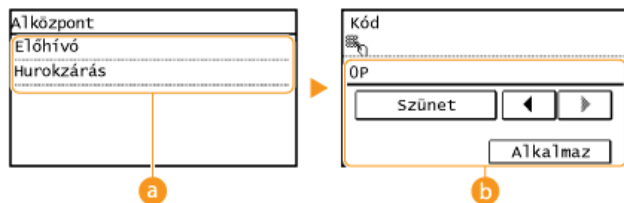

#### a <Alközpont>

Válassza ki a használt alközpont típusát. Ha az <Előhívó> lehetőséget választja, akkor a következő képernyőn jegyezze be az előhívó számot.

#### b <Kód>

Adja meg a számgombokkal az előhívó számot, érintse meg a <Szünet>, majd az <Alkalmaz> lehetőséget. Ha nem iktat be szünetet, az előtag nem lesz tárolva.

## Adási funkció beállításai

Itt adhatja meg a faxküldési beállításokat.

### Alapértelmezett beállítások változtatása

Adja meg a faxküldési beállításokat. A kiválasztott beállítások a dokumentumok beolvasásakor alapértelmezett beállításaként szolgálnak. **Az alapértelmezett beállítások módosítása**

#### Felbontás

- 200 x 100 dpi (Normál)<sup>†</sup>
- 200 x 200 dpi (Finom)
- 200 x 200 dpi (Fotó)
- 200 x 400 dpi (Szuperfinom)

#### Fedettség

Kilenc szint

#### 2 oldalas eredeti \*2

- Ki<sup>†</sup>
- Könyv típus
- Naptár típus

#### Képélesség

Hét szint

### Készüléknév bejegyzése

Vállalat vagy személy nevének bejegyzése. **A faxszám és a saját név bejegyzése**

A bejegyzett nevet a rendszer a rendeltetési helyre küldőként továbbítja. **Feladókészülék azonos.**

### ECM adás

Engedélyezheti, illetve letilthatja a hibajavító üzemmódot (ECM). Hibajavító üzemmódban a készülék ellenőrzi a faxadatokat, és ha hibát talál, akkor kijavítja. A faxfogadásakor fellépő hibák számának csökkentéséhez lásd: **ECM vétel.**

Ki  
Be<sup>†</sup>

## MEGJEGYZÉS

- A hibajavító üzemmódot ezen a készüléken és a másik faxkészüléken is engedélyeznie kell, mivel a küldő és a fogadó készülék együtt végzi el a hibajavítást.
- A telefonvonal állapotától függően még hibajavító üzemmódban is előfordulhatnak hibák.
- Ha a hibajavító üzemmód engedélyezve van, akkor a szokásosnál tovább tarthat az adatok feldolgozása, mivel a készülékek az adatok átvitele közben hibaellenőrzést és hibajavítást is végeznek.



<Menü> ▶ <Faxbeállítások> ▶ <Adási funkció beállításai> ▶ <ECM adás> ▶ <Be> ▶

## Szünet ideje

Például, ha a hívásokat a „0 - (szünet) - (telefonszám)” tárcsázásával végzi, akkor az elsőként tárcsázott szám a 0, majd néhány másodperccel később következik a telefonszám. Tengerentúlra történő faxküldéskor a rendeltetési helyet a „(nemzetközi előhívó szám) - (országkód) - (körzetszám) - (faxszám)” tárcsázásával kell megadni, de előfordulhat, hogy a szünet közbeiktatása nélkül, folyamatosan megadott számjegyeket a rendszer nem ismeri fel. Ilyen esetben szúrjon be szünetet a nemzetközi előhívó szám vagy a faxszám után. Ha a rendszer a kódot vagy a számot továbbra sem ismeri fel megfelelően, módosítsa a szünet időtartamát. A szünet megadására vonatkozó útmutatást lásd a **Fax küldése** című rész 3. lépésénél.

1 - 4+ - 15 (mp)



<Menü> ▶ <Faxbeállítások> ▶ <Adási funkció beállításai> ▶ <Szünet ideje> ▶ Adja meg a szünet időtartamát ▶ <Alkalmaz> ▶

## Automatikus újratárcsázás \*1

Ebben a menüben adhatja meg az automatikus újrahívás beállításait. Ez a funkció automatikusan újrahívja a faxszámot néhány perc múlva, ha az első kísérlet a vonal foglaltsága miatt sikertelen volt. Megadhatja, hogy a készülék hányszor végezzen újrahívást, illetve az újrahívások közötti várakozás idejét.

**Ki**

**Be+**

Újratárcsázások száma  
1 - 2+ - 10 (alkalom)  
Újratárcsázási időköz  
2+ - 99 (perc)  
Újratárcsázás hibánál  
Ki  
Be+



<Menü> ▶ <Faxbeállítások> ▶ <Adási funkció beállításai> ▶ <Automatikus újratárcsázás> ▶ <Be> ▶ Adja meg a beállításokat ▶ <Alkalmaz> ▶

Autom. újratárcsázás	
Újratárcsázások száma: ...	
Redial Intervál: 2	
Újratárcsázás hibánál: Be	
<input type="button" value="Alkalmaz"/>	

### <Újratárcsázások száma>

Ez a beállítás határozza meg, hogy hányszor tárcsáz újra a készülék. Írjon be egy számot a / gombbal vagy a

számgombokkal, és érintse meg az <Alkalmaz> gombot.

**b** <Újratárcsázási időköz>

Az újrahívások közötti időközt határozza meg. Adja meg az időközt a ▲/▼ gombbal vagy a számgombokkal, és érintse meg az <Alkalmaz> gombot.



**c** <Újratárcsázás hibánál>

Megadhatja, hogy kívánja-e újrahívni a számot, ha átviteli hiba fordul elő. Válassza a <Ki> vagy <Be> lehetőséget.

**Feladókészülék azonos.** 

Beállíthatja, hogy a küldő milyen adatai jelenjenek meg a fax fejlécében. Megjeleníthető például a faxszám és a készülék neve. A címzett ezen információk alapján ellenőrizheti, hogy ki küldte a faxot.

<b>Ki</b>
<b>Be<sup>†</sup></b>
Nyomatási helyzet
Képen belül
Képen kívül <sup>†</sup>
Szám jelölése: TEL/FAX
FAX <sup>†</sup>
TEL

 <Menü> ► <Faxbeállítások> ► <Adási funkció beállításai> ► <Feladókészülék azonosítója> ► <Be> ► Adja meg a beállításokat ► <Alkalmaz> ► 

Feladókészülék azonos.	
Nyomatási helyzet: Képen k...	<b>a</b>
Szám jelölése: FAX	<b>b</b>
<input type="button" value="Alkalmaz"/>	

**a** <Nyomatási helyzet>

Meghatározza, hogy a küldött fax melyik pontján jelenjen meg a terminálazonosító. Ha az információt a kép területén belülré szeretné nyomtatni, akkor válassza a <Képen belül> lehetőséget, ha azon kívülre, akkor a <Képen kívül> lehetőséget.



**b** <Szám jelölése: TEL/FAX>

A készülékre bejegyzett faxszám elé beszúrhatja a „FAX” vagy „TEL” jelzést (**A faxszám és a saját név bejegyzése**). A <TEL> beállítással jelezheti, hogy a feltüntetett szám egy telefonszám.

**Tárcahang ellenőrzése küldés előtt \*1** 

Adja meg, hogy a készülék ellenőrizze-e a tárcsaangot, mielőtt tárcsázza a faxszámot.

Ki <sup>†</sup>
Be

 <Menü> ► <Faxbeállítások> ► <Adási funkció beállításai> ► <Tárcahang ellenőrzése küldés előtt> ► Válassza a <Be> vagy a <Ki> lehetőséget ► 

**Faxillesztő adásának engedélyezése**

Engedélyezheti, illetve letilthatja a számítógépes faxolást (faxok küldését számítógépről). **Számítógépes faxolás tiltása**

Ki  
Be+

### Beírt faxszám megerősítése

Ezzel a beállítással megkövetelheti, hogy a felhasználók a számgombok használata esetén kétszer adják meg a faxszámot.

#### Faxszám megerősítésére szolgáló képernyő megjelenítése

Ki+  
Be

### Vételi funkció beáll.

Itt adhatja meg a faxfogadási beállításokat.

### ECM vétel

Engedélyezheti, illetve letilthatja a hibajavító üzemmódot (ECM). Hibajavító üzemmódban a készülék ellenőrzi a faxadatokat, és ha hibát talál, akkor kijavítja. A faxküldéskor fellépő hibák számának csökkentéséhez lásd:  ECM adás.

Ki  
Be+

### MEGJEGYZÉS

- A hibajavító üzemmódot ezen a készüléken és a másik faxkészüléken is engedélyeznie kell, mivel a küldő és a fogadó készülék együtt végzi el a hibajavítást.
- A telefonvonal állapótól függően még hibajavító üzemmódban is előfordulhatnak hibák.
- Ha a hibajavító üzemmód engedélyezve van, akkor a szokásosnál tovább tarthat az adatok feldolgozása, mivel a készülékek az adatok átvitele közben hibaellenőrzést és hibajavítást is végeznek.



<Menü> ▶ <Faxbeállítások> ▶ <Vételi funkció beállításai> ▶ <ECM vétel> ▶ <Be> ▶ 

### Bejövő csengetés \*1

Adja meg a beállításokat, ha szeretné, hogy a bejövő hangokat csengetés jelezze. Ez a funkció csak akkor érhető el, ha vételi módként az <Automatikus> vagy <Fax/Tel (automatikus kapcsolás)> beállítás van kiválasztva. Adja meg, hányszor szólaljon meg a bejövő hívást jelző csengetés, amikor a készülék faxhívást fogad. Ha nem szeretné, hogy a bejövő hívásokat csengetés jelezze, akkor letilthatja a beállításokat.

Ki

Be+

1 - 2+ - 99 (alkalom)

### MEGJEGYZÉS

Ha <Automatikus> módban használja ezt a funkciót, akkor előtte csatlakoztatnia kell telefonját a készülékhez.



<Menü> ▶ <Faxbeállítások> ▶ <Vételi funkció beállításai> ▶ <Bejövő csengetés> ▶ <Be> ▶ Adja meg, hányszor szólaljon meg a bejövő hívást jelző csengetés ▶ <Alkalmaz> ▶ 



## Távvezérelt vétel \*1

Itt olyan beállításokat adhat meg, amelyekkel a készülékhez csatlakoztatott telefonnal fogadhatja a faxokat (távvezérelt vétel). Amikor faxot küldenek a készülékre, akkor úgy is fogadhatja, hogy felveszi a telefon kagylóját, és a billentyűkkel beüt egy azonosító számot. E funkció használata esetén tehát nem kell a készülékhez mennie. A távvezérelt vétel használatára vonatkozó útmutatást lásd:  **Faxfogadás telefonnal (távvezérelt vétel).**

**Ki**

**Be+**

00 - 25+ - 99



<Menü> ► <Faxbeállítások> ► <Vételi funkció beállításai> ► <Távvezérelt vétel> ► <Be> ► Adja meg a faxfogadáshoz használt azonosító számot ► <Alkalmaz> ► 

## Kapcsolás automatikus vételre

Ezekkel a beállításokkal automatikusan fogadhatja a faxokat, miután a készülék meghatározott ideig kicsengett. Ez a funkció csak akkor érhető el, ha vételi módként a <Kézi> beállítás van kiválasztva. Ezzel a funkcióval még akkor is fogadhatja a faxokat, ha épp senkinek nincs ideje felvenni a kézibeszélőt.

**Ki+**

**Be**

1 - 15+ - 99 (mp)



<Menü> ► <Faxbeállítások> ► <Vételi funkció beállításai> ► <Kapcsolás automatikus vételre> ► <Be> ► Adja meg, hogy mennyi ideig csengjen ki a bejövő hívás ► <Alkalmaz> ► 

## Memórizálás beállításai

Beállíthatja, hogy a készülék ne nyomtassa ki a kapott faxokat, hanem tárolja őket. A tárolt faxokat bármikor kinyomtathatja úgy, hogy a beállítást a <Ki> értékre állítja.  **Fogadott faxok tárolása a memóriában (vételi memóriába)**

**Ki+**

**Be**

Memórizálási PIN  
Jelentés nyomtatása

Ki

Be+

Memórizálási idő

Ki+

Be

Memórizálás kezdési ideje

Memórizálás vége idő



<Menü> ► <Faxbeállítások> ► <Vételi funkció beállításai> ► <Memórizálás beállításai> ► <Be> ► Adja meg a beállításokat ► <Alkalmaz> ► 

## Vételi nyomtatási beállítások

Itt adhatja meg a fogadott faxok nyomtatási beállításait.

### Kétoldalas nyomtatás \*3

Ezekkel a beállításokkal a papír mindkét oldalára nyomtathatja a fogadott faxokat.

Ki†  
Be

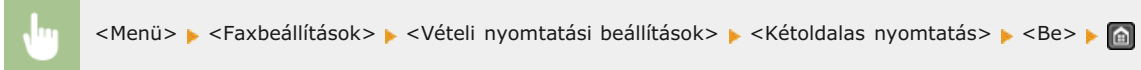

### Vételi méret csökkentése

A beállítások megadásával csökkentheti a fogadott dokumentum képméretét. Megadhat egy olyan automatikus kicsinyítési arányt, amely a fogadott dokumentum méretét a behelyezett papír méretére csökkenti. Az arányt listából is kiválaszthatja.

Ki

Be†

Csökkentési arány  
Automatikus†  
97%  
95%  
90%  
75%  
Csökkentési irány  
Függőleges/vízszintes  
Csak függőleges†

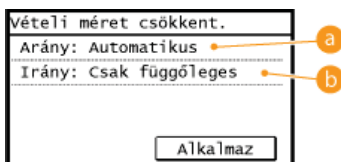
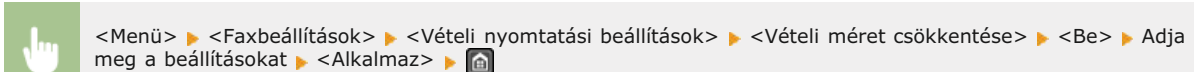

#### a <Csökkentési arány>

<Automatikus>: olyan arányban csökkenti a méretet, hogy az megfeleljen a behelyezett papír méretének. <97%>, <95%>, <90%> és <75%>: a megfelelő aránnyal csökkenti a képméretet.

#### b <Csökkentési irány>

A <Függőleges/vízszintes> beállítással mind függőlegesen, mind vízszintesen csökkentheti a képméretet. Csak függőleges csökkentéshez válassza a <Csak függőleges> lehetőséget.

### Vételi élőláb

Beállíthatja, hogy a nyomtatási információk, köztük a beérkezés dátuma és időpontja, illetve az oldalszámok meg legyenek-e jelenítve a beérkezett faxok alján.

Ki

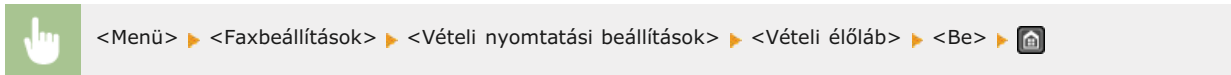

### Nyom.folyt.mikor csaknem vége a kaz.-nak

Ha a festékkazetta már majdnem üres, akkor a fogadott faxokat a készülék nyomtatás helyett a memóriában tárolja. Mindazonáltal, ha ez a funkció engedélyezve van, akkor a készülék továbbra is nyomtat.

### FONTOS

Ha ez a funkció engedélyezve van, akkor előfordulhat, hogy a faxok fakók vagy homályosak lesznek. Mivel a készülék nem tárolja a memóriában a fogadott dokumentumokat, ezért ilyenkor meg kell kérnie a küldőt, hogy küldje újra a dokumentumot.

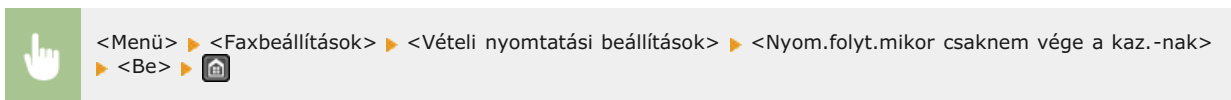

### Faxbeállítási útmutató

Ezzel a lehetőséggel a beállítások, köztük a faxszámnak és a telefonvonal típusának megadását segítő útmutatót jeleníthet meg a képernyőn.  **Faxfunkciók kezdeti beállításainak konfigurálása**

## Beolvasási beállítások

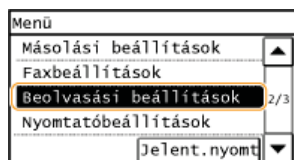

A lapolvasással kapcsolatos felsorolásban minden beállítás megtalálható egy-egy rövid leírással. Az alapértelmezett beállítások mellett a (+) jelzés látható.

### Gyorsgomb beállításai

A <Scan -> PC1> és <Scan -> PC2> gombok beolvasási beállításainak bejegyzése. A beállítások között szerepel a számítógép, ahová a beolvasott képeket menti, a beolvasás típusa (például színes vagy fekete-fehér) és fájlformátuma (például PDF vagy JPEG). A beállítások bejegyzésével lehetővé válik, hogy a dokumentumokat egyetlen gombnyomással olvassa be a megadott számítógépre. A bejegyzett beállításokat a <Rendeltetési hely megerősítése> pont kiválasztásával jelenítheti meg. **Lapolvasás a <Scan -> PC> gomb használatával**

#### Bejegyzés

Scan -> PC1

Ki+

USB-kapcsolat

Színes beolvasás

Fekete-fehér beolvasás

Egyéni 1

Egyéni 2

Hálózati kapcsolat

Színes beolvasás

Fekete-fehér beolvasás

Egyéni 1

Egyéni 2

Scan -> PC2

Ki+

USB-kapcsolat

Színes beolvasás

Fekete-fehér beolvasás

Egyéni 1

Egyéni 2

Hálózati kapcsolat

Színes beolvasás

Fekete-fehér beolvasás

Egyéni 1

Egyéni 2

#### Rendeltetési hely megerősítése

Scan -> PC1

Scan -> PC2

## Nyomtatóbeállítások

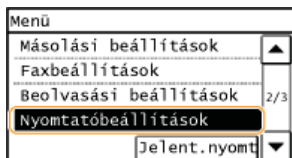

A nyomtatóval kapcsolatos felsorolásban minden beállítás megtalálható egy-egy rövid leírással. Az alapértelmezett beállítások mellett a (+) jelzés látható.

- ▶ **Teendő, ha eltér a papírméret és a beáll.**
- ▶ **Félárnyékos mobil nyomtatás**
- ▶ **AirPrint-sebesség/Képmínőség prioritása**

### Teendő, ha eltér a papírméret és a beáll.



Beállíthatja, hogy a nyomtatás folytatódjon-e, ha a papírforrásba töltött papír méretétől eltérő papírméret van kiválasztva. Beállíthatja azt is, hogy a készülék ne folytassa a nyomtatást, hanem helyette figyelmeztető üzenetet jelenítsen meg (🔴 **Ha hibüzenet jelenik meg**).

Kényszerített kiadás  
Hiba megjelenítése+



<Menü> ▶ <Nyomtatóbeállítások> ▶ <Teendő, ha eltér a papírméret és a beáll.> ▶ Válassza a <Kényszerített kiadás> vagy a <Hiba megjelenítése> lehetőséget ▶ 🏠

### Félárnyékos mobil nyomtatás



AirPrint, Mopria™ stb. megoldással rendelkező mobileszközről történő nyomtatás esetén válassza a képfeldolgozást. A vonzóbb nyomatok érdekében fényképek és illusztrációk esetén válassza az <Árnyalatos>, főleg szöveges dokumentumok esetén pedig a <Hibaelosztás> lehetőséget.

Árnyalatos+  
Hibaelosztás



<Menü> ▶ <Nyomtatóbeállítások> ▶ <Félárnyékos mobil nyomtatás> ▶ Válassza a <Árnyalatos> vagy a <Hibaelosztás> lehetőséget ▶ 🏠

### AirPrint-sebesség/Képmínőség prioritása



Kiválaszthatja, hogy AirPrint használata esetén a nyomtatási sebesség vagy a nyomtatási minőség kapjon-e prioritást.

Sebesség prioritása  
Képmínőség prioritása+





<Menü> <Nyomtatóbeállítások> <AirPrint-sebesség/Képminőség prioritása> Válassza a <Sebesség prioritása> vagy a <Képminőség prioritása> lehetőséget ▶ 

## Beállítás/karbantartás



A beállítással és karbantartással kapcsolatos felsorolásban minden beállítás megtalálható egy-egy rövid leírással. Az alapértelmezett beállítások mellett a (\*) jelzés látható.

- ▶ **Festéktakarékos**
- ▶ **Speciális feldolgozás**
- ▶ **Rögzítőegység tisztítása**

### Festéktakarékos



Kiválasztásával másolás vagy faxolás esetén csökkentheti a festékfogyasztást.

#### Másolás

Ki\*  
Be

#### Fax

Ki\*  
Be



<Menü> ▶ <Beállítás/karbantartás> ▶ <Festéktakarékos> ▶ Válassza a <Másolás> vagy a <Fax> ▶  
<Be> lehetőséget ▶

#### MEGJEGYZÉS:

**Ha <Be> érték van megadva**

A vékony vonalak és a halványabb fedettségű részek elmosódottá válhatnak a nyomaton.

### Speciális feldolgozás

Ha speciális papírra nyomtatva nem kielégítő a nyomat minősége, akkor a következő beállításokkal javíthatja.

#### U különleges mód

Ha a nyomaton kifröccsent festék látható a szöveg és a minták körül, válassza a <Be> lehetőséget.

Ki\*  
Be



<Menü> ▶ <Beállítás/karbantartás> ▶ <Speciális feldolgozás> ▶ <U különleges mód> ▶ <Be> ▶

#### MEGJEGYZÉS:

**Ha <Be> érték van megadva**

A nyomtatási minőséget a papírtípus (különösen a könnyű papír) és a nyomtatási környezet (különösen a magas páratartalom) befolyásolhatja.

## V különleges mód

Akkor adja meg ezt a beállítást, ha a nyomtatott papír felpöndörödik vagy meggyűrődik.

Ki†  
Mód 1  
Mód 2  
Mód 3

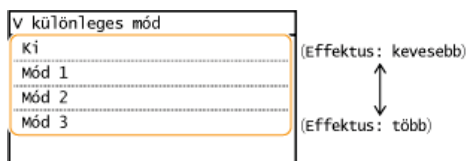
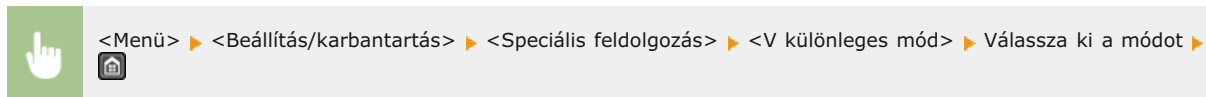

### MEGJEGYZÉS:

#### A beállítás engedélyezése

Ez a beállítás a következő esetekben van engedélyezve.

- A papírméret beállításánál <B5>, <A5>, <STMT> vagy <EXEC> érték van megadva.
- A <Papírtípus> beállításánál <Normál>, <Normál L>, <Újrahasznosított>, <Színes> vagy <Boríték> érték van megadva.

#### A beállítás engedélyezése után

A nyomtatási sebesség kisebb.

## Z különleges mód

Akkor adja meg ezt a beállítást, ha a nyomtatott papírra csíkok tapadnak.

**Másolás**  
Ki  
Mód 1  
Mód 2†  
Mód 3  
Mód 4

**Fax**  
Ki  
Mód 1  
Mód 2†  
Mód 3  
Mód 4

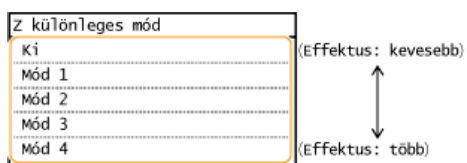
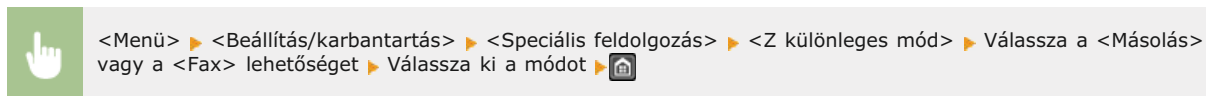



## MEGJEGYZÉS:

### A beállítás módosítása után

A <Ki> vagy a <Mód 1> érték megadása esetén előfordulhat, hogy a nyomtatott papírra csíkok tapadnak. A <Mód 3> vagy a <Mód 4> érték megadása esetén előfordulhat, hogy a körvonalak elmosódnak vagy a képek némileg szemcsésen jelennek meg. A nyomtatási fedettség világosabbá válik a beállításnak a <Ki> értékről a <Mód 4>.felé történő haladásával.

### Okostelefonról vagy táblagépről történő nyomtatás után

Ha a papírra csíkok tapadnak, módosítsa a beállítást a <Z különleges mód> ► <Másolás> révén.

## B különleges mód

Akkor adja meg ezt a beállítást, ha a nyomtatott papírra csíkok tapadnak a festékkazetta cseréjét követően vagy hosszabb idő eltelte után történő nyomtatás esetén.

Ki+  
Mód 1  
Mód 2  
Mód 3

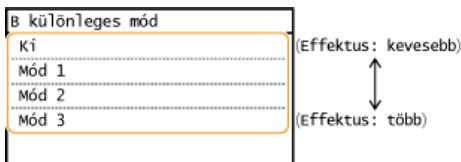
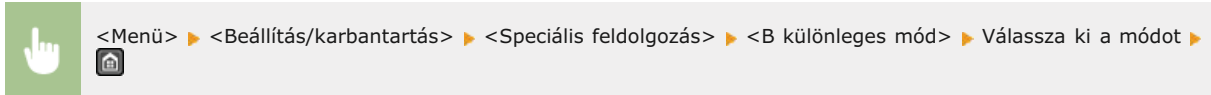

## MEGJEGYZÉS:

### A beállítás engedélyezése után

A nyomtatási sebesség kisebb.

## C különleges mód

Akkor adja meg ezt a beállítást, ha a nyomtatott papírra csíkok tapadnak a fogadott faxok nyomtatása során.

Ki+  
Be

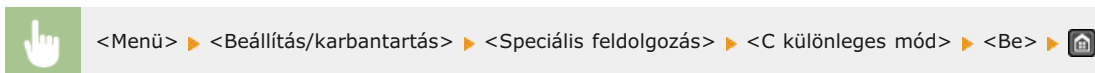

## MEGJEGYZÉS:



### A beállítás engedélyezése után

- A <Be> érték beállítása esetén ez a beállítás prioritást kap a <Z különleges mód> beállításával szemben.
- Bár nagyobb hatás érhető el, mint a <Z különleges mód> esetén, a nyomtatási sebesség kisebb.

## D különleges mód

Akkor adja meg ezt a beállítást, ha a nyomtatott papírra csíkok tapadnak.

<b>Másolás</b> Ki† Be
<b>Nyomtatás</b> Ki† Be

 <Menü> ► <Beállítás/karbantartás> ► <Speciális feldolgozás> ► <D különleges mód> ► Válassza a <Másolás> vagy a <Nyomtatás> ► <Be> lehetőséget ► 

### MEGJEGYZÉS:

#### A beállítás engedélyezése után

- A <Be> érték beállítása esetén ez a beállítás prioritást kap a <Z különleges mód> beállításával szemben.
- Bár nagyobb hatás érhető el, mint a <Z különleges mód> esetén, a nyomtatási sebesség kisebb.



#### Okostelefonról vagy táblagépről történő nyomtatás után

Ha a papírra csíkok tapadnak, módosítsa a beállítást a <D különleges mód> ► <Másolás> révén.

### I különleges mód

Csak akkor válassza a <Be> lehetőséget, ha könnyű vagy felpöndörödött papírra történő kétoldalas nyomtatás esetén a papír gyakran elakad.

Ki† Be
-----------

 <Menü> ► <Beállítás/karbantartás> ► <Speciális feldolgozás> ► <I különleges mód> ► <Be> ► 

### MEGJEGYZÉS:



#### Ha <Be> érték van megadva

A könnyű papíron kívül másféle papírra nyomtatott képeken fehér foltok jelenhetnek meg.

### J különleges mód

Ha vékony vonalak vagy halvány képek nyomtatása esetén a nyomat egyenetlen, válassza a <Be> lehetőséget.

Ki† Be
-----------

 <Menü> ► <Beállítás/karbantartás> ► <Speciális feldolgozás> ► <J különleges mód> ► <Be> ► 

### MEGJEGYZÉS:

### Ha <Be> érték van megadva.

A következők fordulhatnak elő:

- A felbontás megváltozhat
- Új festékkazetta esetén a nem nyomtatódó területen festék jelenhet meg
- A festék gyorsabban kifogyhat

### K különleges mód

Ha a festék nem tapad megfelelően és a nyomatok halványak, válassza a <Be> lehetőséget.

Ki+  
Be



<Menü> ▶ <Beállítás/karbantartás> ▶ <Speciális feldolgozás> ▶ <K különleges mód> ▶ <Be> ▶ 

### MEGJEGYZÉS:

#### Ha <Be> érték van megadva

A nyomtatási sebesség kisebb.

## Rögzítőegység tisztítása

Tisztítsa meg a rögzítő szerelvényt, miután festékkazettát cserélt, illetve ha fekete csíkok jelennek meg a nyomatokon.

### Rögzítőszelvény

## Rendszerkezelő beállítások

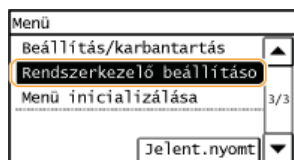

A rendszerkezelő beállításokkal kapcsolatos felsorolásban minden beállítás megtalálható egy-egy rövid leírással. Az alapértelmezett beállítások mellett a (\*) jelzés látható.

### MEGJEGYZÉS

#### Ha megjelenik a PIN-kód megadására szolgáló képernyő

Adja meg a PIN-kódot a számgombokkal, majd érintse meg az <Alkalmaz> gombot. **A rendszerkezelői PIN-kód beállítása**

#### Csillagozások (\*)

A (\*) jelzéssel megjelölt beállításoknak a beszerzési országtól vagy régiótól függően eltérhetnek az alapértelmezett értékeik.

- ▶ Hálózati beállítások
- ▶ Rendszerkezelő információs beállításai
- ▶ Eszközinformációs beállítások
- ▶ Biztonsági beállítások
- ▶ Ország/térség kiválasztása
- ▶ Távoli felhasználói felület beállításai
- ▶ Automatikusan online távoli beolvasáskor
- ▶ Adási funkció korlátozása
- ▶ Munkanapló megjelenítése
- ▶ Használat USB-eszközként
- ▶ A Product Extended Survey Program enged.
- ▶ F.eszk.inf.megjel(Táv.fel./Toner Status)
- ▶ Címjegyzék importálása/exportálása
- ▶ PDL-választás (Plug and Play)
- ▶ Firmware frissítése
- ▶ Címjegyzék inicializálása
- ▶ Rendszerkez. beállítások inicializálása
- ▶ Összes adat/beállítás inicializálása

### Hálózati beállítások

Lásd **Hálózati beállítások**.

### Rendszerkezelő információs beállításai

Megadhat egy PIN-kódot kizárólag azoknak a rendszergazdáknak, akiknek hozzá kell férniük a <Hálózati beállítások> és a <Rendszerkezelő beállítások> beállításához. A PIN-kód a <Rendszerkezelő PIN-kódja> alapján adható meg. A rendszergazda nevét is bejegyezheti. **A rendszerkezelői PIN-kód beállítása**

#### Rendszerkezelő PIN-kódja

Adjon meg egy-egy legfeljebb hét jegyből álló számot rendszerkezelői PIN-kódként.

#### Rendszerkezelő neve

Adja meg a rendszergazda nevét legfeljebb 32 alfanumerikus karakterrel.

### Eszközinformációs beállítások



Adja meg a készüléket azonosító nevet és telepítési helyet legfeljebb 32 alfanumerikus karakterrel.

Eszköz neve  
Hely



<Menü> ► <Rendszerkezelő beállítások> ► <Eszközinformációs beállítások> ► Válassza az <Eszköz neve> vagy a <Hely> lehetőséget ► Adja meg az <Eszköz neve> vagy a <Hely> beállítását ( **Szöveg beírása** ) ► <Alkalmaz> ►



## Biztonsági beállítások

Beállítások engedélyezése vagy letiltása IP-cím vagy MAC-cím szerinti csomagszűréshez.

### IPv4-címszűrés

Ezzel a beállítással engedélyezheti és letilthatja a meghatározott IPv4-című készülékekről érkező csomagok szűrését. **IP-címek megadása tűzfalszabályokhoz**

Ki+  
Be



<Menü> ► <Rendszerkezelő beállítások> ► <Biztonsági beállítások> ► <IPv4-címszűrés> ► <Bejövő szűrő> ► Válassza a <Ki> vagy a <Be> lehetőséget ►

### IPv6-címszűrés

Ezzel a beállítással engedélyezheti és letilthatja a meghatározott IPv6-című készülékekről érkező csomagok szűrését. **IP-címek megadása tűzfalszabályokhoz**

Ki+  
Be





<Menü> ► <Rendszerkezelő beállítások> ► <Biztonsági beállítások> ► <IPv6-címszűrés> ► <Bejövő szűrő> ► Válassza a <Ki> vagy a <Be> lehetőséget ►

### MAC-cím szűrő

Ezzel a beállítással engedélyezheti és letilthatja a meghatározott MAC című készülékekről érkező csomagok szűrését. **MAC-címek**

## megadása tűzfalszabályokhoz

Ki†  
Be



 <Menü> ► <Rendszerkezelő beállítások> ► <Biztonsági beállítások> ► <MAC-cím szűrő> ► <Bejövő szűrő> ►  
Válassza a <Ki> vagy a <Be> lehetőséget 

## Ország/térség kiválasztása \*



Megadhatja azt az országot vagy régiót, ahol a készüléket használja. Az alapértelmezett beállítás eltérő lehet a kezdeti bekapcsoláskor kiválasztott beállításnak megfelelően.

Ausztria (AT)	Hollandia (NL)
Fehéroroszország (BY)	Norvégia (NO)
Belgium (BE)	Lengyelország (PL)
Csehország (CZ)	Portugália (PT)
Dánia (DK)	Oroszország (RU)
Egyiptom (EG)	Szaúd-Arábia (SA)
Finnország (FI)	Szlovénia (SI)
Franciaország (FR)	Dél-Afrika (ZA)
Németország (DE)	Spanyolország (ES)
Görögország (GR)	Svédország (SE)
Magyarország (HU)	Svájc (CH)
Írország (IE)	Ukrajna (UA)
Olaszország (IT)	Nagy-Britannia (GB)†
Jordánia (JO)	Egyéb
Luxemburg (LU)	

 <Menü> ► <Rendszerkezelő beállítások> ► <Ország/térség kiválasztása> ► Válasszon egy országot vagy régiót  
► 

## Távoli felhasználói felület beállításai

Itt engedélyezheti a Távoli felhasználói felület használatát. Ez a szolgáltatás lehetővé teszi, hogy egy webböngészőből adja meg a készülék beállításait. **▶ A Távoli felhasználói felület letiltása**

**Távoli felhasználói felület**  
Ki  
Be†

## Automatikusan online távoli beolvasáskor



Beállíthatja, hogy használja-e ezt a funkciót a távoli lapolvasáshoz szükséges online kapcsolathoz, akár a kezelőpanel használata nélkül.

Ki  
Be†



## Adási funkció korlátozása

A megfelelő beállításokkal korlátozhatja, hogy a felhasználók egyes rendeltetési helyekre dokumentumokat küldjenek.

### Címjegyzék PIN-kódja

Itt megadhat egy PIN-kódot, amelyet kötelező megadni, ha valaki új bejegyzést szeretne írni a címjegyzékbe, vagy szerkeszteni szeretné a meglévőket. **PIN-kód beállítása a címjegyzékhez**

### Új címek korlátozása

Itt beállíthatja, hogy csak olyan faxszámokat és e-mail címeket lehessen megadni rendeltetési helyként, amelyek be vannak jegyezve a címjegyzékbe. **A választható rendeltetési helyek korlátozása**

Ki†  
Be

### Naplóból történő újraküldés korlátozása

Itt engedélyezheti, hogy lehessen-e rendeltetési helyet választani a küldési naplóból. **Korábban használt rendeltetési helyek használatának letiltása**

Ki†  
Be

### Egyérint/kódolt tárcs. adás megerősítése

Ezzel a beállítással megjelenítheti a megadott hívókód részletes adatait, amikor kiválasztják rendeltetési helyként. **Címjegyzékben szereplő rendeltetési helyek megjelenítése**

Ki†  
Be

### Körözünyadás korlátozása

Ezzel a beállítással engedélyezheti, illetve letilthatja a körözünyadás funkciót, amellyel egymás után több rendeltetési helyre küldhet faxokat. **Körözünyadás tiltása**

Ki†  
Körözünyadás megerősítése  
Körözünyadás elutasítása

## Munkanapló megjelenítése



Beállíthatja, hogy megjeleníti-e a készülék kijelzőjén és az átvitelkezelési jelentésben a faxolási naplókat.

Ki  
Be†



## Használat USB-eszközként



Engedélyezheti vagy letilthatja az USB-portot, amelyen keresztül számítógéphez csatlakoztatható a készülék.

Ki  
Be†



<Menü> ▶ <Rendszerkezelő beállítások> ▶ <Használat USB-eszközként> ▶ Válassza a <Ki> vagy a <Be> lehetőséget ▶ Indítsa újra a készüléket

## A Product Extended Survey Program enged.



Itt engedélyezheti, illetve letilthatja a Product Extended Survey Program (a készülék használatáról statisztikát készítő program) funkcióit.

Ki  
Be†



<Menü> ▶ <Rendszerkezelő beállítások> ▶ <A Product Extended Survey Program enged.> ▶ Válassza a <Ki> vagy a <Be> lehetőséget ▶

## F.eszk.inf.megjel(Táv.fel./Toner Status)



Beállíthatja, hogy a Távoli felhasználói felület vagy a Toner Status program megjelenítsen-e egy gombot a festékkazetták vásárlására szolgáló webhely eléréséhez. Beállíthatja a Toner Status program használatát is.

### Fogyóeszk. beszerz. gomb mutatása (TFF)

Ki  
Be†

### A Toner Status beállításai

Ki  
Be†

### Vásárlás gomb mutatása

Ki  
Be†



<Menü> ▶ <Rendszerkezelő beállítások> ▶ <F.eszk.inf.megjel(Táv.fel./Toner Status)> ▶ Válassza a <Fogyóeszk. beszerz. gomb mutatása (TFF)> vagy a <A Toner Status beállításai> lehetőséget ▶ Válassza a <Ki> vagy a <Be> lehetőséget ▶

**MEGJEGYZÉS:**



Ha a <Be> értéket választotta a <A Toner Status beállításai> lehetőséghez, akkor folytassa a <Be> vagy a <Ki> érték beállításával a <Vásárlás gomb mutatása> lehetőséghez.

## Címjegyzék importálása/exportálása

Importálhat címjegyzéket egy számítógépről, illetve exportálhat címjegyzéket a készülékről. [▶ Címjegyzékek importálása és exportálása a mellékelt szoftverrel](#)

## PDL-választás (Plug and Play)

Itt kiválaszthat egy oldalleíró nyelvet, amely alapján a számítógépek, amelyek Plug and Play telepítés során észlelik a készüléket, megállapíthatják, hogy az kompatibilis az adott nyelvvel. MF Driver Installation Guide

### Hálózat

Itt kiválaszthat egy oldalleíró nyelvet, amely alapján a készüléket hálózaton keresztül észlelő eszközök megállapíthatják, hogy az kompatibilis az adott nyelvvel.

FAX  
UFRII LT+  
UFRII LT (XPS)



### USB

Itt kiválaszthat egy oldalleíró nyelvet, amely alapján a számítógépek, amelyek USB-kapcsolaton keresztül észlelik a készüléket, megállapíthatják, hogy az kompatibilis az adott nyelvvel.

UFRII LT+  
UFRII LT (XPS)

### MEGJEGYZÉS:

USB esetén ez a beállítás a tápellátást legközelebbi bekapcsolásakor lesz engedélyezve.

 <Menü> ▶ <Rendszerkezelő beállítások> ▶ <PDL-választás (Plug and Play)> ▶ Válassza a <Hálózat> vagy az <USB> lehetőséget ▶ Válasszon egy oldalleíró nyelvet ▶ 

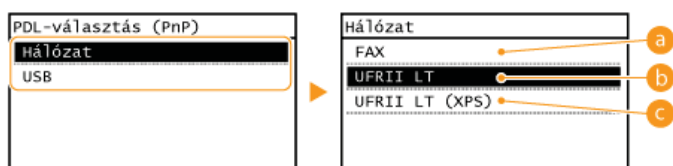

- a <FAX>**  
Az eszközök faxkészülékként észlelik és csatlakoztatják a készüléket.
- b <UFRII LT>**  
Az eszközök UFRII LT-nyomtatóként észlelik és csatlakoztatják a készüléket.
- c <UFRII LT (XPS)>**  
Az eszközök XPS-kompatibilis UFRII LT-nyomtatóként észlelik és csatlakoztatják a készüléket.

## Firmware frissítése

A készülék környezetének megfelelően kiválaszthatja, hogy miként telepíti a firmware-frissítést.

● <PC használatával>

Akkor válassza, ha saját maga, manuálisan telepíti a Canon webhelyén elérhető firmware-frissítést. A frissítés telepítési útmutatóját lásd a webhelyen elérhető útmutató kézikönyvben. Ha a készülék vezeték nélküli helyi hálózatot használ, frissítsen alább <Internet használatával> vagy használjon USB-kábelt a csatlakozáshoz.

● <Internet használatával>

Akkor válassza, ha automatikusan, számítógép használata nélkül telepíti a firmware-frissítést. A frissítés végrehajtásához kövesse a képernyőn megjelenő útmutatást. A készüléknek csatlakoznia kell az internethez.

● <Verzióadatok>

Válassza ezt a jelenlegi firmware (készülékszoftver) részleteinek ellenőrzéséhez.

PC használatával  
Internet használatával  
Verzióadatok

## Címjegyzék inicializálása

Ezzel a lehetőséggel visszaállíthatja a címjegyzék alapértelmezett gyári beállításait. **A címjegyzék alaphelyzetbe állítása**

## Rendszerkez. beállítások inicializálása

Ezzel a lehetőséggel visszaállíthatja az alapértelmezett gyári rendszerkezelői beállításokat. Az összes rendszerkezelő beállítás egyszerre is visszaállítható. **A rendszerkezelő beállítások alaphelyzetbe állítása**

Hálózati beállítások  
Rendszerkezelő információs beállításai  
Eszközinformációs beállítások  
Biztonsági beállítások  
Távoli felhasználói felület beállításai  
Automatikusan online távoli beolvasáskor  
Adási funkció korlátozása

Munkanapló megjelenítése  
Használat USB-eszközként  
A Product Extended Survey Program enged.  
F.eszk.inf.megjel(Táv.fel./Toner Status)  
PDL-választás (Plug and Play)  
Összes inicializálása

## Összes adat/beállítás inicializálása



A készüléken levő összes adat törlése és gyári alapértelmezett beállításainak visszaállítása.



<Menü> ▶ <Összes adat/beállítás inicializálása> ▶ <Igen> ▶ <Igen> ▶ Indítsa újra a készüléket

## Menü inicializálása

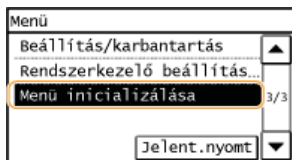

Ezzel a lehetőséggel visszaállíthatja az alábbiakban felsorolt beállítások gyári alapértékeit. A beállítások alapértékei egyszerre és külön-külön is visszaállíthatók. **A menü alaphelyzetbe állítása**

### MEGJEGYZÉS

#### Ha megjelenik a PIN-kód megadására szolgáló képernyő

Adja meg a PIN-kódot a számgombokkal, majd érintse meg az <Alkalmaz> gombot. **A rendszerkezelői PIN-kód beállítása**

#### Csillagozások (\*)

A csillaggal (\*) megjelölt beállítások csak az MF229dw / MF217w típuson érhetők el.

Beállítások  
Időzítő beállításai  
Általános beállítások \*  
Másolási beállítások  
Faxbeállítások  
Beolvasási beállítások  
Nyomtatóbeállítások  
Beállítás/karbantartás  
Összes inicializálása

## Hibaelhárítás

Probléma esetén, mielőtt a Canonhoz fordulna, a megoldások kereséséhez tanulmányozza át ezt a fejezetet.

### ■ Papírelakadás

Ha egy dokumentum vagy papír elakad, akkor a **▶Az elakadt papír eltávolítása** című rész útmutatása alapján távolítsa el.



### ■ Üzenet vagy hibakód jelenik meg

Ha a képernyőn üzenet vagy hibakód (három számjegy) jelenik meg, olvassa el a következő részeket.



- ▶ Ha hibaüzenet jelenik meg
- ▶ Ha hibakód jelenik meg

### ■ Általános problémák

Ha arra gyanakszik, hogy a készülék nem működik helyesen, akkor tekintse át a következő részeket, mielőtt a Canonhoz fordul.



- ▶ Általános problémák
- ▶ Telepítési és beállítási problémák
- ▶ Másolási problémák
- ▶ Nyomtatási problémák
- ▶ Fax- és telefonproblémák

### ■ Nem kielégítő a nyomtatási minőség

Ha a nyomtatási minőség nem kielégítő, akkor tekintse át a következőt: **▶Ha a nyomtatás nem végezhető el megfelelően**



### ■ Ha egy probléma nem oldható meg

Ha egy probléma nem szűnik meg, akkor a **▶Ha egy probléma nem oldható meg** című részben található kapcsolatfelvételi információkat.



## Az elakadt papír eltávolítása

Ha elakadt a papír, akkor a képernyőn megjelenik <A papír elakadt.> üzenet. Egyszerű megoldások megjelenítéséhez nyomja meg a <Következő> gombot. Ha a kijelzőn megjelenő eljárások nehezen érthetők, az elakadások megszüntetéséhez olvassa el a következő részeket.



### MF229dw

- <Vegye ki az elakadt papírt.>
  - **Az adagolóban elakadt dokumentumok**
- <Felső részt becsukni.> ► <Vezérlőpanelt fel.>
  - **Papírelakadás a készülék belsejében**

### MF226dn / MF217w / MF216n

- <Vegye ki az elakadt papírt.>
  - **Az adagolóban elakadt dokumentumok**
- <Felső részt becsukni.> ► <Vezérlőpanelt fel.>
  - **Papírelakadás a készülék belsejében**

## FONTOS

### Az elakadt papír eltávolítása közben ne kapcsolja ki a készüléket

Ha kikapcsolja a készüléket, azzal törli róla az éppen nyomtatott adatokat. Faxdokumentumok fogadásakor legyen nagyon óvatos.

### Ha a papír elszakad

A további elakadás megelőzése érdekében távolítsa el minden papírdarabot.

### Ha a papír ismételten elakad

- Győződjön meg róla, hogy a papírt és a csomagolóanyagokat teljesen eltávolította.

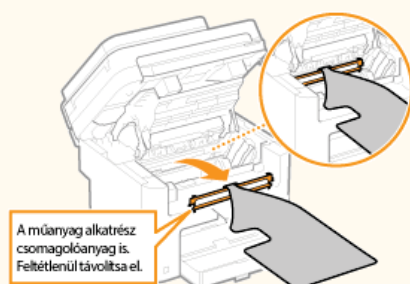

- Rendezze össze a papírköteg széleit egy sima felületen, majd helyezze vissza a készülékbe.
- Ellenőrizze, hogy a készüléknek megfelelő papír van-e behelyezve.
  - **Papír**
- Ellenőrizze, hogy nem maradtak-e a készülékben beszakadt papírdarabok az előző elakadás után.

### Az elakadt dokumentumot vagy papírt ne erőltetve vegye ki a készülékből

A papír erőltetett kihúzásával kárt okozhat az alkatrészekben. Ha nem tudja kivenni a papírt, akkor forduljon a helyi hivatalos Canon viszonteladóhoz vagy a Canon ügyfélszolgálatához.

- **Ha egy probléma nem oldható meg**

Ha az adagolóban vannak dokumentumok, akkor előbb távolítsa el azokat. Majd az alábbiak szerint járjon el.

## 1 Távolítsa el az adagolófedélből az elakadt dokumentumot.

1 Nyissa ki az adagolófedelelet.

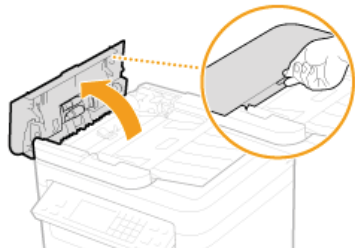

2 Húzza fel a kart.



3 Óvatosan húzza ki a dokumentumot.

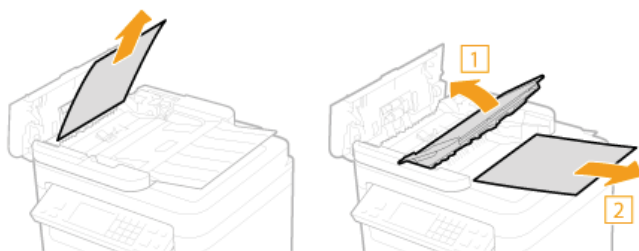

## 2 Vegye ki az elakadt dokumentumot az adagoló belső fedeléből.

1 A zöld gombot nyomva tartva nyissa fel a belső fedelet.

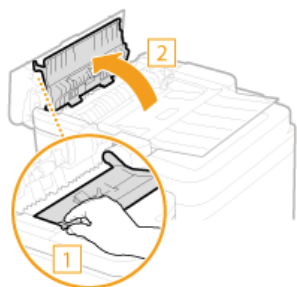

2 Óvatosan húzza ki a dokumentumot.



3 Csukja be a belső fedelet.

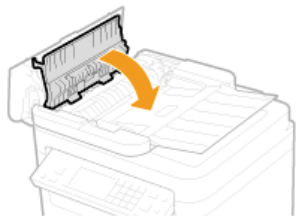

### 3 Tolja vissza a kart, és csukja le az adagoló fedelét.

#### Az adagolóban elakadt dokumentumok (MF226dn / MF217w / MF216n)

Ha az adagolóban vannak dokumentumok, akkor előbb távolítsa el azokat. Majd az alábbiak szerint járjon el.

### 1 Nyissa ki az adagolófedelelet.

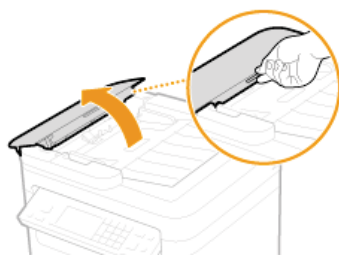

### 2 Óvatosan húzza ki a dokumentumot.



### 3 Csukja be az adagolófedelelet.

#### Papírelakadás a készülék belsejében

### 1 Vegye ki a festékkazettát.

#### 1 Emelje fel a kezelőpanelt.

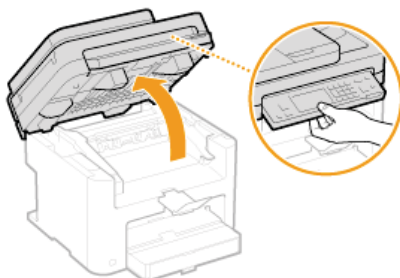

#### **FONTOS:**

A kezelőpanel nem nyitható ki, ha az adagoló nincs teljesen becsukva. A kezelőpanel erőltetése károsodást okozhat.

**2** A festékkazetta fedelét a jobbra elöl levő fogantyúnál fogva nyissa ki.

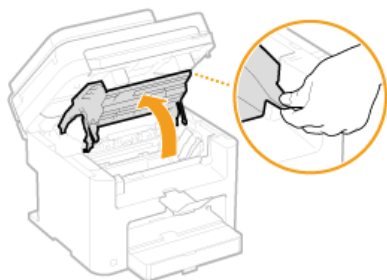

**3** Vegye ki a festékkazettát.

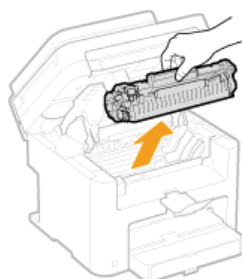

**2** Óvatosan húzza ki a dokumentumot.



**3** Ellenőrizze, hogy a papír a kimeneti papírvezető belsejében akadt-e el.

**1** Húzza ki önmaga felé, miközben megnyomja a gombot (a) a kimeneti papírvezető megnyitásához.

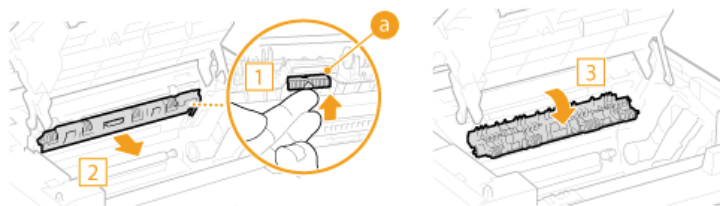

**2** Óvatosan húzza ki a dokumentumot.

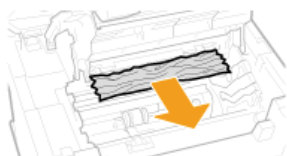

**3** Zárja le a kimeneti papírvezetőt.

**4** Ellenőrizze, hogy a papír a készülék belsejében akadt-e el.

**1** Óvatosan húzza a papírt a rögzítőszerelvény (a) és a henger (b) között, amíg meg nem jelenik a lap széle.



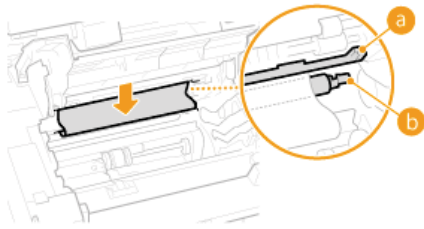

**2** Ha a papír szélé már megjelent, lassan húzza ki.

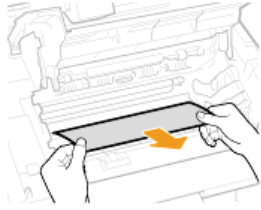

**5** Ellenőrizze, hogy a papír a kézi adagolóban vagy a papírfiókban akadt-e el.

**1** Lassan húzza ki a kézi adagolónyílásban levő papírt.

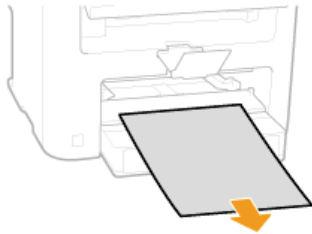

**2** Nyissa ki a papírfedelet és távolítsa el minden betöltött papírt.

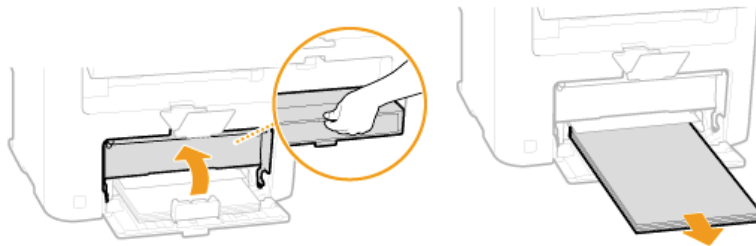

**3** Óvatosan húzza ki a dokumentumot.

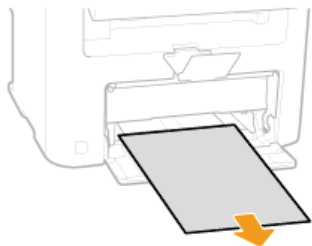

**4** Töltsön be papírt, majd zárja le a papírfedelet.

● MF217w / MF216n típus esetén folytassa a 7. lépéssel

**6** Ellenőrizze, hogy a papír a hátsó borítólapon belsejében akadt-e el.

**1** Nyissa ki a hátsó borítólapot.

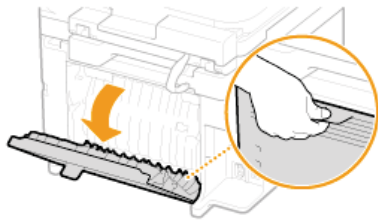

**2 Óvatosan húzza ki a dokumentumot.**

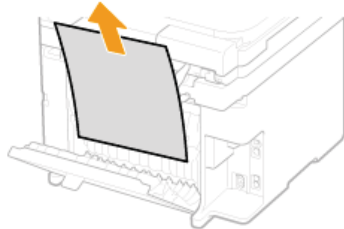

**3 Csukja be a hátsó borítólapot.**

**7 Helyezze be a festékkazettát.**

● A bal és jobb oldalon található kiugró részeket (a) illessze a festékkazetta vezetőihez, majd határozottan, ütközésig tolja be.

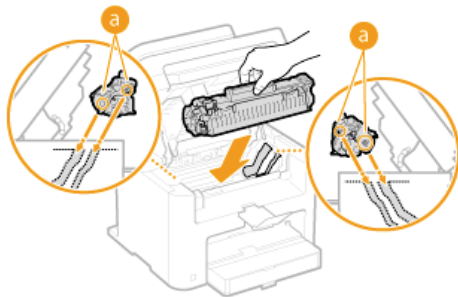

**8 Zárja be a festékkazetta fedelét, majd hajtsa le a kezelőpanelt.**

### MEGJEGYZÉS

#### Ha nem tudja lezárni a festékkazetta fedelét

Ellenőrizze, hogy a festékkazetta megfelelően van-e behelyezve. Az erőltetése károsodást okozhat.

## Ha hibaüzenet jelenik meg

Ha nem tud faxot küldeni, megtelt a memória vagy működési problémákat tapasztal, akkor üzenet jelenik meg a kijelzőn. Az üzenetekkel kapcsolatos további tudnivalókat az alábbi listában olvashatja.

A fax fogadása nem lehetséges. A fax adásának a küldőnél sikeresen le kell folynia.



### A címzett készüléke nem válaszolt 35 másodpercen belül.

- Kérje meg a küldőt, hogy küldje el a ismét a faxot. Ha sípjellet hall, érintse meg a <Fogadás kezdése> gombot a fax vételéhez.

➤ **Faxok fogadása**

A gazdagép nem válaszol.



### A készülék nincs megfelelően a hálózathoz csatlakoztatva.

- Ellenőrizze a készülék és a hálózat beállításait, majd csatlakoztassa újra a készüléket.

➤ **Csatlakoztatás hálózathoz**

A kazetta tartalma nem jeleníthető meg helyesen.



### A festékkazetta rosszul van betéve vagy feltehetően meghibásodott.

- Helyezze be ismét a festékkazettát. Ha ez az üzenet a behelyezés többszöri megismétlése után sem tűnik el, akkor a festékkazetta valószínűleg hibás. Forduljon ahhoz a bolthoz, ahol a készüléket megvásárolta vagy forduljon a Canon ügyféltámogató központhoz.

➤ **A festékkazetták cseréje**

### Lehetséges, hogy nem eredeti Canon festékkazettát használ.

- Javasoljuk, hogy az elhasznált festékkazettákat új eredeti Canon festékkazettákra cserélje.

➤ **Kellékanyagok**

A kazettában nagyon kevés a festék.



### Elhasználódott a festékkazetta.

- Rázza meg enyhén a festékkazettát, hogy a festék a belsejében egyenletesen eloszoljon. Ha ez az üzenet nem tűnik el, helyezzen be új festékkazettát.

➤ **Mielőtt kicserélné a festékkazettát**

➤ **A festékkazetták cseréje**

## MEGJEGYZÉS

- Ennek az üzenetnek megjelenése közben folytathatja a nyomtatást, de romolhat a minőség.
- Ha a készülék faxot fogad vagy be van állítva az automatikus jelentéskészítés, akkor a fogadott faxok és a jelentések a készüléken tárolódnak, így nem látszanak halványnak nyomtatás után. Ha a kevés festék ellenére folytatni kívánja a nyomtatást, akkor a <Nyom.folyt.mikor csaknem vége a kaz.-nak> lehetőséget állítsa <Be> értékre. ➤ **Vételi nyomtatási beállítások**

A memória megtelt.



**Kevés a memória, ezért nem lehet faxot küldeni és fogadni, illetve dokumentumot beolvasni.**

- Ha küldési vagy nyomtatási feladat van a várakozási sorban, akkor várja meg, amíg befejeződik.
- Ha a készülék a memóriában tárolt egy vett dokumentumot, akkor nyomassa ki vagy törölje.
  - ▶ **Fogadott faxok tárolása a memóriában (vételi memóriába)**
- Ha sok oldalból álló dokumentumot küld, akkor ossza fel több részre.
- Fax küldése esetén csökkentse a dokumentum beolvasási felbontását.
  - ▶ **Felbontás beállítása**
- Beolvasás esetén a fájlformátum módosításával csökkentse a fájl méretet.
  - ▶ **Tárolási beállítások konfigurálása**

A memória megtelt. A beolvasás megszakad. Kíván nyomtatni?



**A készülék nem tud beolvasni egy dokumentumot, mivel nincs elég memóriája.**

- Választhat, hogy kinyomtatja-e az eddig beolvasott oldalakat, vagy megszakítja a beolvasást. Ha a megszakítást választja, akkor ossza több részre a dokumentumot, és olvassa be a részeket, vagy módosítsa a beolvasási beállításokat.

A papír elakadt.



**Elakad a papír.**

- Vegye ki az elakadt papírt vagy dokumentumot, és nyomtasson újra (előfordulhat, hogy a nyomtatás automatikusan folytatódik).
  - ▶ **Az elakadt papír eltávolítása**

A tisztítás sikertelen.



**A tisztítás közben papírelakadás történt.**

- Távolítsa el az elakadt papírt, állítsa be a papírt megfelelően, majd végezze el újra a tisztítást.
  - ▶ **Papírelakadás a készülék belsejében**
  - ▶ **Rögzítőszerviz**

**A festék mennyisége nem elegendő a fixálóegység tisztításához.**

- A tisztításhoz festékre van szükség. Cserélje ki a festékkazettát, és végezze el újra a tisztítást.
  - ▶ **A festékkazetták cseréje**

A vett adat nem nyomtatható.



**A vett dokumentumot nem lehet nyomtatni a következő okok miatt:**

- A festékkazettát hamarosan cserélni kell.

- Egy fedél nyitva maradt.
- Egy festékkazetta nincs behelyezve.
- Nincs behelyezve papír.
- Elakadt egy dokumentum vagy papír.
- Valamilyen rendellenesség történt.
- Ellenőrizze, hogy jelentkeznék-e a fenti problémák. Ha okokat és megoldásokat tartalmazó üzenetek jelennek meg a kijelzőn, ellenőrizze a tartalmakat.

A WEP-kulcs nincs megfelelően megadva. Ellenőrizze a WEP-beállításokat.



**A készüléken nincs megfelelően beállítva a hálózati kulcs (WEP-kulcs) vagy a csatlakoztatandó vezeték nélküli útválasztó.**

- Ellenőrizze a vezeték nélküli útválasztó hálózati kulcsát (a WEP-kulcsot), és állítsa be újra a készüléken.
  - ▶ **Az SSID és a hálózati kulcs ellenőrzése**
  - ▶ **Kapcsolat beállítása vezeték nélküli útválasztó kiválasztásával**
  - ▶ **Kapcsolat beállítása részletes beállítások megadásával**

**A készüléken a <Megosztott kulcs> hitelesítési mód van beállítva, míg a vezeték nélküli útválasztón a „Nyílt rendszer”.**

- Csatlakozzon újra úgy, hogy kiválasztja a vezeték nélküli útválasztót, vagy kézzel módosítja a WEP hitelesítési módot a <Nyílt rendszer> típusra.
  - ▶ **Kapcsolat beállítása vezeték nélküli útválasztó kiválasztásával**
  - ▶ **Kapcsolat beállítása részletes beállítások megadásával**
- Módosítsa a vezeték nélküli útválasztó WEP-hitelesítési módját a „Megosztott kulcs” típusra, és csatlakoztassa újra a készüléket. A módosítás végrehajtásával kapcsolatos további tudnivalóért olvassa el a hálózati eszközökhöz kapott útmutató kézikönyveket, vagy forduljon az eszközök gyártójához.

Helytelen számú vagy érvénytelen karaktereket adott meg.



**Nincs megfelelően megadva a vezeték nélküli útválasztó hálózati kulcsa (a WPA/WPA2-PSK vagy WEP kulcs).**

- Ellenőrizze a vezeték nélküli útválasztó hálózati kulcsát (a WPA/WPA2-PSK vagy WEP kulcsot), és állítsa be újra a készüléken. A hálózati kulcs ellenőrzésének végrehajtásával kapcsolatos további tudnivalóért olvassa el a hálózati eszközökhöz kapott útmutató kézikönyveket, vagy forduljon az eszközök gyártójához.
  - ▶ **Az SSID és a hálózati kulcs ellenőrzése**
  - ▶ **Kapcsolat beállítása vezeték nélküli útválasztó kiválasztásával**
  - ▶ **Kapcsolat beállítása részletes beállítások megadásával**

Készítsen elő egy kazettát.



**A festékkazettát hamarosan ki kell cserélni.**

- Rázza meg enyhén a festékkazettát, hogy a festék a belsejében egyenletesen eloszoljon. Sok dokumentum nyomtatásakor javasolt kicserélni a festékkazettát.
  - ▶ **Mielőtt kicserélné a festékkazettát**
  - ▶ **A festékkazetták cseréje**

Megszakadt a kapcsolat a számítógéppel. Ellenőrizze a csatlakozást.



**Lapolvasás közben a kapcsolat a számítógéppel megszűnt.**

- Ellenőrizze a csatlakozást a készülék és a számítógép között.
  - ▶ **A készülék lapolvasóként való használatának előkészítése**

## Méret/beáll. eltérése



### A kezelőpanelen beállított papírméret nem egyezik a behelyezett papír méretével.

- Ellenőrizze, hogy a <Papírbeállítások> csoportban megadott papírméret értéke megegyezik-e a ténylegesen betöltött papír méretével.

#### Ha a behelyezett papírt szeretné használni

Állítsa be a behelyezett papír méretét a <Papírbeállítások> képernyőn.

#### ▶ **Papírméret és -típus beállítása**

##### MEGJEGYZÉS:

Ha számítógépről nyomtat, akkor ellenőrizze, hogy a nyomtató-illesztőprogramban megadott papírméret-beállítás egyezik-e a behelyezett papír méretével.

#### Papír behelyezése a beállítások módosítása nélkül

Helyezzen be a <Papírbeállítások> képernyőn beállított méretű papírt.

#### ▶ **Papír betöltése**

## Nem lehet csoportot definiálni.



### A <Hurokzárás> gomb megnyomása után csoporthívást adott meg.

- Ha megérintette a <Hurokzárás> gombot, akkor nem adhat meg csoporthívásban szereplő rendeltetési helyeket. Érintse meg a <Vége> gombot a <Adja meg a címet.> képernyőn, majd adja meg a rendeltetési helyeket a faxdokumentumok küldéséhez, a <Hurokzárás> megérintése nélkül.

## Nem lehet elküldeni, mert egynél több rendeltetési hely van megadva.



### A faxok több rendeltetési helyre történő küldése le van tiltva.

- Ha több rendeltetési helyet szeretne megadni, akkor a <Körözvényadás korlátozása> beállítást a <Ki> vagy a <Körözvényadás megerősítése> értékre kell állítania. További információért forduljon a rendszergazdához.
  - ▶ **Körözvényadás tiltása**

## Nem lehet exportálni. Hiba történt a fájl létrehozása során.



### A címjegyzék exportálása sikertelenül végződött.

- Ellenőrizze a készüléket a számítógéppel összekötő USB-kábelt.
- Ellenőrizze, hogy van-e hozzáférési engedélye a számítógépen a címjegyzék célmappájához.

#### ▶ **Címjegyzékadatok importálása és exportálása a mellékelt szoftverrel**

##### MEGJEGYZÉS:

Nem tudja megnyitni és szerkeszteni a címjegyzéket, ha nem rendelkezik hozzáférési jogosultsággal a címjegyzék célmappájához. Ha nincs engedélye, jelentkezzen be hozzáférési jogokkal rendelkező felhasználóként, vagy módosítsa a rendeltetési helyet a címjegyzék elmentéséhez.

## Nem lehet importálni. Fájlhiba történt.



#### A címjegyzék importálása sikertelenül végződött.

- Ellenőrizze a készüléket a számítógéppel összekötő USB-kábelt.
- Ellenőrizze, hogy helyes-e az importálandó címjegyzék tartalma.
- ▶ **Címjegyzékek importálása és exportálása a mellékelt szoftverrel**

Nem található az elérési pont.



#### WPS szolgáltatással automatikusan próbálta meg beállítani a kapcsolatot, de a készülék nem észlelt vezeték nélküli útválasztót a megadott időn belül.

- Csatlakozzon ismét, ügyelve az időkorlátra.
- ▶ **A kapcsolat beállítása a WPS nyomógombos módjával**
- ▶ **A kapcsolat beállítása a WPS PIN-kódos módjával**

#### Helytelenül adta meg kézzel a vezeték nélküli útválasztó SSID azonosítóját vagy hálózati kulcsát.

- Ellenőrizze az SSID azonosítót és hálózati kulcsot, és adja meg őket újra helyesen.
- ▶ **Az SSID és a hálózati kulcs ellenőrzése**
- ▶ **Kapcsolat beállítása részletes beállítások megadásával**

#### A csatlakoztatni kívánt hálózat beállítási problémái miatt nem észlelhető a vezeték nélküli útválasztó.

- Ellenőrizze, hogy a készülék megfelelően van-e telepítve, és készen áll-e a hálózati csatlakoztatásra.
- ▶ **Telepítési és beállítási problémák**
- Ha a probléma nem szűnik meg, akkor ellenőrizze a vezeték nélküli útválasztó biztonsági beállításait.

Nincs papír: XXXX\*



\* <1. fiók> vagy <TC tálca> üzenet jelenik meg XXXX esetén.

#### Nincs papír a papírfiókban vagy a kézi adagolónyílásban.

- Papír betöltésére szolgál.
- ▶ **Papír betöltése**

#### Nincs behelyezve olyan papír, amelyre jelentések vagy listák nyomtathatók.

- A jelentések és listák A4 és Letter méretű papírokra nyomtathatók. Helyezzen be A4 vagy Letter méretű papírt, és állítsa be a méretét.
- ▶ **Papír betöltése**
- ▶ **Papírméret és -típus beállítása**

#### Nincs behelyezve a fogadott dokumentumok nyomtatására alkalmas papír.

- A fogadott dokumentumok A4 és Letter méretű papírokra nyomtathatók. Helyezzen be A4 vagy Letter méretű papírt, és állítsa be a méretét. Továbbá, a betöltött papírtól függően a papírtípust állítsa <Normál>, <Normál L>, <Újrahasznosított> vagy <Színes> értékre.
- ▶ **Papír betöltése**
- ▶ **Papírméret és -típus beállítása**

#### MEGJEGYZÉS:

Ha a fogadott dokumentumokat A4 vagy LTR mérettől eltérő méretű papírra nyomtatja, akkor előfordulhat, hogy a kép egyes részei hiányoznak vagy felosztva több lapra lesznek kinyomtatva.

Sikertelen a megosztott kulcs hitelesítése. Ellenőrizze a WEP-beállításokat.



#### A készüléken nincs megfelelően beállítva a hálózati kulcs (WEP-kulcs) vagy a csatlakoztatandó vezeték nélküli

### útválasztó.

- Ellenőrizze a vezeték nélküli útválasztó hálózati kulcsát (a WEP-kulcsot), és állítsa be újra a készüléken.
  - ▶ **Az SSID és a hálózati kulcs ellenőrzése**
  - ▶ **Kapcsolat beállítása részletes beállítások megadásával**
- Csatlakozzon újra úgy, hogy kiválasztja a vezeték nélküli útválasztót, vagy kézzel módosítja a WEP hitelesítési módot a <Nyílt rendszer> típusra.
  - ▶ **Kapcsolat beállítása vezeték nélküli útválasztó kiválasztásával**
  - ▶ **Kapcsolat beállítása részletes beállítások megadásával**

**A készüléken a <Megosztott kulcs> hitelesítési mód van beállítva, míg a vezeték nélküli útválasztón a „Nyílt rendszer”.**

- Módosítsa a vezeték nélküli útválasztó WEP-hitelesítési módját a „Megosztott kulcs” típusra, és csatlakoztassa újra a készüléket. A módosítás végrehajtásával kapcsolatos további tudnivalóért olvassa el a hálózati eszközökhöz kapott útmutató kézikönyveket, vagy forduljon az eszközök gyártójához.

Sikertelen csatlakozás vezeték nélküli LAN-nal. A készüléket kapcsolja KI és BE, majd konfigurálja újra a beállításokat.

### A készülék valamilyen hiba miatt nem tudott csatlakozni a vezeték nélküli helyi hálózathoz.

- Indítsa újra a készüléket, és állítsa be újra.
- Ha a probléma a készülék újraindítása után sem szűnik meg, akkor ellenőrizze, hogy a készülék megfelelően van-e telepítve, és készen áll-e a hálózati csatlakoztatásra.
  - ▶ **Telepítési és beállítási problémák**
- Ha a probléma a vezeték nélküli helyi hálózati kapcsolat ellenőrzése után is fennáll, akkor ellenőrizze a vezeték nélküli útválasztó biztonsági beállításait.

Sikertelen csatlakozás WPS-sel. Kis idő múlva konfigurálja újra a beállításokat.

### Hiba történt, amikor a WPS szolgáltatás megpróbálta automatikusan beállítani a kapcsolatot, ezért a beállítás meghiúsult.

- Várjon egy kis ideig, majd állítsa be újra. Ha a probléma nem szűnik meg, akkor ellenőrizze, hogy a vezeték nélküli útválasztó támogatja-e a WPS-t.
  - ▶ **Ha a WPS támogatva van:**  
Ellenőrizze, hogy a készülék megfelelően van-e telepítve, és készen áll-e a hálózati csatlakoztatásra.
    - ▶ **Telepítési és beállítási problémák**
  - ▶ **Ha a WPS nincs támogatva:**  
Másik csatlakozási mód beállítása.
    - ▶ **Csatlakozás vezeték nélküli helyi hálózathoz (MF229dw / MF217w)**

Sikertelen csatlakozás. Ellenőrizze a PSK-beállításokat.

### A készüléken nincs megfelelően beállítva a hálózati kulcs (PSK) vagy a csatlakoztatandó vezeték nélküli útválasztó.

- Ellenőrizze a vezeték nélküli útválasztó hálózati kulcsát (PSK), és állítsa be újra a készüléken.
  - ▶ **Az SSID és a hálózati kulcs ellenőrzése**
  - ▶ **Kapcsolat beállítása vezeték nélküli útválasztó kiválasztásával**
  - ▶ **Kapcsolat beállítása részletes beállítások megadásával**
- Ha a probléma a hálózati kulcs ellenőrzése után sem szűnik meg, akkor ellenőrizze, hogy a készülék megfelelően van-e telepítve, és készen áll-e a hálózati csatlakoztatásra.
  - ▶ **Telepítési és beállítási problémák**





**A faxok és e-mailek küldésekor csak a címjegyzékbe bejegyzett rendeltetési helyek közül lehet választani.**

- Ha új rendeltetési helyet szeretne megadni a kezelőpanelen, vagy bővíteni, illetve szerkeszteni kívánja a címjegyzéket, akkor az <Új címek korlátozása> beállításban a <Ki> értéket kell választania. További információért forduljon a rendszergazdához.

**▶ A választható rendeltetési helyek korlátozása**

## Ha hibakód jelenik meg

Ha nem sikerült a nyomtatás, nem tud faxot küldeni vagy fogadni, esetleg más hiba történik, akkor a hiba egy háromjegyű szám (hibakód) formájában megjelenik egy jelentésben vagy üzenetben a <Állapotfigyelés> képernyőn. Az alábbiakban összefoglaljuk az egyes hibakódok okait és megoldásait. A hibajelentés nyomtatásával és a jelentésbe foglalt információkkal kapcsolatban lásd: [Jelentések és kimutatások nyomtatása](#).

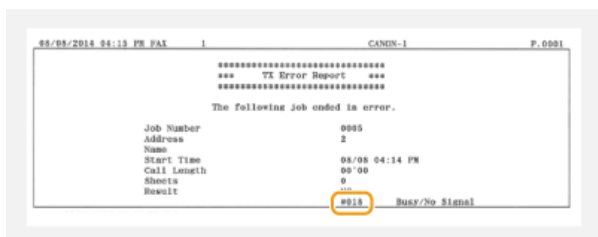

Faxadási feladatnapló	
10:40AM	OK
10:45AM	Hiba #018

#001



### Az adagolóban elakadt egy dokumentum.

- Távolítsa el az elakadt dokumentumot.
- [Az elakadt papír eltávolítása](#)

#003



### Egy faxot nagy adathossza miatt nem sikerült elküldeni vagy fogadni.

- Fax küldése esetén: csökkentse a felbontást, és olvassa be a dokumentumot.
- [Felbontás beállítása](#)
- Fax vétele esetén: kérje meg a küldőt, hogy ossza több részre a dokumentumot, vagy küldés előtt csökkentse a felbontást.

#005



### Nem sikerült faxot küldeni, mivel a címzett készüléke nem válaszolt 35 másodpercen belül.

- Ha a címzett készüléke ki van kapcsolva vagy foglalt a vonala, akkor előfordulhat, hogy a faxot nem sikerül elküldeni. Kérje meg a címzettet, hogy ellenőrizze a készülék állapotát. Ha külföldre küld faxot, akkor szűrjön be szüneteket a faxszámba.
- [Fax küldése](#)

#012



### Nem sikerült faxot küldeni, mivel a címzett készülékéből kifogyott a papír.

- Kérje meg a címzettet, hogy tegyen ismét papírt a készülékébe.

**Nem sikerült faxot küldeni, mivel a címzett készüléke a vonal foglaltsága miatt vagy egyéb okból nem válaszol.**

- Ha a címzett készüléke ki van kapcsolva vagy foglalt a vonala, akkor előfordulhat, hogy a faxot nem sikerül elküldeni. Kérje meg a címzettet, hogy ellenőrizze a készülék állapotát. Ha külföldre küld faxot, akkor szűrjön be szüneteket a faxszámba.

**▶ Fax küldése****A számítógépről történő faxküldés le van tiltva.**

- Ha számítógépről kíván faxot küldeni, akkor a <Faxillesztő adás enged> beállítást a <Be> értékre kell állítania. További információért forduljon a rendszergazdához.

**▶ Számítógépes faxolás tiltása****Nem sikerült faxot továbbítani, mivel a megadott rendeltetési helyet törölték a címjegyzékből.**

- Jegyezze be ismét a címzettet a továbbításhoz. Ha a sikertelenül továbbított dokumentum a memóriában marad, akkor ismét továbbítható.

**▶ Bejegyzés a címjegyzékbe****Megtelt a memória.**

- Ha küldési vagy nyomtatási feladat van a várakozási sorban, akkor várja meg, amíg befejeződik.
- Ha a készülék a memóriában tárolt egy vett dokumentumot, akkor nyomassa ki vagy törölje.

**▶ Fogadott faxok tárolása a memóriában (vételi memóriába)**

- Ha sok oldalból álló dokumentumot küld, akkor ossza fel több részre.
- Fax küldése esetén csökkentse a dokumentum beolvasási felbontását.

**▶ Felbontás beállítása****Megszakították a nyomtatást, küldést vagy vételt.**

- Ha megszakít egy műveletet, akkor megjelenik ez a hibakód, de ez nem rendellenes. Szükség szerint nyomtassa ki, küldje el vagy fogadja újra a dokumentumokat.

**Küldésre váró dokumentumot vont vissza.**

- Szükség esetén küldje el ismét a dokumentumot.

## Általános problémák

Ha problémákat tapasztal a készülék használata során, akkor ellenőrizze az alábbi részben felsoroltakat, mielőtt kapcsolatba lépne velünk. Ha a probléma nem szűnik meg, akkor vegye fel a kapcsolatot a hivatalos Canon márkakereskedővel vagy a Canon ügyfélszolgálatával.

Ellenőrizze a következőket:

### → Be van-e kapcsolva a készülék? Be van-e dugva a tápkábel?

- Ha a készülék be van kapcsolva de nem válaszol, akkor kapcsolja ki, ellenőrizze, hogy megfelelően csatlakozik-e a tápkábel, majd kapcsolja vissza. Az ellenőrzés módjával kapcsolatos információk a „Kezdeti lépések” útmutatóban található.

#### ▶ A készülékhez mellékelt kézikönyvek

### → Megfelelően csatlakozik-e a telefonzsinór, a LAN-kábel és az USB-kábel?

- Ellenőrizze, hogy megfelelően csatlakoznak-e ezek a kábelek. Ügyeljen arra, nehogy összekeverje a telefonzsinór csatlakozóját az egyéb kábelek csatlakozóival.

#### ▶ A telefonvonal csatlakoztatása

#### ▶ Részegységek és azok funkciói

### → Aktiválva van-e az alvó üzemmód?

- Ha a készüléket meghatározott időre magára hagyja, akkor az energiatakarékos alvó üzemmódba lép, amely nem teszi lehetővé a működtetést. Az alvó üzemmód kikapcsolásához nyomja meg a  gombot.

### → Látható-e bármilyen üzenet a képernyőn?

- Ha probléma történik, akkor üzenet jelenik meg.

#### ▶ Ha hibaüzenet jelenik meg

## Ha a probléma az ellenőrzés után sem szűnik meg

Kattintson a problémának megfelelő hivatkozásra.



- ▶ Telepítési és beállítási problémák
- ▶ Másolási problémák
- ▶ Nyomtatási problémák
- ▶ Fax- és telefonproblémák

## Telepítési és beállítási problémák

Lásd még: [Általános problémák](#).

### MEGJEGYZÉS

#### A leírásban használt ikonok



-  A vezeték nélküli helyi hálózati kapcsolat problémája
-  A vezetékes helyi hálózati kapcsolat problémája
-  Az USB-kapcsolat problémája



#### A készülék nem csatlakoztatható számítógéphez egyszerre vezeték nélküli vagy vezetékes helyi hálózaton keresztül, illetve USB-kábellel is.

- A három csatlakozási típus nem használható egyszerre. A következők használhatók egyidejűleg: USB-kábel és vezetékes helyi hálózati kapcsolat, illetve USB-kábel és vezeték nélküli helyi hálózati kapcsolat.

#### Nem jelenik meg a Távoli felhasználói felület.

- A <HTTP használata> és a <Távoli felhasználói felület> beállítása <Be>?
  - ▶ **HTTP-kommunikáció letiltása**
  - ▶ **A Távoli felhasználói felület letiltása**
- Ha a készülék vezetékes helyi hálózathoz van csatlakoztatva, akkor ellenőrizze, hogy a kábel megfelelően csatlakozik-e, és az IP-cím megfelelően be van-e állítva. Ezután indítsa újra a Távoli felhasználói felületet.
 

Az ellenőrzés módjának ismertetése a „Kezdeti lépések”  **A készülékhez mellékelt kézikönyvek** vagy a  **Hálózati beállítások megtekintése** útmutatóban található.
- Ha a készülék vezeték nélküli helyi hálózathoz van csatlakoztatva, akkor ellenőrizze, hogy a beállítások megfelelően vannak megadva. Ezután indítsa újra a Távoli felhasználói felületet.
 

Az ellenőrzés módjának ismertetése a „Kezdeti lépések”  **A készülékhez mellékelt kézikönyvek** vagy a  **Csatlakozás vezeték nélküli helyi hálózathoz (MF229dw / MF217w)** útmutatóban található.

#### Nem létesíthető kapcsolat a hálózattal.

- Előfordulhat, hogy az IP-cím nincs helyesen beállítva. Állítsa be újra az IP-címet.
  - ▶ **IP-címek beállítása**
- Ha vezeték nélküli helyi hálózattal csatlakozik a készülékhez, ellenőrizze, hogy a készülék, megfelelően van-e telepítve és készen áll-e a hálózati csatlakozásra.
  - ▶ **Ha a készülék nem képes a vezeték nélküli helyi hálózathoz csatlakozni (MF229dw / MF217w)**

#### Nem biztos az IP-cím beállításában.

- ▶ **Hálózati beállítások megtekintése**

#### A csatlakozási mód nem váltakoztatható a vezetékes és vezeték nélküli helyi hálózat között.

- A készülék kezelőpanelén is választott-e vezetékes vagy vezeték nélküli helyi hálózatot? Ez a kiválasztás szükséges, hogy a készülék a kiválasztott beállításra váltson.
  - ▶ **Választás a vezetékes és vezeték nélküli helyi hálózat között (MF229dw / MF217w)**

#### Nem lehet faxot küldeni és fogadni optikai vonalon.

- A készülék csak analóg vonalakkal kompatibilis. Ha optikai hálózatot vagy IP-telefonvonalat használ, akkor a készülék a csatlakozási környezettől és a csatlakoztatott eszközöktől függően valószínűleg nem fog helyesen működni. Ilyen esetben forduljon a száloptikai vonal vagy IP-telefon szolgáltatójához.

#### Nem biztos benne, hogy mi a csatlakoztatandó vezeték nélküli útválasztó SSID azonosítója vagy hálózati kulcsa. Az SSID nem jelenik meg a képernyőn.

- Ellenőrizze, hogy az SSID megtalálható-e a vezeték nélküli útválasztó csomagoló dobozán.
- Ellenőrizze a vezeték nélküli helyi hálózati útválasztó SSID azonosítóját vagy hálózati kulcsát a „Canon MF/LBP Wireless Setup Assistant” (Canon többfunkciós lézernyomtatók vezeték nélküli beállítási segédprogramja) használatával.
  - ▶ **Az SSID és a hálózati kulcs ellenőrzése**

#### A vezeték nélküli útválasztó SSID azonosítója nem jelenik meg a hozzáférési pontok listájában.

- Ellenőrizze, hogy az SSID azonosító megfelelő-e.
  - ▶ **Az SSID és a hálózati kulcs ellenőrzése**
- Ha a vezeték nélküli útválasztó SSID azonosítója rejtett (rejtett üzemmódot használ\*), akkor az SSID azonosítót állítsa láthatóvá a vezeték nélküli útválasztón.

\* Olyan üzemmód, amely letiltja más eszközök automatikus SSID-érzékelését.

- Ellenőrizze, hogy a készülék megfelelően van-e telepítve, és készen áll-e a hálózati csatlakoztatásra.

▶ **Ha a készülék nem képes a vezeték nélküli helyi hálózathoz csatlakozni (MF229dw / MF217w)**

**A készülék nem kívánt csatlakozási helyre tárcsáz be (ha betárcsázós útválasztó van csatlakoztatva a hálózathoz).**



- Ha a betárcsázós útválasztónak nem kell szórással továbbított csomagokat átengednie, akkor állítsa be úgy, hogy a szórt csomagok ne jussanak át rajta. Ha a betárcsázós útválasztónak át kell engednie a szórt csomagokat, akkor ellenőrizze, hogy helyesek-e a beállítások.
- Ha a DNS-kiszolgáló külső hálózaton található, akkor a kapcsolatokhoz IP-címet kell beállítania, nem pedig állomásnevet, függetlenül attól, hogy olyan eszközökhöz csatlakozik, amelyek a készülékkel megegyező hálózaton vannak.
- Ha a DNS-kiszolgáló abban a hálózatban található, amelyhez a készülék csatlakozik, és a külső hálózathoz csatlakoztatott eszköz adatait a DNS-kiszolgáló tárolja, ellenőrizze, hogy helyesek-e a beállítások.

**Ha a készülék nem képes a vezeték nélküli helyi hálózathoz csatlakozni MF229dw / MF217w**



**1 Ellenőrizze a számítógép állapotát.**

- A számítógép és a vezeték nélküli útválasztó beállítása megtörtént?
  - A vezeték nélküli útválasztó kábele (beleértve a tápkábelt és a hálózati kábelt) megfelelően csatlakoztatva vannak?
  - Be van-e kapcsolva a vezeték nélküli útválasztó?
- Ha a probléma a fentiek ellenőrzése után sem szűnik meg:**
- Kapcsolja ki a készülékeket, majd kapcsolja be azokat ismét.
  - Várjon egy rövid ideig, majd próbálja ismét csatlakozni a hálózathoz.



**2 Ellenőrizze, hogy be van-e kapcsolva a készülék.**

- Ha a készülék be van kapcsolva, kapcsolja ki, majd kapcsolja ismét be.



**3 Ellenőrizze a készülék és a vezeték nélküli útválasztó telepítési helyét.**

- A készülék nincs túl messze a vezeték nélküli útválasztótól?
- Van-e bármilyen akadály, például fal a készülék és a vezeték nélküli útválasztó között?
- Van-e a készülék közelében rádióhullámok kibocsátására képes eszköz, például mikrohullámú sütő vagy digitális vezeték nélküli telefon?



**4 Hajtsa végre a következők egyikét.**

- ▶ **A kapcsolat beállítása a WPS nyomógombos módjával**
- ▶ **A kapcsolat beállítása a WPS PIN-kódos módjával**
- ▶ **Kapcsolat beállítása vezeték nélküli útválasztó kiválasztásával**
- ▶ **Kapcsolat beállítása részletes beállítások megadásával**

**MEGJEGYZÉS**

**Ha a kapcsolatot manuálisan kell beállítania**

Ha a vezeték nélküli útválasztó az alábbiak szerint van beállítva, akkor adja meg kézzel a vezeték nélküli helyi hálózat számára szükséges összes információt (▶ **Kapcsolat beállítása részletes beállítások megadásával**).

- A BÁRMILYEN csatlakozás elutasítása\* aktív.
- Az automatikusan előállított (hexadecimális) WEP kulcs ki van választva.
- A rejtett mód aktív.

\* Olyan funkció, amelyben a vezeték nélküli útválasztó elutasítja a csatlakozást, ha a csatlakoztatni kívánt eszköz SSID azonosítója „BÁRMILYEN”

értékre van állítva, vagy üres.

### **Ha a vezeték nélküli útválasztó beállításait módosítania kell**

Ha a vezeték nélküli útválasztó az alábbiak szerint van beállítva, módosítsa az útválasztó beállításait.

- A MAC-cím alapú csomagszűrés be van állítva.
- Ha a vezeték nélküli kommunikációhoz csak az IEEE 802.11n beállítást használja, akkor a WEP ki van választva, vagy a WPA/WPA2 titkosítási mód TKIP értékre van állítva.

## Másolási problémák

---

Lásd még: [▶ Általános problémák.](#)

**Nem kielégítő a nyomtatási minőség. A papír felpöndörödik vagy meggyűrődik.**

**▶ Ha a nyomtatás nem végezhető el megfelelően**



## Nyomtatási problémák

---

Lásd még: [▶ Általános problémák.](#)

**Nem kielégítő a nyomtatási minőség. A papír felpöndörödik vagy meggyűrődik.**

[▶ Ha a nyomtatás nem végezhető el megfelelően](#)

**Nem lehet nyomtatni.**

- Megfelelően telepítve van a nyomtató-illesztőprogram a számítógépre?  
MF Driver Installation Guide

**A nyomtatás lassúnak tűnik.\***

- Nyomtassa ki vagy törölje a memóriában tárolt adatokat.
  - ▶ **Memóriában tárolt dokumentumok nyomtatása**
  - ▶ **Memóriában tárolt dokumentumok ellenőrzése/törlése**

\* Ha a szabad memóriaterület fogyóban van, akkor a számítógépekhez hasonlóan csökkenhet a készülék feldolgozási sebessége. Ez nem rendellenes.

## Fax- és telefonproblémák

Lásd még: [Általános problémák](#).

### Küldési problémák

#### Nem lehet faxot küldeni.

- Foglalt-e a külső telefonvonal? Várjon, amíg szabadra nem válik.
- Történt-e valamilyen hiba? Nyomtasson egy átvitelkezelési jelentést, és tekintse át.
  - ▶ **Kommunikáció-kezelési jelentés**
- Helyesen be van-e állítva a telefonvonal?
  - ▶ **A telefonvonal csatlakoztatása**
- Ha külföldre küld faxot, akkor szűrjön be szüneteket a faxszámba.
  - ▶ **Fax küldése**

#### Nem lehet faxot küldeni a korábban megadott és az előzménylistából kiválasztandó rendeltetési helyre.

- Kikapcsolta-e a készüléket? Ha igen, akkor a tárolt előzmények törlődtek.
- Az <Új címek korlátozása> beállításban a <Be> érték van-e beállítva? Ha igen, akkor a beállítás előtti előzmények törlődtek.
- Az <Naplóból történő újraküldés korlátozása> beállításban a <Be> érték van-e beállítva? Ha igen, akkor a rendeltetési helyek nem választhatók ki az előzményekből.

#### Nem lehet faxot küldeni optikai vonalon.

- A készülék csak analóg vonalakkal kompatibilis. Ha optikai hálózatot vagy IP-telefonvonalat használ, akkor a készülék a csatlakozási környezettől és a csatlakoztatott eszközöktől függően valószínűleg nem fog helyesen működni. Ilyen esetben forduljon a száloptikai vonal vagy IP-telefon szolgáltatójához.

#### A küldött fax minősége nem kielégítő.

- Tisztítsa meg az üveglapot vagy az adagolót. Ha a tisztítás hatására nem javul a minőség, akkor a problémát valószínűleg a küldő faxkészüléke okozza.
  - ▶ **Üveglap**
  - ▶ **Adagoló**

### Vételi problémák

#### A fogadott fax minősége nem kielégítő. A papír felpöndörödik vagy meggyűrődik.

- ▶ **Ha a nyomtatás nem végezhető el megfelelően**

#### A készülék nem vált automatikusan a telefonhívások és a faxhívások között.

- Ellenőrizze, hogy a vételi mód <Fax/Tel (automatikus kapcsolás)>, <Üzenetrögzítő> vagy <Net Switch> értékre van-e állítva.
  - ▶ **A vételi mód kiválasztása**
- Előfordulhat, hogy fogyóban van a szabad memória. Nyomtassa ki vagy törölje a memóriában tárolt adatokat.
  - ▶ **Memóriában tárolt dokumentumok ellenőrzése/törlése**
  - ▶ **Memóriában tárolt dokumentumok nyomtatása**

#### Nem lehet automatikusan faxot fogadni.

- Ellenőrizze, hogy a vételi mód <Fax/Tel (automatikus kapcsolás)>, <Automatikus>, <Üzenetrögzítő> vagy <Net Switch> értékre van-e állítva.
  - ▶ **A vételi mód kiválasztása**
- Előfordulhat, hogy fogyóban van a szabad memória. Nyomtassa ki vagy törölje a memóriában tárolt adatokat.
  - ▶ **Memóriában tárolt dokumentumok ellenőrzése/törlése**
  - ▶ **Memóriában tárolt dokumentumok nyomtatása**

#### Nem lehet faxot fogadni optikai vonalon.

- A készülék csak analóg vonalakkal kompatibilis. Ha optikai hálózatot vagy IP-telefonvonalat használ, akkor a készülék a csatlakozási környezettől és a csatlakoztatott eszközöktől függően valószínűleg nem fog helyesen működni. Ilyen esetben forduljon a száloptikai vonal vagy IP-telefon szolgáltatójához.

## Ha a nyomtatás nem végezhető el megfelelően

Ha a nyomtatási minőség nem kielégítő, a papír felpöndörödik vagy meggyűrődik, akkor próbálkozzon a következő megoldásokkal. Ha a probléma nem szűnik meg, akkor vegye fel a kapcsolatot a hivatalos Canon márkakereskedővel vagy a Canon ügyfélszolgálatával.



▶ Foltok jelennek meg a nyomatok szélén



▶ Csíkok jelennek meg a nyomatokon



▶ Fehér csíkok jelennek meg a nyomatokon



▶ Foltok vagy kifröccsent festék látható a nyomaton



▶ Fakó nyomatok



▶ A nyomatokon fehér foltok vannak

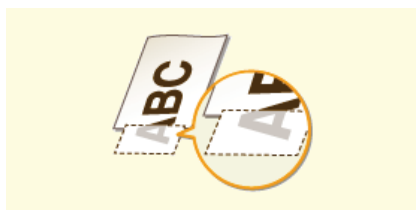

▶ Az oldal egy része nincs kinyomtatva



▶ Egyenetlen nyomtatási fedettség

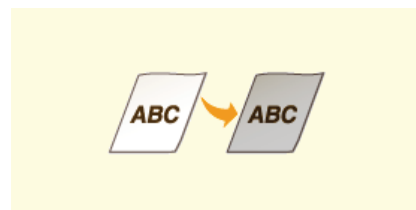

▶ Szürkés színű nyomatok



▶ Nyomtatott vonalkód nem olvasható le.



▶ Papírgyűrődés



▶ Felpöndörödő papír



▶ Ferde nyomatok



▶ A készülék nem adagolja a papírt vagy több papírt adagol egyszerre



▶ Kétoldalas nyomtatásnál gyakori a papírelakadás

## Nem kielégítő a nyomtatási minőség

A készülékben felhalmozódó szennyeződés hatással lehet a nyomtatás minőségére. Először tisztítsa meg a készüléket.

### ▶ A készülék tisztítása

Foltok jelennek meg a nyomatok szélén

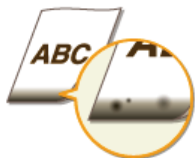

#### → Margók nélkül nyomtat adatokat?

- Ez a tünet akkor fordulhat elő, ha a nyomtató-illesztőprogramban nulla margó van beállítva. Papír esetén az 5 mm vagy annál kisebb margó, boríték esetén a 10 mm vagy annál kisebb margó már nem nyomtatható ki a készülékkel. Győződjön meg róla, hogy a nyomtatandó dokumentum körül megfelelő margók vannak beállítva.

[Befejező művelet] lap ▶ [Speciális beállítások] ▶ [Nyomtatási terület kiterjesztése és nyomtatás] ▶ [Ki]

Csíkok jelennek meg a nyomatokon



#### → Megfelelő papírt használ?

- Ellenőrizze, hogy milyen papírok használhatók, és váltson megfelelő papírra.

##### ▶ Papír

##### ▶ Papír betöltése

- Ha a megfelelő papír használata sem oldja meg a problémát, akkor módosítsa a <Z különleges mód>, a <C különleges mód> és a <D különleges mód> beállítások egyikét.

##### ▶ Speciális feldolgozás

- Számítógépről történő nyomtatás esetén módosítsa a nyomtatóillesztő program [Speciális nyomtatási beállítás] beállítását.

#### MEGJEGYZÉS:

Az [1. mód] a legkisebb, a [4. mód] a legnagyobb hatást biztosítja. Próbálja végig az összeset sorrendben, kezdve az [1. mód]. A hatás növelésével a nyomtatási fedettség világosabbá válik. Előfordulhat, hogy a körvonalak elmosódnak vagy a képek némileg szemcsésen jelennek meg.

#### → Most cserélte ki a festékkazettát? Hosszú ideje nem használta a nyomtatót?

- Módosítsa a <B különleges mód> elem beállítását.

##### ▶ Speciális feldolgozás

Fehér csíkok jelennek meg a nyomatokon





→ **Kifogyóban van-e a festék?**

- Ellenőrizze, hogy mennyi festék maradt, és szükség esetén cserélje ki a festékkazettákat.
  - ▶ **A festékkazetták cseréje**

Foltok vagy kifröccsent festék látható a nyomaton



→ **Megfelelő papírt használ?**

- Ellenőrizze, hogy milyen papírok használhatók, és váltson megfelelő papírra.
  - ▶ **Papír**
  - ▶ **Papír betöltése**
- Módosítsa a <U különleges mód> elem beállítását.
  - ▶ **Speciális feldolgozás**

→ **Kifogyóban van-e a festék?**

- Ellenőrizze, hogy mennyi festék maradt, és szükség esetén cserélje ki a festékkazettákat.
  - ▶ **A festékkazetták cseréje**

Fakó nyomatok



→ **Kifogyóban van-e a festék?**

- Ellenőrizze, hogy mennyi festék maradt, és szükség esetén cserélje ki a festékkazettákat.
  - ▶ **A festékkazetták cseréje**

→ **Megfelelő papírt használ?**

- Ellenőrizze, hogy milyen papírok használhatók, és váltson megfelelő papírra. Adja meg a helyes papírméretet és papírtípust.
  - ▶ **Papír**
  - ▶ **Papír betöltése**
  - ▶ **Papírméret és -típus beállítása**

→ **A készüléket különleges környezetben (különösen egy alacsony hőmérsékletű helyen) használja?**

- Előfordulhat, hogy a festék nem tapad megfelelően, és ez a nyomatok halvány megjelenését okozza. Módosítsa a <K különleges mód> elem beállítását.
  - ▶ **Speciális feldolgozás**

**→ Megfelelő papírt használ?**

- Ellenőrizze, hogy milyen papírok használhatók, és váltson megfelelő papírra.

- ▶ **Papír**
- ▶ **Papír betöltése**

**→ A festékkazetta dobja sérült?**

- Cserélje ki a festékkazettát egy újjal.

- ▶ **A festékkazetták cseréje**

**→ Erősen kontrasztos dokumentumot nyomtat?**

- Módosítsa [Speciális nyomtatási beállítás] beállítását a nyomtatóillesztő program használatával.

**MEGJEGYZÉS:**

A [2. speciális beállítás] kiválasztása esetén a nyomtatás fedettsége világosabb a [Ki] vagy az [1. speciális beállítás] fedettségénél. Előfordulhat, hogy a szöveg és a vonalak is halványabban jelennek meg.

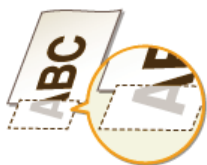
**→ Margók nélkül nyomtat adatokat?**

- Ez a tünet akkor fordulhat elő, ha a nyomtató-illesztőprogramban nulla margó van beállítva. Papír esetén az 5 mm vagy annál kisebb margó, boríték esetén a 10 mm vagy annál kisebb margó már nem nyomtatható ki a készülékkel. Győződjön meg róla, hogy a nyomtatandó dokumentum körül megfelelő margók vannak beállítva.

[Befejező művelet] lap ▶ [Speciális beállítások] ▶ [Nyomtatási terület kiterjesztése és nyomtatás] ▶ [Ki]

**→ Kifogyóban van-e a festék?**

- Ellenőrizze, hogy mennyi festék maradt, és szükség esetén cserélje ki a festékkazettákat.

- ▶ **A festékkazetták cseréje**

**→ Vékony vonalak nyomtatásakor a nyomtatás néha egyenetlen?**

- Módosítsa a <J különleges mód> elem beállítását.

- ▶ **Speciális feldolgozás**

**→ A <Helyes fedettség> a <Másolási beállítások> részben túl sötétre van állítva?**

- Módosítsa a beállítást, hogy a fedettség világosabb legyen.
  - ▶ **A beállítási menük listája**

**→ A nyomtató olyan helyre van telepítve, ahol közvetlen napfénynek vagy erős fénynek van kitéve?**

- Telepítse a nyomtatót egy megfelelő helyre.
  - ▶ **Telepítés**
  - ▶ **A készülék áthelyezése**

**→ A festékkazetta hosszú ideig ki volt téve közvetlen napfénynek?**

- A festékkazettát tárolja megfelelő helyen két-három órán át, majd próbálja meg újra a nyomtatást. Ez esetleg megoldhatja a problémát. Ha a probléma továbbra is fennáll, cserélje ki a festékkazettát.
  - ▶ **A festékkazetták cseréje**

**→ Gyári alapértelmezett beállításokkal nyomtatott vonalkódot próbál leolvasni?**

- A nyomtató-illesztőprogramban adja meg az [1. speciális beállítások] beállítást a [Speciális nyomtatási mód] beállításához.

**MEGJEGYZÉS:**

- Az [1. speciális beállítások] kiválasztása esetén a nyomtatás fedettsége világosabb a [Ki] fedettségénél. Előfordulhat, hogy a szöveg és a vonalak is halványabban jelennek meg.
- Ha ez a funkció [Be] beállítású, akkor a könnyű papíron kívül másféle papírra nyomtatott képeken fehér foltok jelenhetnek meg.

## A papír meggyűrődik vagy felpöndörödik

### Papírgyűrődés



#### → Megfelelően van behelyezve a papír?

- Ha a behelyezett papír nem a feltöltési vonal alatt van, vagy ha ferdén áll, akkor meggyűrődhet.

▶ **Papír betöltése**

#### → Nedvességet megkötő papírt használ?

- Cserélje megfelelő papírra.

▶ **Papír betöltése**

#### → Megfelelő papírt használ?

- Ellenőrizze, hogy milyen papírok használhatók, és váltson megfelelő papírra.

▶ **Papír**

- Ha a probléma a megfelelő papír használata után is fennáll, akkor módosítsa a <V különleges mód> beállítását.

▶ **Speciális feldolgozás**

### Felpöndörödő papír



#### → Megfelelő papírt használ?

- Ellenőrizze, hogy milyen papírok használhatók, és váltson megfelelő papírra. Adja meg a helyes papírméretet és papírtípust.

▶ **Papír**

▶ **Papír betöltése**

▶ **Papírméret és -típus beállítása**

- Sima papír (60–90 g/m<sup>2</sup>) használata esetén a nyomtató-illesztőprogramban a következő módosítás elvégzése megoldhatja a problémát.

[Oldalbeállítás] lap ▶ [Papírtípus] ▶ [Sima L]

- Ha a megfelelő papír használata sem oldja meg a problémát, akkor módosítsa a <V különleges mód> beállítását.

▶ **Speciális feldolgozás**



## Helytelen papíradagolás

### Ferde nyomatok



#### → A papírvezetők igazodnak a papír széleihez?

- Ha a papírvezetők túl lazák vagy túl szorosak, akkor a nyomatok ferdévé válhatnak.

##### ▶ Papír betöltése

#### → A kézi adagolónyílás a papírforrás?

- Töltsön be papírt a papírfiókba.

##### ▶ Papír betöltése a papírfiókba

#### → Felpöndörödött borítékokra nyomtat?

- Simítsa ki a borítékokat, és nyomtassa őket újra.

##### ▶ Borítékok behelyezése

### A készülék nem adagolja a papírt vagy több papírt adagol egyszerre



#### → Megfelelően van behelyezve a papír?

- Pörgesse át a papírköteget alaposan, hogy ne maradjanak összetapadt lapok.
- Ellenőrizze, hogy helyesen van-e behelyezve a papír.
  - ▶ Papír betöltése
- Ellenőrizze, hogy a betöltött papírlapok száma megfelelő-e, illetve hogy megfelelő papírt használ-e.
  - ▶ Papír
  - ▶ Papír betöltése
- Ellenőrizze, hogy nem helyezett-e be többféle méretű és típusú papírt vegyesen.

### Kétoldalas nyomtatásnál gyakori a papírelakadás (MF229dw / MF226dn)



#### → A papír gyakran elakad, különösen könnyű vagy felpöndörödött papírnál, kétoldalas nyomtatás közben?

- Állítsa a <I különleges mód> beállítást a <Be> értékre.
  - ▶ Speciális feldolgozás

## Ha egy probléma nem oldható meg

Ha az iménti fejezet alapján nem tudja megoldani a problémát, akkor vegye fel a kapcsolatot a Canon helyi hivatalos viszonteladójával vagy a Canon ügyfélszolgálatával.

### FONTOS

#### Ne szerelje szét és ne javítsa saját maga a készüléket

Ha önállóan szétszereli vagy javítja a készüléket, akkor előfordulhat, hogy arra nem vonatkozik a jótállás.

### ■ Teendők a Canon hívása előtt

Mielőtt felveszi velünk a kapcsolatot, készítse elő a következő információkat:

- A termék neve (MF229dw / MF226dn / MF217w / MF216n)
- A kereskedés neve, ahol a készüléket vásárolta
- A probléma részletes leírása (mit tett Ön, és mi történt ennek hatására)
- Sorozatszám (nyolc alfanumerikus karakter a készülék hátulján található címkén)

#### MF229dw / MF226dn

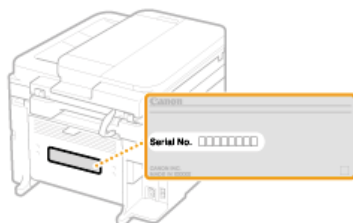

#### MF217w / MF216n

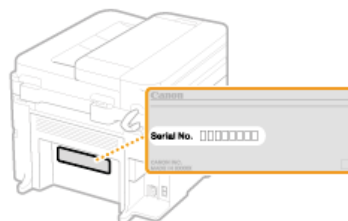

## Karbantartás

Ez a fejezet a készülék karbantartását ismerteti, beleértve a készülék tisztítását és a beállítások alaphelyzetbe állítását is.

### ■ Egyszerű tisztítás [A készülék tisztítása](#)



- A készülék beszenyeződik [A készülék burkolata](#)
- Foltok láthatók az eredeti példányokon vagy a nyomatokon [Üveglap](#) [Adagoló](#)
- Csíkok láthatók a nyomatokon [Rögzítőszerelvény](#)
- A készülék belseje beszenyeződik [A készülék belseje](#)

### ■ A festékkazetták cseréje

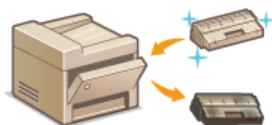

- Ha látni szeretné, mennyi festék van még [A festékkazetták cseréje](#)
- A festékkazetták cseréje [A festékkazetták cseréje](#)

### ■ A készülék áthelyezése



- A készülék más helyre szállítása karbantartás vagy az iroda elköltözése esetén [A készülék áthelyezése](#)

### ■ Jelentések és kimutatások nyomtatása



- Az átvitel eredményét bemutató jelentések vagy a címjegyzék adatait tartalmazó listák kinyomtatása [Jelentések és kimutatások nyomtatása](#)

### ■ A készülékkel összesen nyomtatott oldalak számának megtekintése

Ha ellenőrizni kívánja a nyomatok teljes oldalszámát [A számláló értékének megjelenítése](#)

### ■ A beállítások alaphelyzetbe állítása

Ha alaphelyzetbe szeretné állítani a beállításokat [A beállítások alaphelyzetbe állítása](#)

## A készülék tisztítása

Rendszeresen tisztítsa a készüléket, hogy megakadályozza a nyomtatási minőség romlását, és hogy garantálja a készülék biztonságos és egyszerű használatát. A készülék tisztítása előtt olvassa el a biztonsági útmutatót. **🔧 Karbantartás és ellenőrzés**

### A készülék tisztítandó részei

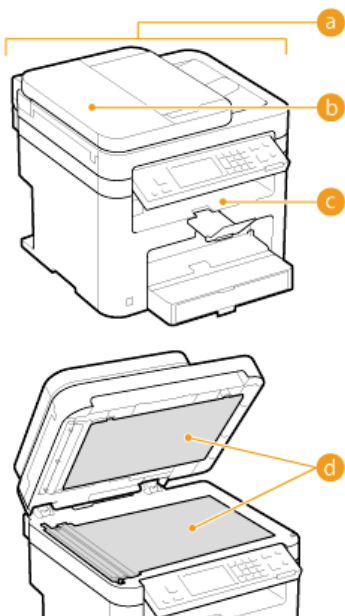

- a** A készülék burkolata és szellőzőnyílásai
- ▶ A készülék burkolata**
- b** Az adagoló belső görgői
- ▶ Adagoló**
- c** A készülék belseje és a rögzítőszerelvény
- ▶ Rögzítőszerelvény**
- ▶ A készülék belseje**
- d** Üveglap és az adagoló alsó felülete
- ▶ Üveglap**

## A készülék burkolata

Rendszeresen törölje át a készülék külsejét, különösen a szellőzőnyílások környékén, hogy megőrizze a készülék jó állapotát.

### MEGJEGYZÉS

Szellőzőnyílásokkal csak a MF229dw / MF226dn típus rendelkezik.

- 1 Tisztítás előtt kapcsolja ki a készüléket, és húzza ki a tápkábel csatlakozóját a váltakozó áramú aljzathól.**
  - A készülék kikapcsolásakor törlődnek a nyomtatásra váró adatok. Nem törlődnek a vételi memóriában fogadott faxok, a küldésre váró faxok, valamint a faxok küldése és fogadása után automatikusan kinyomtatott jelentések.
- 2 A készülék burkolatát és a szellőzőnyílásokat a következőképpen tisztíthatja meg.**
  - A burkolatot egy vízbe vagy híg tisztítószeres oldatba mártott, majd jól kifacsart törülközővel tisztítsa.
  - A szellőzőnyílások helyéről a következő részek nyújtanak tájékoztatást: **Elülső oldal**.



- 3 Várja meg, hogy a készülék burkolata teljesen megszáradjon.**
- 4 Csatlakoztassa újra a tápkábelt, majd kapcsolja be a készüléket.**

## Üveglap

Rendszeresen törölje le a port az üveglapról és az adagoló alsó oldaláról, hogy ne nyomtasson a készülék foltokat a dokumentumokra és a nyomatokra.

### MEGJEGYZÉS

Az üveglap szennyeződése esetén megjelenő üzenethez állítsa a <Figyelmez. a beolv. terület tisztítására> beállítást <Be> értékre.

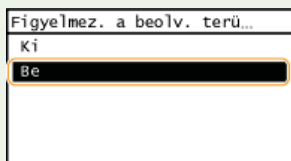

### 1 Tisztítás előtt kapcsolja ki a készüléket, és húzza ki a tápkábel csatlakozóját a váltakozó áramú aljzataból.

- A készülék kikapcsolásakor törölődnek a nyomtatásra váró adatok. Nem törölődnek a vételi memóriában fogadott faxok, a küldésre váró faxok, valamint a faxok küldése és fogadása után automatikusan kinyomtatott jelentések.

### 2 Nyissa ki az adagolót.

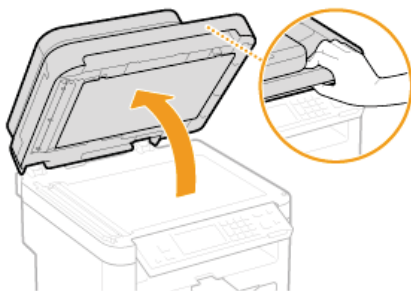

### 3 Tisztítsa meg az üveglapot és az adagoló alsó oldalát.

- A terület tisztításához megnedvesített törlőruhát használjon. Ezután törölje át a területet puha, száraz kendővel.
- Az készülék esetében nemcsak az üveglapot és az adagoló alsó oldalát kell megtisztítani. Feltétlenül törölje át az üveglapon lévő fehér csíkot (a) és az átlátszó műanyag területet (b) is.

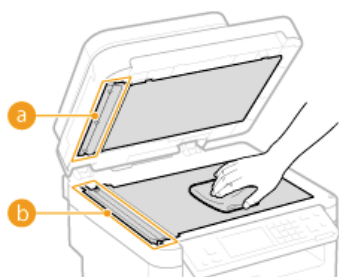

#### FONTOS:

#### Elővigyázat az üveglap tisztításakor

Ügyeljen rá, hogy ne hajlítsa meg a másolóüveg bal széle melletti (b) jelű átlátszó lapot.

### 4 Várja meg, hogy megtisztított terület teljesen megszáradjon.

### 5 Óvatosan csukja vissza az adagoló.

### 6 Csatlakoztassa újra a tápkábelt, majd kapcsolja be a készüléket.

## Adagoló

Por és grafitzemcsék ragadhatnak az adagoló belsejében lévő görgőre, és ez a nyomatok szennyeződését eredményezheti. A következő eljárással tisztíthatja meg az adagolót.

### 1 Tisztítás előtt kapcsolja ki a készüléket, és húzza ki a tápkábel csatlakozóját a váltakozó áramú aljzathól.

- A készülék kikapcsolásakor törlődnek a nyomtatásra váró adatok. Nem törlődnek a vételi memóriában fogadott faxok, a küldésre váró faxok, valamint a faxok küldése és fogadása után automatikusan kinyomtatott jelentések.

### 2 Nyissa ki az adagolófedelelet.

**MF229dw**

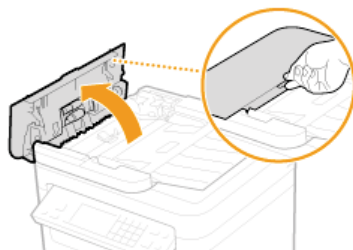

**MF226dn / MF217w / MF216n**

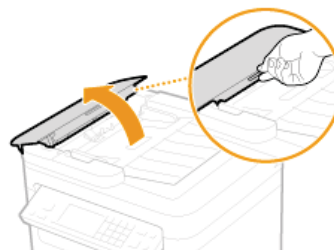

### 3 Törölje le a hengert (a) az adagoló belsejében.

- A terület tisztításához vízzel megnedvesített, jól kicsavart törülőruhát használjon. Ezután törölje át a területet puha, száraz kendővel.

**MF229dw**

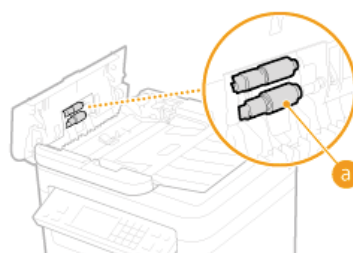

**MF226dn / MF217w / MF216n**

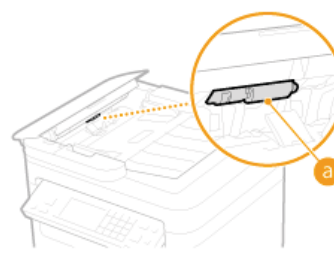

### 4 Óvatosan csukja vissza az adagoló fedelét.

### 5 Csatlakoztassa újra a tápkábelt, majd kapcsolja be a készüléket.

## Rögzítőszerelvény

A készülék belsejében lévő rögzítőegységekre szennyeződés tapadhat, és ez fekete csíkok megjelenését okozhatja a nyomatokon. A következő eljárással tisztíthatja meg a rögzítőegységet. Ne feledje, hogy addig nem tisztíthatja meg a rögzítőegységet, amíg a készülék nyomtatásra váró dokumentumokat tartalmaz. A rögzítőegység tisztításához sima A4 vagy Letter méretű papírlapnál nagyobb papír szükséges. Helyezze be a papírt a papírfiókba vagy a kézi adagolóba, mielőtt elvégzi a következő eljárást.

### MEGJEGYZÉS

- A tisztításhoz festékre van szükség. Ügyeljen rá, hogy kezdés előtt elegendő festék maradjon.
- A rögzítőszerelvény megtisztítása körülbelül 90 másodpercig tart.

#### 🔍 A festékszint ellenőrzése

#### 🔍 Papír behelyezése a kézi adagolónyílásba

### 1 Nyomja meg a gombot, majd érintse meg a <Menü> gombot.



### 2 Érintse meg a <Beállítás/karbantartás> gombot.

### 3 Érintse meg a <Rögzítőegység tisztítása> gombot.

### 4 Töltsön papírt (A4/LTR vagy nagyobb méretűt) a kézi adagolóba, majd érintse meg a <Start> gombot.

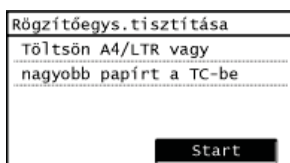

- A tisztítás befejezése és a <Befejezve.> üzenet megjelenése után nyomja meg a  gombot a Főképernyőre való visszatéréshez.



## A készülék belseje

A készülék belsejét rendszeresen tisztítsa meg, hogy a festék- és papírpor ne halmozódjon fel.

### 1 Tisztítás előtt kapcsolja ki a készüléket, és húzza ki a tápkábel csatlakozóját a váltakozó áramú aljzathól.

- A készülék kikapcsolásakor törlődnek a nyomtatásra váró adatok. Nem törlődnek a vételi memóriában fogadott faxok, a küldésre váró faxok, valamint a faxok küldése és fogadása után automatikusan kinyomtatott jelentések.

### 2 Emelje fel a kezelőpanelt.

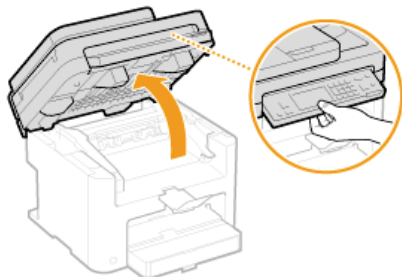

#### MEGJEGYZÉS:

#### Ha nem tudja felemelni a kezelőpanelt

Győződjön meg arról, hogy az adagoló vagy az üveglap teljesen le van-e zárva. Ha az üveglapra vastag eredeti, például egy könyv van helyezve, távolítsa el. A kezelőpanel erőltetése károsodást okozhat.

### 3 A festékkazetta fedelét a jobbra elöl levő fogantyúnál fogva nyissa ki.

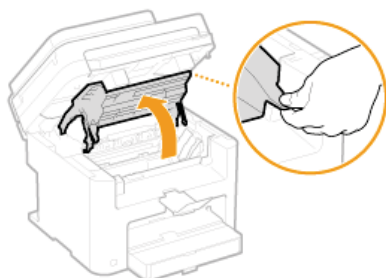

### 4 Húzza ki a készülékből a festékkazettát.



### 5 Egy szálmentes, tiszta, puha, száraz kendővel törölje le belülről a festék- és papírport.

### 6 Helyezze be a festékkazettát.

- A bal és jobb oldalon található kiugró részeket (a) illessze a festékkazetta vezetőihez, majd határozottan, ütközésig tolja be.

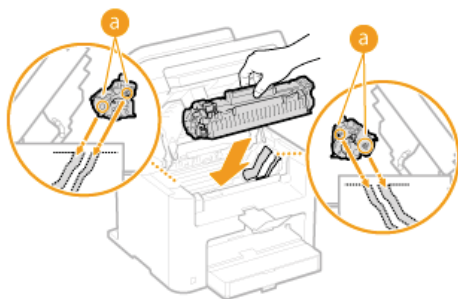

**7 Zárja be a festékkazetta fedelét, majd hajtsa le a kezelőpanelt.**

**MEGJEGYZÉS:**

**Ha nem tudja lezárni a festékkazetta fedelét**

Ellenőrizze, hogy a festékkazetta megfelelően van-e behelyezve. Az erőltetése károsodást okozhat.

**8 Csatlakoztassa újra a tápkábelt, majd kapcsolja be a készüléket.**

## A festékkazetták cseréje

Amikor majdnem kiürült a festékkazetta, a készülék egy üzenetet jelenít meg. Ne feledje, hogy ha ekkor minden intézkedés nélkül folytatja a nyomtatást, romlik a nyomtatás minősége. A kijelzőn láthatja, hogy mennyi festék van még.

- ▶ Amikor üzenet jelenik meg
- ▶ Ha a nyomatok rossz minőségűek
- ▶ A festékszint ellenőrzése

### ■ Amikor üzenet jelenik meg

A megjelenő üzenet attól függ, hogy mennyi festék maradt még. A megjelenő üzenettől függően gondoskodnia kell egy új festékkazettáról, vagy ki kell cserélnie a festékkazettát. ▶ **Mielőtt kicserélné a festékkazettát** ▶ **A festékkazetták cseréje** ▶ **Kellékanyagok**

#### <Készítsen elő egy kazettát.>

Ez az üzenet arról tájékoztatja, hogy rövidesen ki kell cserélni egy festékkazettát. Rázza meg enyhén a kazettát, hogy a festék a belsejében egyenletesen eloszoljon. Ha egy nagyobb nyomtatási feladat előtt jelenik meg ez az üzenet, cserélje ki a festékkazettát.

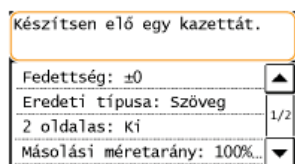

#### <A kazettában nagyon kevés a festék.>

Rövidesen elhasználdódik a festékkazetta. Rázza meg enyhén a kazettát, hogy a festék a belsejében egyenletesen eloszoljon. Ha ennek hatására nem javul a nyomtatás minősége, helyezzen be új festékkazettát.

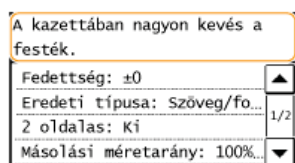

### FONTOS

- Ha ez az üzenet megjelenik, a bejövő fax nyomtatás nélkül a memóriában tárolódik. Ezenfelül a készülék akkor sem nyomtatja ki a jelentéseket, ha a jelentések automatikus nyomtatása van beállítva.
- Az üzenet megjelenése után folytathatja a nyomtatást, de romolhat a nyomtatási minőség.

### MEGJEGYZÉS:

#### Üzenet megjelenítése esetén

- Ha az üzenet akkor jelenik meg, amikor a készülék faxot fogad vagy be van állítva az automatikus jelentéskészítés, akkor a fogadott faxok és a jelentések a készüléken tárolódnak, így nem látszanak halványnak nyomtatás után.
- Ha a kevés festék ellenére folytatni kívánja a nyomtatást, akkor a <Nyom.folyt.mikor csaknem vége a kaz.-nak> lehetőséget állítsa <Be> értékre. ▶ **Nyom.folyt.mikor csaknem vége a kaz.-nak**

### ■ Ha a nyomatok rossz minőségűek

Ha a nyomatokon az alábbiak valamelyike észlelhető, az azt jelenti, hogy valamelyik festékkazetta majdnem kifogyott. Cserélje ki a majdnem kifogyott festékkazettát akkor is, ha nem jelent meg üzenet.

- ▶ **Mielőtt kicserélné a festékkazettát**
- ▶ **A festékkazetták cseréje**

Fehér csíkok jelennek meg a nyomatokon

Bizonyos részek halványak

Egyenetlen fedettség



Foltok vagy kifröccsent festék látható a nyomaton



Az eredetileg üres területek nyomtatásban szürkésnek láthatók



## ■ A festékszint ellenőrzése

Amikor csak kívánja, a következő módszerrel ellenőrizheti, hogy mennyi festék van még a kazettákban. Azt javasoljuk, hogy a nagyobb nyomtatási feladatok előtt ellenőrizze a festékszintet.



<Eszköz állapota> > <Kazetta szintje> > Ellenőrizze a festékszintet



### **a** Festékszint

A maradék festék mennyiségét jeleníti meg. A gépnek helyet adó környezettől függően más belső alkatrészek elhasználódhatnak még az előtt, hogy elfogyna a festék.

## HIVATKOZÁSOK

### ▶ Kellékanyagok

## Mielőtt kicserélné a festékkazettát

Előbb hajtsa végre a következőket, mielőtt kicseréli a festékkazettát. Előfordulhat, hogy az üzenet többé nem jelenik meg, vagy javul a nyomtatási minőség. Kezdés előtt olvassa el a festékkazetta kezelésére vonatkozó óvintézkedéseket. **Karbantartás és ellenőrzés** **Kellékanyagok**

### 1 Emelje fel a kezelőpanelt.

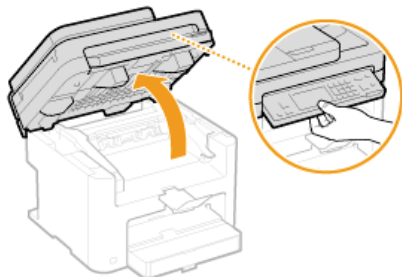

#### MEGJEGYZÉS:

#### Ha nem tudja felemelni a kezelőpanelt

Győződjön meg arról, hogy az adagoló vagy az üveglap teljesen le van-e zárva. Ha az üveglapra vastag eredeti, például egy könyv van helyezve, távolítsa el. A kezelőpanel erőltetése károsodást okozhat.

### 2 A festékkazetta fedelét a jobbra elöl levő fogantyúnál fogva nyissa ki.

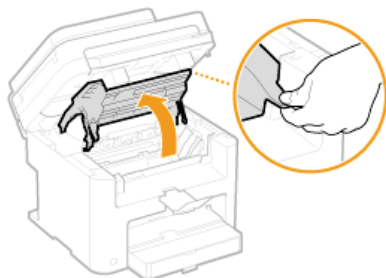

### 3 Húzza ki a készülékből a festékkazettát.



### 4 Rázza meg a festékkazettát ötször-hatszor az alábbi ábra szerint, hogy egyenletesen eloszlassa a belsejében található festéket.

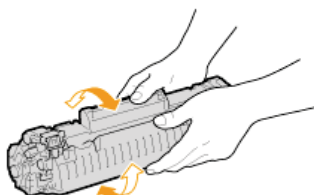

### 5 Helyezze be a festékkazettát.

- A bal és jobb oldalon található kiugró részeket (a) illessze a festékkazetta vezetőihez, majd határozottan, ütközésig tolja be.

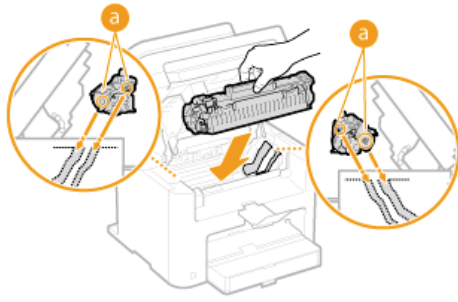

## 6 Zárja be a festékkazetta fedelét, majd hajtsa le a kezelőpanelt.

### MEGJEGYZÉS:

#### Ha nem tudja lezárni a festékkazetta fedelét

Ellenőrizze, hogy a festékkazetta megfelelően van-e behelyezve.

Az erőltetése károsodást okozhat.

## HIVATKOZÁSOK

---

### ▶ A festékkazetták cseréje

## A festékkazetták cseréje

A festékkazetták cseréje előtt olvassa el a **Karbantartás és ellenőrzés** és **Kellékanyagok** című fejezetben leírt figyelmeztetéseket.

### 1 Emelje fel a kezelőpanelt.

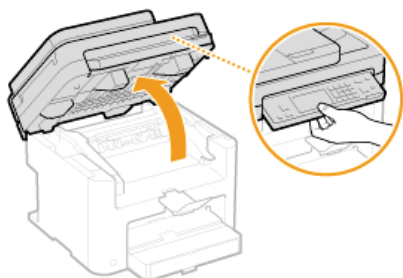

#### MEGJEGYZÉS:

#### Ha nem tudja felemelni a kezelőpanelt

Győződjön meg arról, hogy az adagoló vagy az üveglap teljesen le van-e zárva. Ha az üveglapra vastag eredeti, például egy könyv van helyezve, távolítsa el. A kezelőpanel erőltetése károsodást okozhat.

### 2 A festékkazetta fedelét a jobbra elöl levő fogantyúnál fogva nyissa ki.

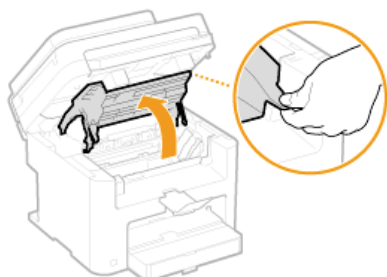

### 3 Húzza ki a készülékből a festékkazettát.



### 4 Vegye ki a csere festékkazettát a védőtasakból.



### 5 Rázza meg a festékkazettát ötször-hatszor az alábbiak szerint, hogy egyenletesen eloszlassa a belsejében található festéket, majd helyezze egy sík felületre

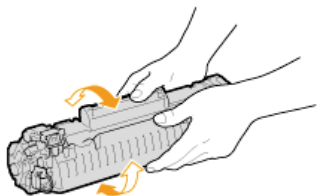

## 6 Húzza ki egyenesen a zárószalagot.

- A zárószalag teljes hossza kb. 50 cm.

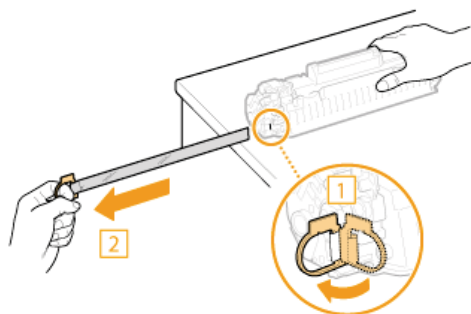

### FONTOS:

#### A zárószalag kihúzása

Ha a zárószalag a festékkazetta belsejében marad, akkor romolhat a nyomatok, köztük a faxok minősége. Ne feledje, hogy a faxok nem nyomtathatók újra, mivel a faxfunkció nyomtatás után automatikusan törli az adatokat.

- Ne ferden vagy oldalra húzza ki a zárószalagot. Ha a szalag elszakad, akkor lehet, hogy nem lehet teljesen lehúzni.

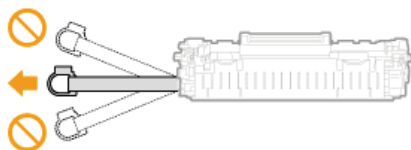

- Ha a zárószalag lehúzáskor megszorulna, akkor húzza addig, amíg teljesen el nem távolítja.

## 7 Helyezze be a festékkazettát.

- A bal és jobb oldalon található kiugró részeket (a) illessze a festékkazetta vezetőihez, majd határozottan, ütközésig tolja be.

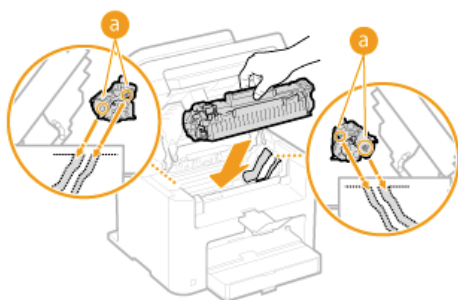

## 8 Zárja be a festékkazetta fedelét, majd hajtsa le a kezelőpanelt.

### MEGJEGYZÉS:

#### Ha nem tudja lezárni a festékkazetta fedelét

Ellenőrizze, hogy a festékkazetta megfelelően van-e behelyezve. Az erőltetése károsodást okozhat.

## HIVATKOZÁSOK

- ▶ Mielőtt kicserélné a festékkazettát



## A készülék áthelyezése

A készülék nehéz. A sérülések elkerülése végett feltétlenül kövesse az alábbi eljárásokat a készülék mozgatásakor, és olvassa el a biztonsági óvintézkedéseket is. **Fontos biztonsági előírások**

### 1 Kapcsolja ki a készüléket és a számítógépeket.

- A készülék kikapcsolásakor törlődnek a nyomtatásra váró adatok. Nem törlődnek a vételi memóriában fogadott faxok, a küldésre váró faxok, valamint a faxok küldése és fogadása után automatikusan kinyomtatott jelentések.

### 2 Húzza ki a készülékből a kábeleket és vezetékeket a számozás sorrendjében, az alábbi ábra szerint.

- Az adott környezettől függ, hogy csatlakoztatva vannak-e azok a kábelek, amelyeket „\*” jelöl.

- 1 A tápkábel csatlakozója
- 2 Tápkábel
- 3 USB-kábel\*
- 4 LAN-kábel\*
- 5 Opcionális kézibeszélő vagy külső telefon kábele\*
- 6 Telefonkábel\*

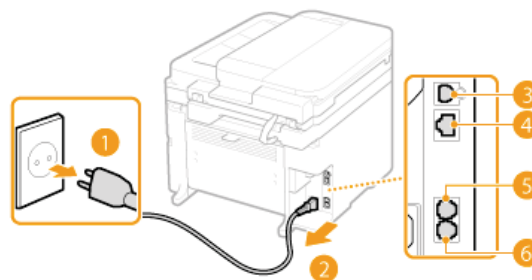

### 3 Ha nagyobb távolságra szállítja a készüléket, akkor vegye ki belőle a festékkazettákat. **A festékkazetták cseréje**

### 4 Nyissa ki a papírfedelet és távolítsa el minden papírt.

- Ha a papírvezetők ki vannak hajtva, helyezze vissza azokat a papíríókba.

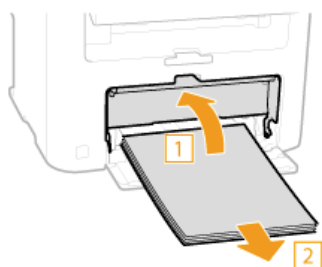

### 5 Zárjon be minden nyitott burkolati elemet, és vigye a készüléket az új helyére.

- Ellenőrizze, mennyire nehéz a készülék, és erőlködés nélkül szállítsa. **A készülék műszaki adatai**
- A készüléket az elején levő markolatoknál fogva emelje meg.

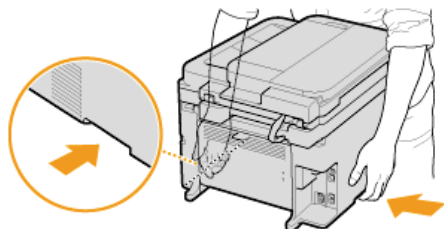

### 6 Óvatosan helyezze el a készüléket az új területen, ahol üzembe fogja helyezni.

- A telepítés lépései a „Kezdeti lépések” útmutatóban található. **A készülékhez mellékelt kézikönyvek**

## Jelentések és kimutatások nyomtatása

---

A jelentések és a kimutatások kinyomtatásával ellenőrizheti a faxműveletek eredményét és a készülék beállításait.

### Adási eredményjelentés

---

Ezzel az elküldött dokumentumok naplóját ellenőrizheti. [▶ Adási eredményjelentés](#)

### Átvitelkezelési jelentés

---

Ezzel az elküldött és a fogadott dokumentumok naplóját ellenőrizheti. [▶ Kommunikáció-kezelési jelentés](#)

### Vételi eredményjelentés

---

Ezzel a fogadott faxdokumentumok naplóját ellenőrizheti. [▶ Vételi eredményjelentés](#)

### Címjegyzéklista

---

A címjegyzékbe bejegyzett rendeltetési helyek listáját nyomtatja ki. [▶ Címjegyzéklista](#)

### Felhasználói adatlista

---

Ellenőrizheti a beállítások listáját ([▶ A beállítási menük listája](#)), valamint a készüléken regisztrált tartalmat. [▶ Felhasználói adatlista](#)

## Adási eredményjelentés

Az elküldött dokumentumok faxnaplóját átviteli eredményjelentés kinyomtatásával ellenőrizheti. Ilyen jelentést nyomtathat minden alkalommal, amikor befejeződik egy átvitel, illetve csak küldési hiba előfordulása esetén.

 <Menü> ► <Jelent.nyomt> ► <Jelentés beállításai> ► <Adási eredményjelentés> ► Válassza ki a nyomtatási beállítást

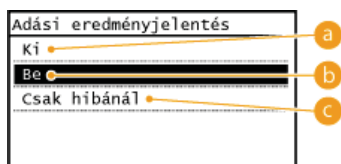

### a <Ki>

Akkor válassza, ha nem szeretné automatikusan kinyomtatni az adási eredményjelentést:

### b <Be>

Akkor válassza, ha minden dokumentumküldéskor ki szeretné nyomtatni az adási eredményjelentést.

### c <Csak hibánál>

Akkor válassza, ha csak küldési hiba esetén szeretné kinyomtatni az adási eredményjelentést.

### Példa:

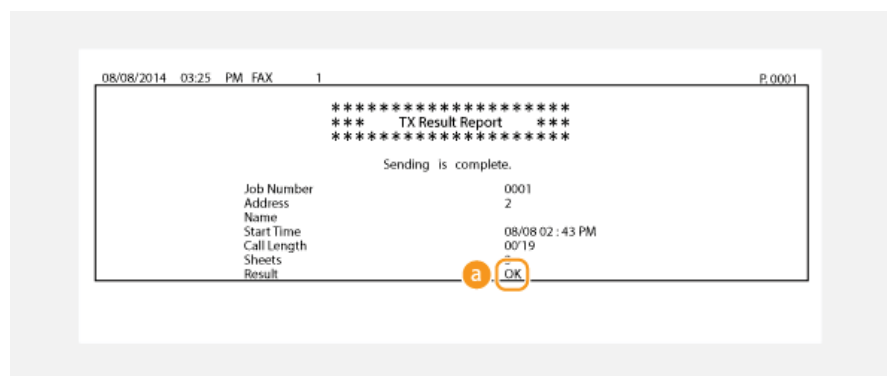

### a Eredmény

Az „OK” azt jelzi, hogy sikeresen befejeződött az átvitel; ha az „NG” betűsorozat és három számjegy (hibakód) látható, az az átvitel sikertelenségére utal (**Ha hibakód jelenik meg**).

## MEGJEGYZÉS

### A faxolt dokumentum egy részének kinyomtatása a jelentésre

Ha a <Be> vagy a <Csak hibánál> lehetőséget választja, a faxolt dokumentum egy részét is kinyomtathatja a jelentésre. Érintse meg az <Adási képpel> gombot <Be> értékre.





## Kommunikáció-kezelési jelentés

Az átvitelkezelési jelentés kinyomtatásával megtekintheti az elküldött és a fogadott dokumentumok naplóját. A jelentést kinyomtathatja automatikusan, minden 40. átvitel után, illetve manuálisan.

 <Menü> ▶ <Jelent.nyomt> ▶ <Jelentés beállításai> ▶ <Kommunikációkezelési jelentés> ▶ Válassza ki a nyomtatási beállítást

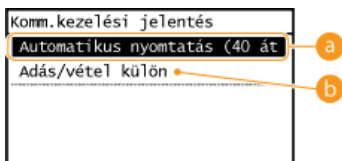

### a <Automatikus nyomtatás (40 átvitel)>

Ha minden 40. átvitel után automatikusan ki szeretné nyomtatni a jelentést, válassza a <Be> beállítást. Ha nem szeretné automatikusan kinyomtatni a jelentést, érintse meg a <Ki> beállítást.

### b <Adás/vétel külön>

Ha külön szeretné kinyomtatni a küldési és a fogadási jelentést, válassza a <Be> beállítást. Ha egy lapra szeretné nyomtatni a két jelentést, érintse meg a <Ki> beállítást.

## A jelentés manuális nyomtatása

 <Menü> ▶ <Jelent.nyomt> ▶ <Listát nyomtat> ▶ <Kommunikációkezelési jelentés> ▶ Ellenőrizze, hogy a megjelenített papírméret és -típus egyezik-e a készülékbe behelyezett papíréval ▶ <OK> ▶ <Igen>

### Példa:

Start Time	Name	No.	Comm. Mode	Page	Result
08/08 02:43 PM	123XXXXXXXXX	0001	Auto TX ECM	3	OK 00'19
08/08 02:46 PM	456XXXXXXXXX	0002	Auto TX ECM	a	OK 00'18

### a **Eredmény**

Az „OK” azt jelzi, hogy sikeresen befejeződött az átvitel; ha az „NG” betűsorozat és három számjegy (hibakód) látható, az az átvitel sikertelenségére utal (🔴 **Ha hibakód jelenik meg**).

## Vételi eredményjelentés

Vételi eredményjelentéssel a fogadott faxdokumentumok naplóját ellenőrizheti. Ilyen jelentést nyomtathat minden alkalommal, amikor befejeződik egy átvitel, illetve csak vételi hiba előfordulása esetén.

<Menü> ▶ <Jelent.nyomt> ▶ <Jelentés beállításai> ▶ <Vételi eredményjelentés> ▶ Válassza ki a nyomtatási beállítást

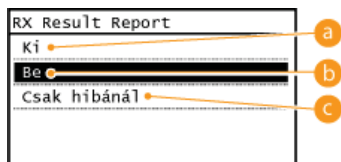

### a <Ki>

Akkor válassza, ha nem szeretné automatikusan kinyomtatni a vételi eredményjelentést.

### b <Be>

Akkor válassza, ha minden dokumentumfogadáskor ki szeretné nyomtatni a vételi eredményjelentést.

### c <Csak hibánál>

Akkor válassza, ha csak fogadási hiba esetén szeretné kinyomtatni a vételi eredményjelentést.

### Példa:

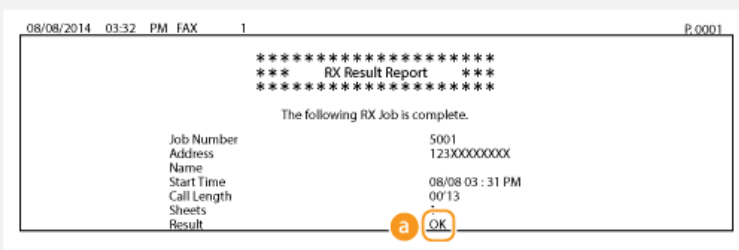

### a Eredmény

Az „OK” azt jelzi, hogy sikeresen befejeződött az átvitel; ha az „NG” betűsorozat és három számjegy (hibakód) látható, az az átvitel sikertelenségére utal (🔴 **Ha hibakód jelenik meg**).

## Címjegyzéklista

Címjegyzéklista nyomtatásával a címjegyzékbe <Kódtárcsás>, <Egyérintéses> és <Csoporthívás> formában bejegyzett rendeltetési helyek listáját nyomtatja ki.



<Menü> ▶ <Jelent.nyomt> ▶ <Listát nyomtat> ▶ <Címjegyzéklista> ▶ Válassza ki azt a beállítást, amelyet ki szeretne nyomtatni ▶ Ellenőrizze, hogy a megjelenített papírméret megegyezik-e a készülékbe behelyezett papíréval ▶ <OK> ▶ <Igen>

**Példa:** <Kódtárcsás>

```

08/08/2014 02:32 PM          MF220 Series          P.0001
*****
*** Coded Dial Destination List ***
*****
[ #001] Address      123XXXXXXXX
      Name          CANON1
[ #002] Address      456XXXXXXXX
      Name          CANON2
[ #003] Address      Group Dial
      Name          CANON-1
[ #004] Address      Group Dial
      Name          CANON-2
    
```

**Példa:** <Egyérintéses>

```

08/08/2014 02:39 PM          MF220 Series          P.0001
*****
*** One-Touch Destination List ***
*****
[ 01] Address      123XXXXXXXX
      Name          CANON_1
[ 02] Address      456XXXXXXXX
      Name          CANON_2
[ 03] Address      Group Dial
      Name          CANON_3
[ 04] Address      Group Dial
      Name          CANON_4
    
```

**Példa:** <Csoporthívás>

```

08/08/2014 02:56 PM          MF220 Series          P.0001
*****
*** Group Destination List ***
*****
[ 03] CANON_3
[ 01] 789XXXXXXXXX          CANON_1
[ #001] 123XXXXXXXXX          CANON1
[ #004] CANON-2
[ #001] 123XXXXXXXXX          CANON1
[ #002] 456XXXXXXXXX          CANON2
    
```

## HIVATKOZÁSOK

- ▶ Bejegyzés a címjegyzékbe
- ▶ Címjegyzékbejegyzések készítése a Távoli felhasználói felületről

## Felhasználói adatlista

Felhasználói adatlista nyomtatásával ellenőrizheti a beállítások listáját (▶ **A beállítási menük listája**), valamint a készüléken regisztrált tartalmat. Ez a lista tartalmazza a készüléken bejegyzett papírméretet és papírtípust, valamint az <Adási eredményjelentés>, <Kommunikációkezelési jelentés> és a <Vételi eredményjelentés> nyomtatási beállításait.



<Menü> ▶ <Jelent.nyomt> ▶ <Listát nyomtat> ▶ <Felhasználói adatlista> ▶ Ellenőrizze, hogy a megjelenített papírméret megegyezik-e a készülékbe behelyezett papíréval ▶ <OK> ▶ <Igen>

### Példa:

```

08/08/2014 03:25 PM MF220 Series P.0001
*****
*** User Data List ***
*****
Rom Controller Version
  Boot Rom                03.02
  Main Controller          03.12
  DCDN                    00.06
  Device Configuration    4INL_X
  Memory Capacity        256 MB
  Serial Number           RUY00112
1.Network Settings
  Select Wired/Wireless LAN  Wireless LAN
TCP/IP Settings
  IPv4 Settings
  IP Address Settings
  Auto Acquire             OFF
  Select Protocol          OFF
  Auto IP                  OFF
  IP Address               192.168.10.200
  Subnet Mask              255.255.255.0
  Gateway Address
  Settings
  Server Settings

```

### HIVATKOZÁSOK

- ▶ Adási eredményjelentés
- ▶ Kommunikáció-kezelési jelentés
- ▶ Vételi eredményjelentés
- ▶ Papír betöltése



## A számláló értékének megjelenítése

---

Megjeleníthető a nyomatokhoz felhasznált összes oldal száma. Ebbe az összesítésbe a számítógépről kinyomtatott oldalakon kívül beleszámítanak a faxok, a jelentések és a listák is.



>> <Eszköz állapota> >> <Számláló ellenőrzése>

Számláló ellenőrzése
000017
.....
<input type="button" value="Bezárás"/>

## A beállítások alaphelyzetbe állítása

---

A következő beállításokat állíthatja alaphelyzetbe:

- ▶ **A menü alaphelyzetbe állítása**
- ▶ **A címjegyzék alaphelyzetbe állítása**
- ▶ **A rendszerkezelő beállítások alaphelyzetbe állítása**
- ▶ **Az összes adat/beállítás alaphelyzetbe állítása**

## A menü alaphelyzetbe állítása

Alaphelyzetbe állíthatja a készülék beállításait (▶ **A beállítási menük listája**).

### MEGJEGYZÉS

- A <Hálózati beállítások> és a <Rendszerkezelő beállítások> alaphelyzetbe állításáról a következő rész nyújt tájékoztatást: ▶ **A rendszerkezelő beállítások alaphelyzetbe állítása**.
- Ha megjelenik egy képernyő, amelyen meg kell adnia egy PIN-kódot, akkor adja meg a PIN-kódot a számbillentyűkkel, majd érintse meg az <Alkalmaz> gombot. ▶ **A rendszerkezelői PIN-kód beállítása**



<Menü> ▶ <Menü inicializálása> ▶ Válassza ki az alaphelyzetbe állítani kívánt elemet ▶ <Igen>

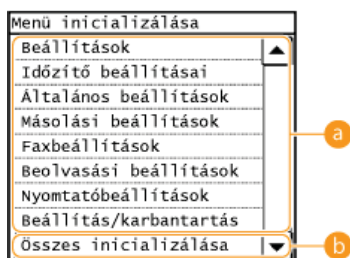

#### **a** Az alaphelyzetbe állítandó elemek

Válassza ki, hogy melyik beállításokat szeretné alaphelyzetbe állítani.

#### **b** <Összes inicializálása>

Minden beállítást alaphelyzetbe állít.

## A címjegyzék alaphelyzetbe állítása

---

Alaphelyzetbe állíthatja a címjegyzék beállításait. Ne feledje, hogy az alaphelyzetbe állítás töröl minden, a címjegyzékben regisztrált információt.

### MEGJEGYZÉS

Ha megjelenik egy képernyő, amelyen meg kell adnia egy PIN-kódot, akkor adja meg a PIN-kódot a számbillentyűkkel, majd érintse meg az <Alkalmaz> gombot. **A rendszerkezelői PIN-kód beállítása**



<Menü> ▶ <Rendszerkezelő beállítások> ▶ <Címjegyzék inicializálása> ▶ <Igen>

### HIVATKOZÁSOK

---

- ▶ Bejegyzés a címjegyzékbe
- ▶ Címjegyzékbejegyzések készítése a Távoli felhasználói felületről

## A rendszerkezelő beállítások alaphelyzetbe állítása

Alaphelyzetbe állíthatja a készülék beállításait (**A beállítási menük listája**). Egyes beállítások alaphelyzetbe állításához újra kell indítani a készüléket.

### MEGJEGYZÉS

Ha megjelenik egy képernyő, amelyen meg kell adnia egy PIN-kódot, akkor adja meg a PIN-kódot a számbillentyűkkel, majd érintse meg az <Alkalmaz> gombot. **A rendszerkezelői PIN-kód beállítása**



<Menü> ► <Rendszerkezelő beállítások> ► <Rendszerkez. beállítások inicializálása> ► Válassza ki az alaphelyzetbe állítani kívánt elemet ► <Igen> ► Ha szükséges, indítsa újra a készüléket.

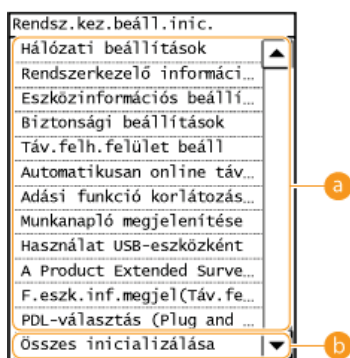

#### a Az alaphelyzetbe állítandó elemek

Válassza ki, hogy melyik beállításokat szeretné alaphelyzetbe állítani.

#### b <Összes inicializálása>

Minden beállítást alaphelyzetbe állít.

### MEGJEGYZÉS

A <Hálózati beállítások> beállításainak alaphelyzetbe állításához megérintheti a <Menü> ► <Hálózati beállítások> ► <Hálózati beállítások inicializálása> ► <Igen> gombot is.

## Az összes adat/beállítás alaphelyzetbe állítása

Az összes bejegyzett adat és beállítás egyszerre történő módosításához, mint például a készülék telepítési helyének módosítása esetén, egyidejűleg, együtt törölhetők a bejegyzett adatok (Címjegyzék stb.) és alaphelyzetbe állítható minden beállítás (**☑ A beállítási menük listája**). Az összes adat/beállítás alaphelyzetbe állítása után újra kell indítania a készüléket.

### MEGJEGYZÉS

Ha megjelenik egy képernyő, amelyen meg kell adnia egy PIN-kódot, akkor adja meg a PIN-kódot a számbillentyűkkel, majd érintse meg az <Alkalmaz> gombot. **☑ A rendszerkezelői PIN-kód beállítása**



<Menü> ► <Rendszerkezelő beállítások> ► <Összes adat/beállítás inicializálása> ► <Igen> ► <Igen>, és indítsa újra a készüléket.

## Függelék

---

Ez a fejezet e készülék műszaki adatait, az e-Kézikönyv használatának ismertetését, jogi nyilatkozatokat, szerzői jogi információt és más, a vásárlók számára fontos információkat tartalmaznak.

## Kiemelt funkciók

---

Próbálja ki az alábbi részben bemutatott funkciókat. A funkciók négy fő cím alá vannak rendezve: „Környezetvédelem és takarékoság”, „Hatékonyságnövelés”, „Digitális módszerek” és „További lehetőségek”.



## Környezetvédelem és takarékoság

### Kíméli a környezetet, kíméli a pénztárcáját

A papírral, festékkel, energiával és kiadásokkal való takarékoskodásra számos lehetőség van.



01



### Kétoldalas nyomtatás (MF229dw / MF226dn)



A kétoldalas nyomtatás használható másolás, számítógépről küldött nyomtatási feladatok és akár bejövő faxok esetében is. Így a papírfelhasználás a felére csökken, tehát a papírköltségek is megfizethetők. A <Papírtakar.> gomb segítségével még több papírt is megtakaríthat, mert egyszerre állíthatja be a kétoldalas nyomtatást, illetve több oldal egy lapra történő másolását.



Kétoldalas másolatok készítése: **▶ Kétoldalas másolás (MF229dw / MF226dn)**

Papírtakarékosság másolás közben: **▶ A <Papírtakar.> gomb használatával**

Kétoldalas dokumentum nyomtatása számítógépről: **▶ Váltás az egy- és kétoldalas nyomtatás között (MF229dw / MF226dn)**

A bejövő faxok nyomtatása kétoldalasán: **▶ Kétoldalas nyomtatás**

02



### Több oldal nyomtatása egy lapra



Az igazán papírtakarékos használathoz nyomtasson több oldalt egy lapra – másolatok esetén 2 vagy 4 oldalt, számítógépről indított nyomtatás esetén 16 oldalt. Ha kétoldalas nyomtatásra alkalmas készüléket használ, akkor a <Papírtakar.> gomb segítségével még több papírt is megtakaríthat, mert egyszerre állíthatja be a kétoldalas nyomtatást, illetve több oldal egy lapra történő másolását.



Egy dokumentum több oldalának nyomtatása egy lapra: **▶ Több dokumentum másolása egy lapra (2-ről 1-re/4-ről 1-re)**

Papírtakarékosság másolás közben: **▶ A <Papírtakar.> gomb használatával**

Egy dokumentum több oldalának nyomtatása egy lapra: **▶ Több oldal nyomtatása egy lapra**

03



### Alvó üzemmód



Energiát és pénzt takaríthat meg az alvó üzemmóddal: ez a fontos funkció kikapcsolja a készüléket, amikor senki nem használja. A készülék automatikusan lép alvó üzemmódba, de kézzel is bármikor alvó üzemmódba léptethető. A készülék alvó üzemmódba állításához nyomja meg egyszer a  gombot. A készülék azonnali üzembe állításához nyomja meg még egyszer a gombot.



A funkcióval kapcsolatos további tudnivalókat lásd: [▶ Alvó üzemmódba lépés.](#)

04



Festéktakarékosság



Olyan több oldalas dokumentumai és tervezetei vannak, amelyek nem igényelnek kiváló minőségű nyomtatást? Van egy beállítás, amely kevesebb festéket használ. Próbálja ki, és takarítson meg festéket és pénzt.



A funkcióval kapcsolatos további tudnivalókat lásd: [▶ Festéktakarékos üzemmód.](#)

05



Faxok küldése közvetlenül a számítógépről



Faxolja dokumentumait közvetlenül a számítógépről. Miért fáradna a nyomtatással, hogy utána faxolhasson? Csak pazarolná a papírt, és a nyomtatás még pénzbe is kerülne. A papírtmentes faxolással megkímélheti magát ettől a fáradságtól, és a költségeket is csökkenti.



A funkcióval kapcsolatos további tudnivalókat lásd: [▶ Faxok küldése a számítógépről \(számítógépes faxolás\).](#)

06



A faxok szűrése



A bejövő faxokat tárolhatja a memóriában, majd ellenőrzés után eldöntheti, hogy melyeket nyomtatja ki. Így csak azt nyomtatja ki, amire szüksége van, a többit pedig törölheti, ezáltal papírt és festéket takarít meg.



A funkcióval kapcsolatos további tudnivalókat lásd: [▶ Fogadott faxok tárolása a memóriában \(vételi memóriába\).](#)

## Hatékonyágnövelés

### Apróságok, amelyekkel sok időt takaríthat meg

Íme néhány egyszerű művelet, amellyel hatékonyabban végezhet el bonyolult feladatokat.



01



Címjegyzék



Ha a faxszámokat bejegyzi a címjegyzékbe, akkor később nem kell mindig számról-számra, betűről-betűre beírnia ezeket, amikor valamit küldeni szeretne. A küldéshez gyakran használt rendeltetési helyeknek <Egyérintéses> megoldásba való bejegyzésével a rendeltetési helyek bármikor gyorsan megjeleníthetők. A címjegyzék adatait mentheti a számítógépre, így biztos lehet abban, hogy a fontos elérhetőségek adatairól mindig van egy biztonsági példánya.

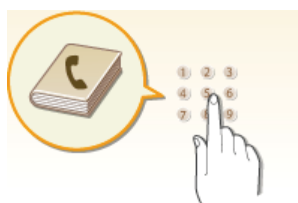

Címek bejegyzése a címjegyzékbe a készüléken: **▶ Bejegyzés a címjegyzékbe**

Címek bejegyzése a címjegyzékbe a számítógépen: **▶ Címjegyzékbejegyzések készítése a Távoli felhasználói felületről**

Címjegyzékben szereplő cím kiválasztása fax rendeltetési helyeként: **▶ Megadás a címjegyzékből**

Címjegyzék címeknek a számítógépre történő mentése, illetve a számítógépen tárolt címjegyzék címeinek a készülékre való exportálása a Távoli felhasználói felület használatával: **▶ Címjegyzékbejegyzések készítése a Távoli felhasználói felületről**

Címjegyzék címeknek a számítógépre történő mentése, illetve a számítógépen tárolt címjegyzék címeinek a készülékre való exportálása a távoli mellékelt szoftver használatával:

**▶ Címjegyzékadatok importálása és exportálása a mellékelt szoftverrel**

02



Gyorsgombok másoláshoz és beolvasáshoz



Használja ki a kezelőpanel gyorsgombjait, hogy ne kelljen mindig újra meg újra ugyanazokat a beállításokat konfigurálnia. A <Papírtakar.> gombbal két vagy négy oldalt másolhat egy lapra, ezáltal papírt takaríthat meg. Ha kétoldalas nyomtatásra alkalmas készüléket használ, akkor ráadásul a lap mindkét oldalára másolhat. Beolvasáshoz használja a <Scan -> PC1>/<Scan -> PC2> gombot, amelyekre előre beprogramozhatja a leggyakrabban használt mentési helyeket, beolvasási beállításokat és fájlformátumokat. Ezután már csak be kell helyeznie a dokumentumot, és az egyik gombot megnyomva be is olvashatja.



Papírtakarékosság másolás közben: **▶ A <Papírtakar.> gomb használatával**

Dokumentumok egyszerű beolvasása: **▶ Lapolvasás a <Scan -> PC> gomb használatával**

03



Távfelügyelet a Távoli felhasználói felülettel



A Távoli felhasználói felületen számos műveletet hajthat végre számítógépről a készüléken anélkül, hogy a készülékhez kellene mennie. A webböngészőben kezelhető intuitív, egyszerűen és gyorsan elsajátítható felületen beállításokat konfigurálhat, valamint szemmel tarthatja a készülék állapotát. Így a készülék karbantartásán kívül számos teendővel időt

és energiát takaríthat meg.

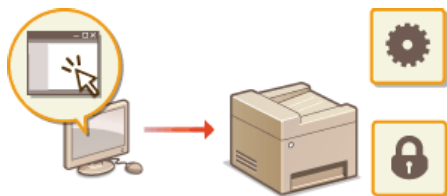

A funkcióval kapcsolatos további tudnivalókat lásd: [▶ A Távoli felhasználói felület használata.](#)

04



Gyors nyomtatóbeállítás intuitív működtetéssel



A lapelrendezés és a kötési pozíció könnyen beállítható az egy- és kétoldalas nyomtatás közötti intuitív váltással, a nyomtató-illesztőprogram előnézeti képén. Az egyszerű kattintásos működtetés kényelmes beállításokat tesz lehetővé, a beállítások alkalmazási módjának megtekintése mellett.

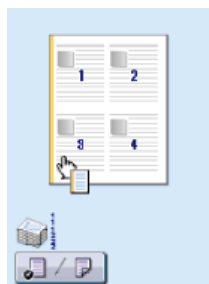

További részletek: [▶ Dokumentum nyomtatása](#)

## Digitális módszerek

### A papírhegyektől az adattömörítésig

A hatékonyságnövelés nem áll meg a digitális átállás után sem.



#### 01 Csak azt olvassa be, ami szükséges

Mi a teendő, ha egy egész újságot olvas be, de valójában csak egy címre vagy fényképre van róla szüksége? Használja a ScanGear MF programot. Egy előnézetben kiválaszthatja, hogy mire van szüksége, így a lapolvasó figyelmen kívül hagyhatja a többit. Máskülönb szerkesztő programmal kellene körben levágnia mindent, amire nincs szüksége.

#### FONTOS

A termék bizonyos dokumentumok beolvasására, nyomtatására, vagy más módon való reprodukálására való felhasználása törvénybe ütközhet és polgári/büntetőjogi felelősségre vonást eredményezhet. Ha nem biztos benne, hogy a termék adott esetben, adott célra való felhasználása (beolvasás, nyomtatás, reprodukálás) illetve a beolvasott, kinyomtatott, egyéb módon reprodukált képek felhasználása legális-e, konzultáljon jogi szakértővel.

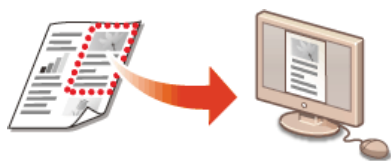

A funkcióval kapcsolatos további tudnivalókat lásd: [▶ Beolvasási beállítások konfigurálása a ScanGear MF alkalmazásban.](#)

#### 02 Kereshető PDF-ek

A beolvasott dokumentumok normál PDF-fájlokká alakíthatók, de eggyel továbblépve kis átalakítással a dokumentumok szövege is kereshetővé tehető. Egy PDF-fájl felhasználási lehetőségeit rendkívüli mértékben bővítheti, ha a szövegét kereshetővé teszi. Ehhez a „PDF” típusú beolvasást kell választania, amikor az MF Toolbox segítségével beolvasást végez.

#### FONTOS

Macintosh környezetben nem hozható létre kereshető PDF.



A funkcióval kapcsolatos további tudnivalókat lásd: [▶ Beolvasás az MF Toolbox segítségével.](#)

#### 03 Beolvasott dokumentumok szövegének átalakítása

A készülék általában képként olvassa be a szöveget, de ez szöveggé alakítható, amely utána szerkeszthető is. Beolvasáskor válassza az „OCR” beállítást az MF Toolboxban. A készülékhez kapott szoftver a beolvasott képen látható szöveget szöveges adatokká alakítja, amelyek azután szövegszerkesztővel szerkeszthetők.



A funkcióval kapcsolatos további tudnivalókat lásd: [▶ Beolvasás az MF Toolbox segítségével.](#)

## 04



### Képek hozzáadása folyamatban lévő munkához



Egyes alkalmazások együttműködnek a készülékkel, így lehetővé teszik, hogy könnyedén importálja a beolvasott képeket közvetlenül azokba a dokumentumokba, amelyekben éppen dolgozik. Ily módon kihagyhatja azokat a lépéseket, amelyekkel megnyitna egy külön alkalmazást csak azért, hogy fogadja a beolvasott képeket, majd exportálná azokat a ténylegesen használt alkalmazásba.



A funkcióval kapcsolatos további tudnivalókat lásd: [▶ Beolvasás alkalmazásból.](#)

## További lehetőségek

### Ez az, amit kerestt

Bármilyen feladat esetén többféle funkció közül választhat – akár otthon, akár az irodában, még útközben is.



01



Okostelefon/táblagép használata



Ennek a funkciónak a használatával kinyomtathatók vagy beolvashatók az üzleti megbeszélésre utazás közben táblagéppel készített ajánlatok, okostelefonnal készített fényképek, illetve a megbeszéléseken kapott anyagok. Például a Mopria™ megoldással még más márkájú nyomtatón is egyetlen illesztőprogram használatával, illetve az egyes nyomtatók általános műveleteinek és beállításainak használatával nyomtathat.

Számítógép nélkül, gyorsan és könnyedén! A gyors megoldások korához készült funkciókat biztosító, még szélesebb körű lehetőségek munkához és szabadidőhöz.

#### MEGJEGYZÉS

- Az okostelefonokkal és táblagépekkel kapcsolatos hasznos funkciók további részleteihez keresse fel a Canon webhelyét.
- A Mopria™ megoldással (és a minősített terminálokkal) kapcsolatos további információért keresse fel a <http://www.mopria.org> webhelyet.



További információ **▶ A készülék használata nyomtatóként**  
További információ **▶ A készülék használata lapolvasóként**

02



Vezeték nélküli funkciók (MF229dw / MF217w)



Nincsenek kábelek, egyszerűen telepíthető, egyszerűen karbantartható. Ha van WPS-kompatibilis vezeték nélküli helyi hálózati útválasztója, akkor a teljes beállítási műveletsort elhagyhatja, és még mielőtt észrevenné, már működik is minden. Használja ki az akadálymentes és egyszerűen használható dokumentációs rendszer előnyeit, amelyet csak a vezeték nélküli rendszer nyújthat. Az IEEE 802.11b/g/n szabvánnyal kompatibilis készülék stresszmentes használatot biztosít, és a WEP és WPA/WPA2-PSK (TKIP/AES-CCMP) titkosítás támogatásával gondoskodik az adatok védelméről.



A funkcióval kapcsolatos további tudnivalókat lásd: **▶ Csatlakozás vezeték nélküli helyi hálózathoz (MF229dw / MF217w).**

03



Poszterkészítés



A normál egy oldalas nyomatok helyett kivételesen nagy poszttereket is nyomtathat. Egy nagy posztert kilenc lapra nyomtat ki a készülék. Ezeket csak össze kell rendeznie egy 3x3-as rácsba, és már kész is van!

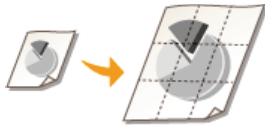

A funkcióval kapcsolatos további tudnivalókat lásd: [▶ Poszternyomtatás](#).

04



Füzetkészítés (MF229dw / MF226dn)



Dokumentumai időnként jobb megjelenést érdemelnek, mint egy egyszerű tűzőkapocs a bal felső sarokban. A füzetek elkészítése egyszerű. A nyomtató-illesztőprogram gondoskodik az oldalak megfelelő elhelyezéséről. Önnek csak össze kell hajtania a lapokat, amelyeket középen összetűzhet.



A funkcióval kapcsolatos további tudnivalókat lásd: [▶ Füzetnyomtatás \(MF229dw / MF226dn\)](#).



## Műszaki adatok

---

A készülék műszaki adatai a folyamatos fejlesztés miatt előzetes értesítés nélkül változhatnak.

- ▶ **A készülék műszaki adatai**
- ▶ **Vezeték nélküli helyi hálózati adatok (MF229dw / MF217w)**
- ▶ **Dokumentumtípus**
- ▶ **Beolvasási terület**
- ▶ **Papír**
- ▶ **A másolás műszaki adatai**
- ▶ **A fax műszaki adatai**
- ▶ **A lapolvasó műszaki adatai**
- ▶ **A nyomtató műszaki adatai**

## A készülék műszaki adatai

<b>Típus</b>	Asztali, személyi
<b>Tápellátás*1</b>	220–240 V, 50/60 Hz (A teljesítményigény attól függően változik, hogy melyik országban történt a készülék beszerzése.)
<b>Teljesítményfelvétel</b>	<p><b>Maximum</b></p> <ul style="list-style-type: none"> <li>- <b>MF229dw / MF226dn</b> 1300 W vagy ennél kevesebb</li> <li>- <b>MF217w / MF216n</b> 1270 W vagy ennél kevesebb</li> </ul> <p><b>Átlagos teljesítményfelvétel készenléti üzemmódban:</b></p> <ul style="list-style-type: none"> <li>- <b>MF229dw / MF226dn</b> Kb. 5,8 W</li> <li>- <b>MF217w / MF216n</b> Kb. 5,4 W</li> </ul> <p><b>Átlagos teljesítményfelvétel alvó üzemmódban</b></p> <ul style="list-style-type: none"> <li>- <b>MF229dw</b> Kb. 1,7 W (vezetékes kapcsolat esetén) Kb. 2,3 W (vezeték nélküli kapcsolat esetén)</li> <li>- <b>MF226dn</b> Kb. 1,7 W</li> <li>- <b>MF217w</b> Kb. 1,6 W (vezetékes kapcsolat esetén) Kb. 2,0 W (vezeték nélküli kapcsolat esetén)</li> <li>- <b>MF216n</b> Kb. 1,6 W</li> </ul> <p><b>A főkapcsoló kikapcsolt állapotában</b> 0,5 W vagy kevesebb</p>
<b>Bemelegedési idő*2</b>	13,5 másodperc vagy kevesebb
<b>Tömeg*3</b>	<ul style="list-style-type: none"> <li>- <b>MF229dw</b> Kb. 13,7 kg</li> <li>- <b>MF226dn</b> Kb. 12,8 kg</li> <li>- <b>MF217w / MF216n</b> Kb. 12,1 kg</li> </ul>
<b>Méreték (Sz x H x M)</b>	<ul style="list-style-type: none"> <li>- <b>MF229dw</b> <b>Alap</b> 390 mm x 378 mm x 360 mm <b>kézibeszélővel</b> 472 mm x 378 mm x 360 mm</li> <li>- <b>MF226dn / MF217w / MF216n</b> <b>Alap</b> 390 mm x 371 mm x 360 mm <b>kézibeszélővel</b> 472 mm x 371 mm x 360 mm</li> </ul>
<b>Környezeti feltételek</b>	Hőmérséklet: 10–30 °C Páratartalom: 20–80% relatív páratartalom (páraecsapódás nélkül)
<b>Állomás illesztőfelülete</b>	100BASE-TX 10BASE-T Hi-Speed USB IEEE 802.11b/g/n (infrastruktúra mód)*4
<b>Használható dokumentumok</b>	▶ <b>Támogatott dokumentumtípusok</b>
<b>Használható papírtípus</b>	▶ <b>Papír</b>
<b>Nyomtató terület</b>	▶ <b>Nyomtatható terület</b>

\*1 A névleges adatok címkéjén jelzett áramérték az átlagos áramfogyasztást jelzi.

\*2 A bemelegedési idő a készülék bekapcsolása és a főképernyő kijelzőn történő megjelenése között eltelt idő. A bemelegedési idő a készülék használati körülményeitől és környezetétől függően változhat.

\*3 Az érték a főegység és a festékkazetták együttes tömegét jelzi.

\*4 Csak az MF229dw / MF217w készülék esetén.

## Vezeték nélküli helyi hálózati adatok MF229dw / MF217w

<b>Normál</b>	IEEE 802.11g, IEEE 802.11b, IEEE 802.11n
<b>Frekvenciatartomány</b>	2412 – 2472 MHz
<b>Adatátviteli sebesség</b>	<p><b>IEEE 802.11g</b> 6/9/12/18/24/36/48/54 Mbit/s</p> <p><b>IEEE 802.11b</b> 1/2/5,5/11 Mbit/s</p> <p><b>IEEE 802.11n</b> SGI nem validált 20 MHz: 6,5/13/19,5/26/39/52/58,5/65 Mbps SGI validált 20 MHz: 7,2/14,4/21,7/28,9/43,3/57,8/72,2 Mbps SGI nem validált 40 MHz: 13,5/27/40,5/81/108/121,5/135 Mbps SGI validált 40 MHz: 15/30/45/60/90/120/150 Mbps</p>
<b>Átviteli mód</b>	Infrastruktúra mód
<b>Biztonság</b>	WEP 64/128 bit, WPA-PSK (TKIP/AES), WPA2-PSK (AES), 802.1x (LEAP, EAP-FAST, PEAP, EAP-TLS, EAP-TTLS)
<b>Csatlakozás módja</b>	WPS (Wi-Fi Protected Setup), kézi beállítás

## Dokumentumtípus

### ■ Támogatott dokumentumtípusok

	Üveglap	Adagoló
<b>Típus</b>	Normál papír / Vastag papír / Fotó / Kis dokumentumok (például indexkártyák) / Speciális papírtípusok (például pausz, írásvetítő fólia stb.) / Füzet (24 mm vastagságig)	Normál papír (egyoldalas dokumentum/azonos méretű, vastagságú és tömegű többoldalas dokumentumok)
<b>Méret (SZ x H)</b>	Legfeljebb 216 mm x 297 mm	<b>MF229dw</b> Maximális méret: 216 mm x 356 mm Minimális méret: 140 mm x 127 mm <b>MF226dn / MF217w / MF216n</b> Maximális méret: 216 mm x 356 mm Minimális méret: 148 mm x 105 mm
<b>Tömeg</b>	Legfeljebb 2 kg	<b>Egyoldalas dokumentumok</b> 50–105 g/m <sup>2</sup> <b>Kétoldalas dokumentumok</b> 60–105 g/m <sup>2</sup>
<b>Papírkapacitás</b>	1 lap	<b>MF229dw</b> Legfeljebb 50 lap (A4, 80 g/m <sup>2</sup> ) <b>MF226dn / MF217w / MF216n</b> Legfeljebb 35 lap (A4, 80 g/m <sup>2</sup> )

## Beolvasási terület

A dokumentum beolvasási területét az alábbi táblázat árnyékolt része mutatja. Győződjön meg róla, hogy a dokumentumban lévő szöveg és képek az árnyékolt területen belülre esnek. A beolvasási terület a használt funkciótól, illetve a dokumentumok elhelyezésétől (az adagolóba vagy az üveglapra) függően változik.

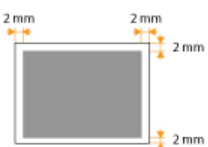
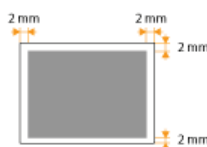
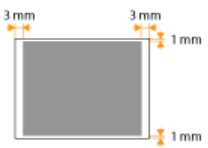
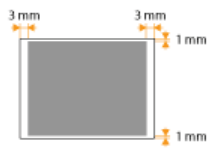
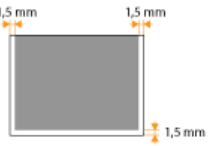
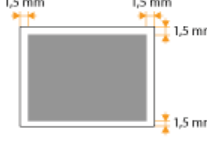
	Üveglap	Adagoló
<b>Másolás</b>	 <p><b>MEGJEGYZÉS:</b> A másolás beolvasási területe eltérhet a nyomtatható területtől. <b>▶ Nyomtatható terület</b></p>	 <p><b>MEGJEGYZÉS:</b> A másolás beolvasási területe eltérhet a nyomtatható területtől. <b>▶ Nyomtatható terület</b></p>
<b>Fax</b>		
<b>Beolvasás</b>		

## Papír

### ■ Támogatott papírméretetek

Az alábbi listában láthatók a papírfiókba és a kézi adagolónyílásba helyezhető papírméretetek.

A4 (210 mm x 297 mm)\*1 \*2  
 B5 (182 mm x 257 mm)  
 A5 (148 mm x 210 mm)  
 Legal (216 mm x 356 mm)\*1  
 Letter (216 mm x 279 mm)\*1 \*2  
 Statement (140 mm x 216 mm)  
 Executive (184 mm x 267 mm)\*1  
 Officio (216 mm x 318 mm)\*1  
 B-officio (216 mm x 355 mm)\*1  
 M-officio (216 mm x 341 mm)\*1  
 Government - Letter (203 mm x 267 mm)  
 Government - Legal (203 mm x 330 mm)  
 Foolscap (216 mm x 330 mm)\*1  
 Australian-foolscap (206 mm x 338 mm)  
 Indian-Legal (215 mm x 345 mm)\*1  
 COM10 boríték (104,7 mm x 241,3 mm)  
 Monarch boríték (98,4 mm x 190,5 mm)\*3  
 C5 boríték (162 mm x 229 mm)  
 DL boríték (110 mm x 220 mm)  
 Kartotéklap (76 mm x 127 mm)\*3  
 Egyéni papírméret\*4

\*1 Csak a MF229dw / MF226dn típus esetén, az automatikus kétoldalas nyomtatás papírcsere nélkül elérhető.

\*2 A készülék képes a fogadott faxdokumentumok kinyomtatására.

\*3 A Monarch boríték és a kartotéklap csak a kézi adagolónyílásba helyezhető.

\*4 A papírfiókba 76,2–216,0 mm széles és 210–356,0 mm hosszú egyéni méretű papír helyezhető. A 76,2–216,0 mm széles és 127–356,0 mm hosszú egyéni méretű papír a kézi adagolónyílásba helyezhető.

### MEGJEGYZÉS

A készülék alapértelmezett papírmérete a Letter. Ha más méretű papírt használ, akkor módosítsa a papírméret-beállítást.

#### Papírméret és -típus beállítása

### ■ Papírtípus és a papírforrás kapacitása

Használható a készülékben klórmentes papír.

	Papírtípus	Papírfiók papírkapacitása	Kézi adagolónyílás papírkapacitása
Normál papír*1	60–80 g/m <sup>2</sup>	250 lap	1 lap
	80–90 g/m <sup>2</sup>	170 lap	1 lap

Vastag papír*2	90–105 g/m <sup>2</sup>	170 lap	1 lap
	105–163 g/m <sup>2</sup>	100 lap	1 lap
Újrahasznosított papír*1	60–80 g/m <sup>2</sup>	250 lap	1 lap
	80–90 g/m <sup>2</sup>	170 lap	1 lap
Színes papír*1	60–80 g/m <sup>2</sup>	250 lap	1 lap
	80–90 g/m <sup>2</sup>	170 lap	1 lap
Bankpapír*3	60–163 g/m <sup>2</sup>	100 lap	1 lap
Írásvetítő fólia*4		50 lap	1 lap
Címke		100 lap	1 lap
Boríték		20 lap	1 lap

\*1 Csak a MF229dw / MF226dn típus esetén, az automatikus kétoldalas nyomtatás papírcsere nélkül elérhető.

\*2 Csak a MF229dw / MF226dn típus esetén, az automatikus kétoldalas nyomtatás Vastag papír 1 (90–120 g/m<sup>2</sup>) esetén érhető el.

\*3 Csak a MF229dw / MF226dn típus esetén, az automatikus kétoldalas nyomtatás Bank papír 1 (60–90 g/m<sup>2</sup>) és Bank papír 2 (90–120 g/m<sup>2</sup>) esetén érhető el.

\*4 Lézernyomtatókhoz való fóliát használjon.

## ■ Papírtípus és készülékbeállítás

### ▶ Papír betöltése

## ■ Nyomtatható terület

A dokumentum nyomtatható területét az alábbi ábra árnyékolt része mutatja.

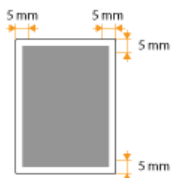



## A másolás műszaki adatai

<b>Beolvasási felbontás</b>	<b>Szöveg/fénykép (nagy sebességű)</b> 300 x 600 dpi <b>Szöveg/fénykép, fénykép, szöveg</b> 600 x 600 dpi
<b>Kimeneti felbontás</b>	600 x 600 dpi
<b>Másolási méretarány</b>	100% 1:1, Legfeljebb 400%, 200%, 141% A5->A4, 70% A4->A5, 50%, Legalább 25%
<b>Másolás sebessége* (A4 normál 1:1)</b>	<b>MF229dw / MF226dn</b> 27 másolat/perc <b>MF217w / MF216n</b> 23 másolat/perc
<b>Példányszám folyamatos másolás esetén</b>	Legfeljebb 99 példány
<b>Első másolathoz szükséges idő (A4)</b>	Üveglap: 9 másodperc vagy kevesebb Adagoló: 14 másodperc vagy kevesebb

\* A A4 méretű normál papírra történő egyoldalas másolás sebessége folyamatos másolás esetén érvényes. A másolási sebesség függ a kimeneti felbontástól, a papírtípustól és a papírmérettől, valamint a papír adagolási irányától. Kisebb papírméret esetén lassabb lehet a másolás. Emellett előfordulhat, hogy a készülék a folyamatos másolás közben leáll, vagy hogy a másolási sebesség a készülék belsejében lévő megfelelő hőmérséklet, illetve az optimális nyomtatási minőség biztosítása érdekében lecsökken.

## A fax műszaki adatai

<b>Használt vonal</b>	Nyilvános kapcsolt telefonhálózat (PSTN)*1
<b>Átviteli mód</b>	Super G3, G3
<b>Tömörítési eljárás</b>	MH, MR, MMR
<b>Adatátviteli sebesség</b>	Super G3: 33,6 kbps, G3: 14,4 Kb/s Automatikus sebesség-visszalépés
<b>Átviteli sebesség</b>	Kb. 3 másodperc/oldal*2 (ECM-MMR, memóriából 33,6 kbit/s sebességű átvittel)
<b>Küldés memóriából/Fogadás memóriába</b>	Maximum körülbelül 256 oldal*2 (összes küldött/fogadott lap száma) (A memóriából küldhető faxfeladatok maximális száma: 10 feladat/A memóriába fogadható faxfeladatok maximális száma: 90 feladat)
<b>Fax felbontása</b>	Normál: 200 x 100 dpi Finom: 200 x 200 dpi Fotó: 200 x 200 dpi Szuperfinom: 200 x 400 dpi
<b>Tárcsázás</b>	Egyérintéses gombok (4 rendeltetési hely) Kódtárcsás hívás (100 rendeltetési hely) Csoporthívás (103 csoport) Címjegyzékes hívás Normál hívás (számbillentyűkkel) Automatikus újrahívás Kézi újrahívás Körözvényadás (114 rendeltetési hely)
<b>Jelentések</b>	Küldés eredménye Átvitelkezelési jelentés (Alapértelmezés: automatikus létrehozás minden 40 címzett után) Vétel eredménye
<b>Telefon típusa</b>	Kézibeszélő (opcionális)/külső telefon/külső telefon beépített üzenetrögzítővel/adatmodem

\*1 A helyszíntől, illetve a telefonos kapcsolattól függően előfordulhat, hogy nem hajtható végre adatkommunikáció. Ebben az esetben forduljon a Canon hivatalos helyi forgalmazójához, vagy hívja a Canon segélyvonalát.

\*2 Az ITU-T (ITU Telecommunication Standardization Sector) standard 1. táblázata alapján, MMR szabványos mód.

## A lapolvasó műszaki adatai

<b>Típus</b>	Színes lapolvasó
<b>Legnagyobb beolvasási méret</b>	Üveglap: legfeljebb 216 mm x 297 mm Adagoló: legfeljebb 216 mm x 356 mm
<b>Beolvasási felbontás</b>	<b>Optikai felbontás</b> Üveglap: legfeljebb 600 dpi x 600 dpi Adagoló: legfeljebb 300 dpi x 300 dpi <b>Szoftveres interpolációval elérhető felbontás</b> 9600 x 9600 dpi
<b>Beolvasási sebesség*1 (A4, 300 x 300 dpi)</b>	<b>MF229dw</b> Színes: 15 lap/perc Fekete-fehér: 22 lap/perc <b>MF226dn / MF217w / MF216n</b> Színes: 15 lap/perc Fekete-fehér: 20 lap/perc
<b>Illesztőprogram</b>	TWAIN WIA 1.0 (Windows XP) WIA 2.0 (Windows Vista/7/8/8.1) ICA (Mac OS X 10.6.x vagy újabb)

\*1 A kommunikációs idő nélkül.

## A nyomtató műszaki adatai

<b>Kiadó tálca kapacitása*1</b> (új A4 méretű papírköteg esetén)	Kb. 100 lap (68 g/m <sup>2</sup> )
<b>Nyomatási sebesség*2</b> (A4 normál 1:1)	<b>MF229dw / MF226dn</b> 27 oldal percenként <b>MF217w / MF216n</b> 23 oldal percenként
<b>Első nyomtatás ideje*3</b> (A4)	6 másodperc vagy kevesebb
<b>Nyomatás felbontása</b>	600 dpi x 600 dpi (1200 dpi x 1200 dpi-nek megfelelő)
<b>Árnyalás</b>	256 árnyalat
<b>Festékkazetták</b>	 <b>Kellékanyagok</b>

\*1 A telepítési környezettől és a használt papírtípustól függően változhat.

\*2 A A4 méretű normál papírra történő egyoldalas nyomtatás sebessége folyamatos nyomtatás esetén érvényes. A nyomtatási sebesség függ a kimeneti felbontástól, a papírtípustól és a papírmérettől és a papír adagolási irányától. Kisebb papírméret esetén lassabb lehet a nyomtatás. Emellett a készülék leállhat a folyamatos nyomtatás közben, vagy csökkenhet a nyomtatási sebesség a készülék belsejében tapasztalható, megfelelő hőmérséklet biztosítása, illetve az optimális nyomtatási minőség érdekében.

\*3 Függ a kimeneti környezettől.

## Kellékanyagok

Az alábbiakban megtalálható az ebben a készülékben használt kellékanyagok cseréjének becsült ideje. A kellékanyagokat a Canon hivatalos kereskedőjétől vásárolja meg. A kellékanyagok tárolása és kezelése során tartsa be a biztonsági és egészségvédelmi óvintézkedéseket (🔴 **Kellékanyagok**).

### MEGJEGYZÉS

- A telepítési környezettől, a nyomtatáshoz használt papír méretétől vagy a dokumentum típusától függően előfordulhat, hogy a kellékanyagokat a becsült élettartam vége előtt kell kicserélni.
- A csere-festékkazetták eltérnek a mellékelt festékkazettáktól, ezért kapacitásuk is eltérő lehet.

## ■ Festékkazetták

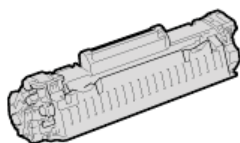

### A készülékhez mellékelt festékkazetták

A készülékhez mellékelt festékkazetta átlagos kapacitása\* 1700 lap.

\* Az átlagos kapacitás az „ISO/IEC 19752” szabvány szerinti kapacitás, amely a Nemzetközi Szabványügyi Testület (ISO) által kibocsátott általános szabvány az egyszínű elektrofotografikus nyomtatók és a nyomtatót is tartalmazó többfunkciós eszközök festékkazetta-élettartamának meghatározására A4 méretű papír és az alapértelmezett nyomtatási fedettség alkalmazása esetén.

### Cserekkazetták

Az optimális nyomtatási minőség érdekében eredeti Canon festékkazetták használata ajánlott.

Eredeti Canon festékkazetta	Festékkazetta átlagos kapacitása*
Canon Cartridge 737	2400 lap

### MEGJEGYZÉS



Teendő a festékkazetták cseréje esetén 🔴 **A festékkazetták cseréje**

## HIVATKOZÁSOK

🔴 **A festékkazetták cseréje**

## A készülékhez mellékelte kézikönyvek

A készülékhez az alábbiakban felsorolt kézikönyvek vannak mellékelve. Szükség esetén lapozza fel ezeket.

<b>Kezdeti lépések</b>		<p>Először ezt a kézikönyvet olvassa el. Ez leírja a beállítási teendőket a csomagolóanyag eltávolításától kezdve a készülék beállításáig.</p>
<b>e-Kézikönyv (ez a kézikönyv)</b>		<p>Ez a webböngészőben megjeleníthető kézikönyv a készülék minden funkcióját leírja. Az információk kategóriák szerint böngészhetők, a megfelelő kulcsszóra keresve pedig megjelenítheti az adott témakör oldalait. <b>Az e-Kézikönyv használata</b></p>
<b>MF Driver Installation Guide (MF-illesztőprogram-telepítési útmutató)</b>		<p>Ez a kézikönyv a többfunkciós illesztőprogramok, az MF Toolbox alkalmazás és a User Software and Manuals DVD-ROM (Felhasználói szoftverek és útmutatók DVD lemez) lemezen található szoftverek telepítésének módját ismerteti.</p>

## Az e-Kézikönyv használata

Az e-Kézikönyv egy számítógépen megtekinthető kézikönyv, amely ismerteti a készülék összes funkcióját. Kereshet a tervezett használat alapján, illetve a keresett oldalak gyors megkereséséhez kulcsszót alkalmazhat. Az e-Kézikönyv a számítógépre telepítve vagy közvetlenül a DVD-ROM-ról is használható. **▶ Az e-Kézikönyv telepítése**

### A kívánt témakör megkeresése

A keresett oldalak a következő 3 módszer használatával találhatók meg.

#### Keresés tartalomjegyzékből

A keresett oldal a témának a képernyő bal oldalán levő [Tartalom] lapon történő kijelölésével, majd a téma melletti [Fejezet ikon] kiválasztásával található meg.

#### ▶ Kezdőlap

#### ▶ Témakörök

#### Keresés kulcsszó alapján

Keresés végezhető kulcsszó, például „fax” vagy „vezeték nélküli hálózat” megadásával, amelyre megjelennek a kulcszót tartalmazó oldalak. A keresett oldalak ezek között található meg. Beírhat kifejezéseket is, mint például „hálózathoz csatlakozás”. A kulcsszó szerinti keresés az AND (ÉS) logikai műveleteket (Boole-operátorokat) is támogatja, több kulcszó kereséséhez.

#### ▶ Keresés lap

#### Keresés webhelytérképen

A képernyő tetején kattintson a [Webhelytérkép] elemre, és megjelenik az e-Kézikönyv összes témakörének listája. Ebben megtalálhatja a keresett témakört.

#### ▶ Webhelytérkép

## MEGJEGYZÉS

### Rendszerkövetelmények

- Az e-Kézikönyv használatához a következő webböngészőkre van szükség. Az alábbiakban nem felsorolt böngésző használata esetén előfordulhat, hogy az e-Kézikönyv tartalma nem megfelelően jelenik meg.

**Windows:** Internet Explorer 8.0/9.0/10.0/11.0, Firefox 24 ESR/F 26

**Mac OS:** Safari 7, Firefox 24 ESR/F 26

- Ez a CD-ROM/DVD-ROM PDF formátumú kézikönyveket tartalmazhat. Ha nem fér hozzá az Adobe Reader alkalmazáshoz, amellyel megtekinthetné a PDF formátumú kézikönyveket, akkor próbálkozzon más programokkal, például a Vivid Document Imaging Technologies által fejlesztett PDF Preview programmal.

### A legfrissebb e-Kézikönyvről

A legfrissebb e-Kézikönyvért tekintse meg a Canon webhelyét.

## Az e-Kézikönyv telepítése

Az e-Kézikönyv a készülékhez mellékelt DVD-ROM lemezről telepíthető a számítógépre. A kézikönyveket tartalmazó DVD-ROM címkéje az országtól/régiótól és a készülék típusától függően eltérhet.

### 1 Helyezze be a User Software and Manuals DVD-ROM (Felhasználói szoftverek és útmutatók DVD lemez) lemezt a számítógép meghajtójába.

- Válasszon nyelvet, majd kattintson az [OK] gombra, ha erre vonatkozó kérés jelenik meg.
- Ha nem jelenik meg a [Software Programs/Manuals Setup] (Szoftverek/kézikönyvek telepítése) képernyő, akkor vegye ki a DVD-ROM lemezt a meghajtóból, majd tegye be újra, vagy tekintse át a következő részt: **A [Software Programs/Manuals Setup] (Szoftverek/kézikönyvek telepítése) képernyő megjelenítése.**

### 2 Kattintson a [Custom Installation] (Egyéni telepítés) gombra.

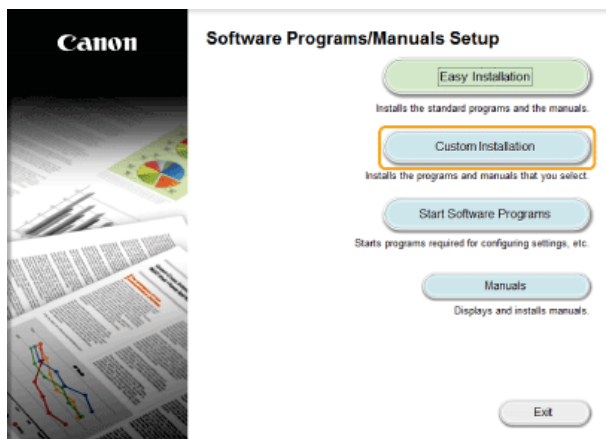

### 3 Válassza az [USB Connection] (USB-kapcsolat) lehetőséget, majd kattintson a [Next] (Tovább) gombra.

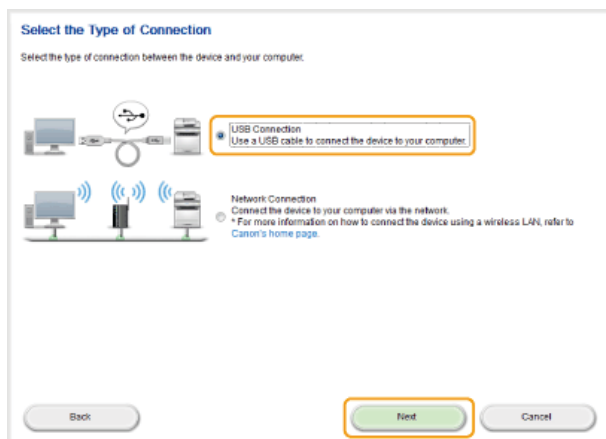

#### MEGJEGYZÉS:

Válassza az [USB Connection] (USB-kapcsolat) lehetőséget, még hálózati csatlakozás esetén is.

### 4 Törölje a jelet minden jelölőnégyzetből a [Manuals] (Kézikönyvek) kivételével, majd kattintson az [Install] (Telepítés) lehetőségre.



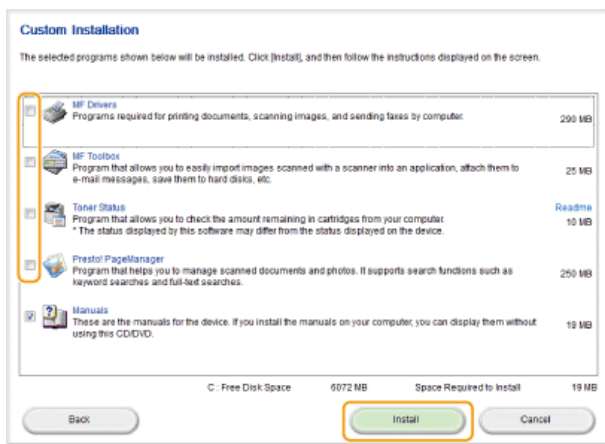

**5 Olvassa el a licencszerződést, és ha elfogadja, kattintson a [Yes] (Igen) gombra.**

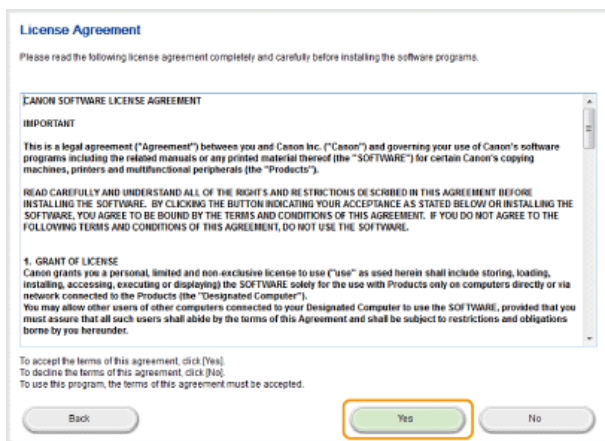

- A telepítés elindul.
- Ekkor várakozzon türelemmel. A folyamat eltarthat egy ideig.

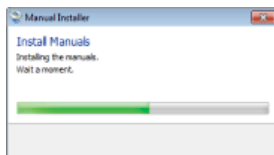

**6 Kattintson az [Kilépés] gombra.**

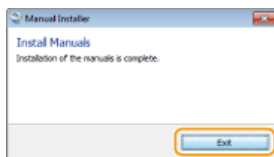

**7 Kattintson a [Next] (Tovább) ► [Exit] (Kilépés) gombra.**

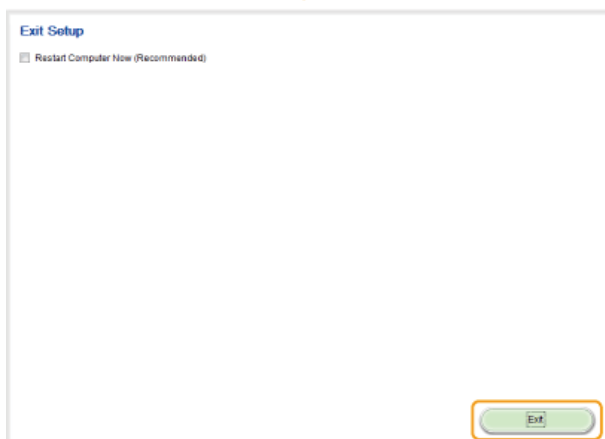

## Az e-Kézikönyv megjelenítése

Kattintson duplán az asztalon az e-Kézikönyv ikonjára.



### MEGJEGYZÉS

#### Ha adatvédelmi figyelmeztetés jelenik meg

Kattintson a [Tartalom megjelenítése] gombra.

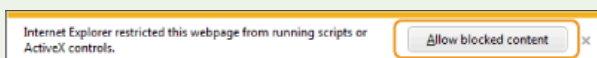

### TIPPEK: Az e-Kézikönyv megjelenítése közvetlenül a DVD-ROM lemezzől

A számítógép operációs rendszerétől függően előfordulhat, hogy megjelenik egy adatvédelmi figyelmeztetés. Ha megjelenik ez az üzenet, engedélyezze a tartalmak webböngészőben történő megjelenítését.

- 1 Helyezze be a User Software and Manuals DVD-ROM (Felhasználói szoftverek és útmutatók DVD lemez) lemezt a számítógép meghajtójába.**
  - Válasszon nyelvet, majd kattintson az [OK] gombra, ha erre vonatkozó kérés jelenik meg.
  - Ha nem jelenik meg a [Software Programs/Manuals Setup] (Szoftverek/kézikönyvek telepítése) képernyő, akkor vegye ki a DVD-ROM lemezt a meghajtóból, majd tegye be újra, vagy tekintse át a következő részt: **CA [Software Programs/Manuals Setup] (Szoftverek/kézikönyvek telepítése) képernyő megjelenítése.**
- 2 Kattintson a [Manuals] (Kézikönyvek) elemre.**
- 3 Kattintson az [e-Manual] (e-Kézikönyv) elemre.**

#### MEGJEGYZÉS:

A számítógép operációs rendszerétől függően előfordulhat, hogy megjelenik egy adatvédelmi figyelmeztetés. Ha megjelenik ez

az üzenet, engedélyezze a tartalmak webböngészőben történő megjelenítését.

## Az e-Kézikönyv eltávolítása

Az e-Kézikönyvet eltávolíthatja a számítógépről, ha vissza szeretné állítani a számítógépet az e-Kézikönyv telepítése előtti állapotra.

### 1 Helyezze be a User Software and Manuals DVD-ROM (Felhasználói szoftverek és útmutatók DVD lemez) lemezt a számítógép meghajtójába.

- Válasszon nyelvet, majd kattintson az [OK] gombra, ha erre vonatkozó kérés jelenik meg.

### 2 Kattintson a [Start Software Programs] (Szoftverek indítása) elemre.

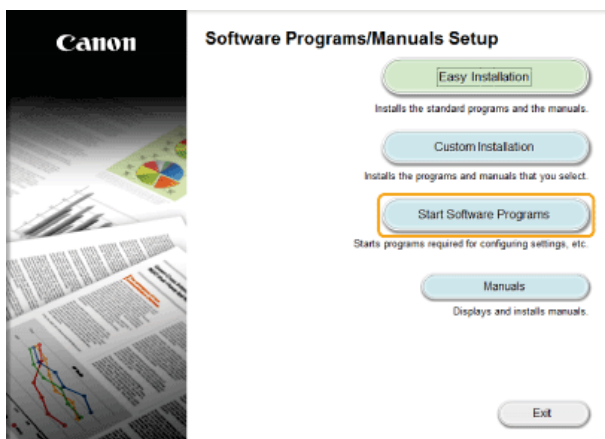

#### MEGJEGYZÉS:

Ha a fenti képernyő nem jelenik meg, olvassa el a **A [Software Programs/Manuals Setup] (Szoftverek/kézikönyvek telepítése) képernyő megjelenítése** részt.

### 3 Kattintson a [Start] gombra a [Manual Uninstaller] (Kézikönyv eltávolítása) pontnál.

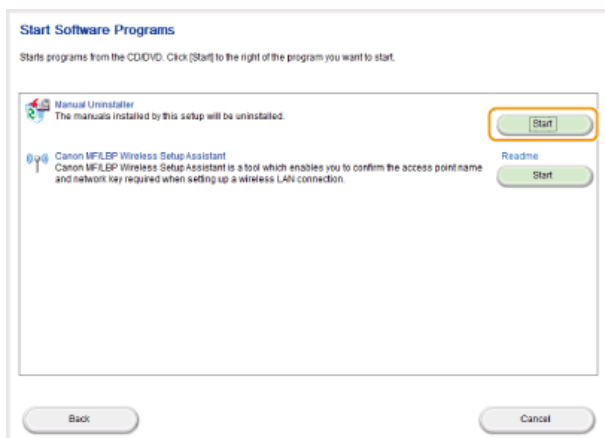

### 4 Kattintson az [Uninstall] (Eltávolítás) lehetőségre.

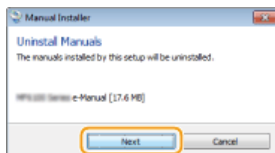

- Elkezdődik az eltávolítás.
- Ekkor várakozzon türelemmel. A folyamat eltarthat egy ideig.

### 5 Kattintson az [Exit] (Kilépés) gombra.

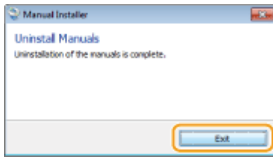

**6** Kattintson a [Back] (Vissza) ► [Exit] (Kilépés) gombra.

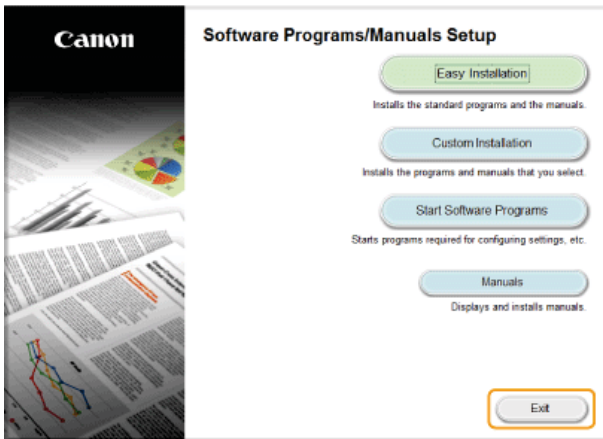
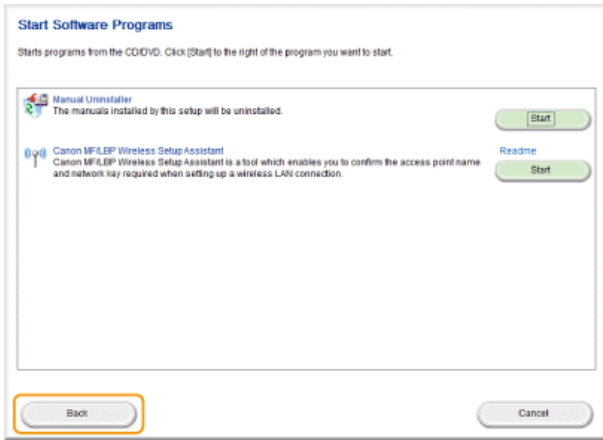

## Az e-Kézikönyv képernyője

Az e-Kézikönyv különböző képernyőkre van osztva, és a képernyők tartalma változó.

### Kezdőlap

Az e-Kézikönyv elindításakor jelenik meg.



**a Canon**

Kattintson ide az első lapra való visszatéréshez.

**b [Tartalom] lap / [Keresés] lap**

Ide kattintva válthat a tartalomjegyzék és a kereső között.

**c Tartalom**

Megjelenik a fejezetek címe (1). Vigye az egérmutatót az egyik címre, és a fejezet témakörei megjelennek a jobb oldalon. Kattintson egy témakörre, és megjelenik annak az oldala.



**d [Kezdőlap]**

Kattintson ide az első lapra való visszatéréshez.

**e [Webhelytérkép]**

Kattintson az összes e-Kézikönyv témakör megjelenítéséhez.

## f [Súgó]

Kattintson az e-Kézikönyv megtekintésével, keresések végrehajtásával kapcsolatos és más információk megjelenítéséhez.

## g [Nyomtatás]

Ide kattintva kinyomtathatja az éppen látható tartalmat.

## h Kiemelt funkciók

Különbféle gyakorlati példákkal szolgál a készülék alkalmazási lehetőségeire. A 1/2/3/4 lehetőségre kattintva kategóriánként gyakorlati példákat jeleníthet meg, a beúszó képernyőn pedig elolvashatja az egyes kategóriák további tudnivalóit. Úgy állíthatja meg a diavetítést, hogy fölé viszi az egérmutatót. **Kiemelt funkciók**

## i [Gyors súgó] / [Hibaelhárítás] / [Karbantartás]

Ide kattintva a problémák elhárításáról és a készülék karbantartásáról tájékozódhat.

## j [Mac OS felhasználóknak]

Kattintson a Mac OS rendszer használatára vonatkozó óvintézkedések megtekintéséhez.

## k [Nyilatkozat]

Ide kattintva fontos információkat olvashat, amelyekkel tisztában kell lennie a készülék használata közben.

## l [Canon ügyfélszolgálat]

Itt található, hogy hová és kihez fordulhat a készülékkel kapcsolatos kérdéseivel.

## Kiemelt funkciók

Különbféle gyakorlati példákkal szolgál a készülék alkalmazási lehetőségeire.

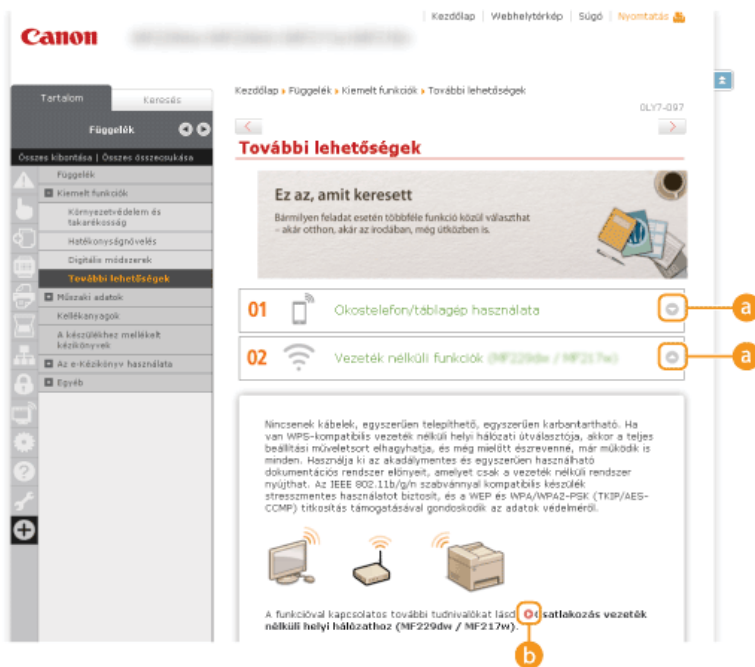

Kattintson ide a részletes információk megjelenítéséhez. Az ablak bezárásához kattintson ismét.



Ide kattintva megjelenítheti a megfelelő témakört.

## Témakörök

A készülék konfigurálására és használatára vonatkozó információkat tartalmaz.



**a [Tartalom]**

Megjelennek a fejezetek ikonjai és címei.



A [Tartalom] lap szélesíthető és szűkíthető.

**c [Összes kibontása] / [Összes összecsukása]**

Az összes témakör összes alrészének megjelenítéséhez kattintson az [Összes kibontása] elemre. Az összes témakör összes alrészének megjelenítéséhez kattintson a [Összes összecsukása] elemre.

**d Fejezet ikonok**

Kattintson a fejezetet ikonra a hozzátartozó fejezet tetejére való navigáláshoz.

**e Témakörök oldala**

Megjeleníti a kiválasztott fejezet témaköreit. Ha a témakörnél „+” látható, kattintásra megjeleníti az adott témakör alrészeit. A kibontott témakör bezárásához kattintson a „-” jelre.

**f [Az összes nyomtatása]**

A kiválasztott fejezet összes oldala külön ablakban nyílik meg. A fejezet szükség esetén kinyomtatható.

**g Navigáció**

Az épp megtekintett fejezet azonosítása.



Kattintson ide a lap elejére való visszatéréshez.



Ide kattintva megjelenítheti az előző vagy a következő témakört.



Kattintson ide a vonatkozó lapra való ugráshoz. Az előző lapra való visszatéréshez kattintson böngészője „Vissza” gombjára.



Kattintson a rejtett részletes leírások megjelenítéséhez. A részletes leírások bezárásához kattintson ismét.

**Keresés lap**

A keresett oldal megtalálásához kereső szövegmezőt tartalmaz.



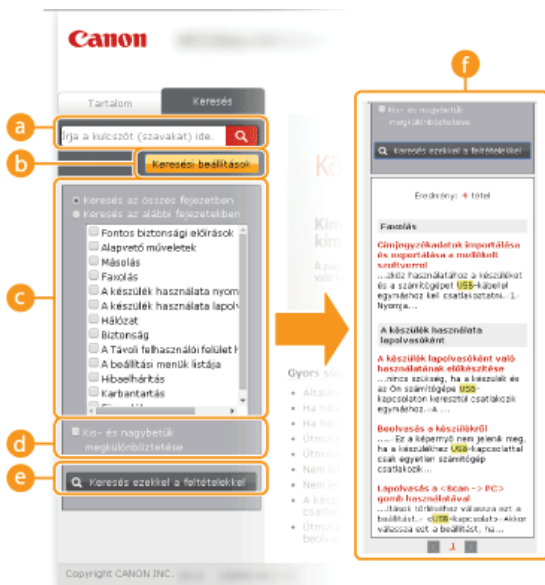

### a [Írja a kulcsszót (szavakat) ide.]

Írjon be egy vagy több kulcsszót, majd jelenítse meg a keresési eredményeket a keresési párbeszédpanel  elemére kattintva ().

### b [Keresési beállítások]

Ide kattintva keresési feltételeket határozhat meg, például a keresés hatókörét és a nem pontos megfelelés feltételeit. A feltételek megjelenítéséhez kattintson erre a gombra, amikor szürke. A feltételek bezárásához kattintson erre a gombra, amikor narancssárga.



### c A keresés hatókörének kiválasztója

A keresés hatókörét adja meg. A keresés hatókörének leszűkítésével eredményesebben keresheti meg a témaköröket. A keresés hatókörének kiválasztása akkor különösen hasznos, ha Ön nagyjából tudja, hogy hol lehet az a témakör, amelyet keres.

### d A keresési beállítások kiválasztója

Ha meg szeretné különböztetni a keresésben a kis- és a nagybetűket, jelölje be ezt a jelölőnégyzetet.

### e [Keresés ezekkel a feltételekkel]

Ide kattintva megjelenítheti a  és  segítségével megadott feltételeknek megfelelő keresési találatokat.

### f A keresési eredmények párbeszédpanelje

Megjeleníti a megadott kulcsszavakat tartalmazó oldalakat keresési találatok. A találatok között keresse meg a kívánt oldalt, majd kattintson az oldal témakörének címére. Ha a találatok nem férnek el egy oldalon, a  gombra vagy egy oldalszámmra kattintva jelenítheti meg az adott oldalon lévő találatokat.

## Webhelytérkép

Az e-Kézikönyv tartalomjegyzékét jeleníti meg.

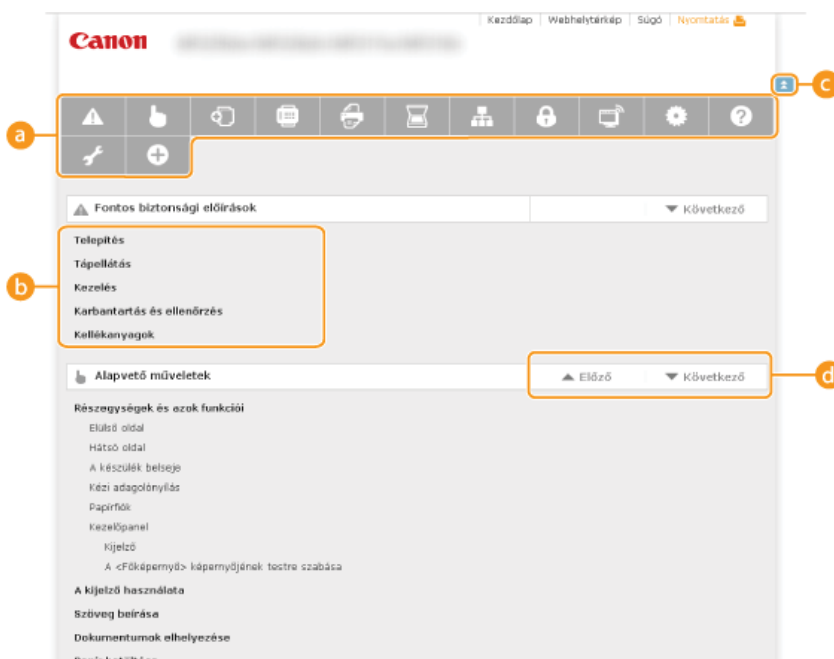

**a Fejezet ikonok**

Kattintson a kiválasztott fejezet témaköréhez való ugráshoz.

**b Cím (Témakör)**

Címetek és témaköröket jelenít meg. Az oldalra való ugráshoz kattintson a címre vagy a témakörre.



Kattintson ide a lap elejére való visszatéréshez.



Erre az elemre kattintva léphet az előző vagy a következő fejezetre.

## Az e-Kézikönyv megtekintése

### Jelzések

Az alábbi jelzések használatával a biztonságra, tilalmakra, valamint a készülék használatára vonatkozó figyelmeztetések, hasznos tippek és más információk jeleníthetők meg.



Olyan műveletekre vonatkozó figyelmeztetés, amelyek nem megfelelő végrehajtása halált vagy személyi sérülést okozhat. A készülék biztonságos használata érdekében mindig vegye figyelembe ezeket a figyelmeztetéseket.



Olyan műveletekre hívja fel a figyelmet, amelyek nem megfelelően végrehajtva személyi sérülést okozhatnak. A készülék biztonságos használata érdekében mindig vegye figyelembe ezeket a figyelmeztetéseket.



Olyan műveletet jelez, amelyet nem szabad elvégezni. Körültekintően olvassa el ezeket az elemeket, és semmiképpen se végezze el a leírt műveleteket.

### FONTOS

A működtetésre vonatkozó előírások vagy korlátozások jelzése. Figyelmesen olvassa el ezeket a figyelmeztetéseket a készülék megfelelő használata, valamint a készülék, illetve az egyéb eszközök károsodásának elkerülése érdekében.

### MEGJEGYZÉS



A művelet pontosabb leírását adja meg, vagy kiegészítő magyarázattal szolgál az adott eljáráshoz.

### TIPPEK

A készülék hasznos funkcióit, illetve a használatával kapcsolatos tippeket jelöli.

### A kézikönyvben használt billentyűk és gombok

A készülék kezelőpaneljén található, illetve a számítógép kijelzőjén megjelenő gombok a következő jelöléssel szerepelnek:

Típus	Példa
A kezelőpanel gombjai	 
A kezelőpanelen látható beállítások	<Időzítő beállításai> <Adja meg a címet.>
A számítógép képernyőjén megjelenő gombok és egyéb szöveges elemek	[Preferences] (Beállítások)

### A kézikönyvben használt számítógépes képernyők

Az e-Kézikönyvben található képernyők általában az MF229dw készüléknek felelnek meg, az eltérő eseteket jelezzük. Az Ön által használt operációs rendszertől függően a kézikönyvben látható képernyők valamelyest eltérhetnek attól, amit Ön lát. Az illesztőprogramok és szoftverek megjelenése a verziójuktól függően eltérő lehet.

### A kézikönyvben szereplő ábrák

Az e-Kézikönyvben található ábrákon általában az MF229dw készülék szerepel, az eltérő eseteket jelezzük. Ha jelentősek az eltérések, több, a modellnévvel megkülönböztetett ábrát használunk, például „MFXXXX/MFXXXX”.

## Egyéb

---

Ebben a részben az alapvető Windows-műveletekről olvashat, valamint egyéb nyilatkozatokat, szerzői jogi és egyéb információkat találhat.

## Alapvető műveletek a Windows rendszerben

### ■ A [Computer] (Számítógép) vagy a [My Computer] (Sajátgép) megjelenítése

#### Windows XP Professional/Server 2003/Server 2003 R2

[Start] ► válassza a [My Computer] (Sajátgép) elemet.

#### Windows Vista/7/Server 2008/Server 2008 R2

[Start] ► válassza a [Computer] (Számítógép) lehetőséget.

#### Windows 8/Server 2012

Kattintson a jobb gombbal a képernyő bal alsó sarkába ► és válassza a [File Explorer] (Fájlkezelő) ► [Computer] (Számítógép) vagy [This PC] (Ez a gép) lehetőséget.

#### Windows 8.1/Server 2012 R2

Kattintson a jobb gombbal a [Start] gombra ► és válassza a [File Explorer] (Fájlkezelő) ► [Computer] (Számítógép) vagy [This PC] (Ez a gép) lehetőséget.

### ■ A nyomtatók mappájának megjelenítése

#### Windows XP Professional/Server 2003/Server 2003 R2

[Start] ► válassza a [Printers and Faxes] (Nyomtatók és faxok) lehetőséget.

#### Windows XP Home Edition

[Start] ► válassza a [Control Panel] (Vezérlőpult) ► parancsát, és kattintson a [Printers and Other Hardware] (Nyomtatók és más hardverek) ► majd [Printers and Faxes] (Nyomtatók és faxok) elemre.

#### Windows Vista

[Start] ► válassza a [Control Panel] (Vezérlőpult) ► majd [Printers] (Nyomtatók) lehetőséget.

#### Windows 7/Server 2008 R2

[Start] ► válassza a [Devices and Printers] (Eszközök és nyomtatók) lehetőséget.

#### Windows Server 2008

[Start] ► válassza a [Control Panel] (Vezérlőpult) ► parancsot, majd kattintson duplán a [Printers] (Nyomtatók) elemre.

#### Windows 8/Server 2012

Kattintson a jobb gombbal a képernyő bal alsó sarkába ► és válassza a [Control panel] (Vezérlőpult) ► [View devices and printers] (Eszközök és nyomtatók megjelenítése) parancsot.

#### Windows 8.1/Server 2012 R2

Kattintson a jobb gombbal a [Start] gombra ► válassza a [Control Panel] (Vezérlőpult) ► [View devices and printers] (Eszközök és nyomtatók megtekintése) lehetőséget.

### ■ Megosztott nyomtatók megjelenítése a nyomtatókiszolgálón

#### 1 Nyissa meg a Windows Explorer.

##### Windows XP/Vista/7/Server 2003/Server 2003 R2/Server 2008/Server 2008 R2

[Start] ► válassza az [All Programs] (Minden program) (vagy a [Programs] (Programok)) ► [Accessories] (Kellékek) ► [Windows Explorer] (Windows Intéző) lehetőséget.

##### Windows 8/Server 2012

Kattintson a jobb gombbal a képernyő bal alsó sarkába ► és válassza a [File Explorer] (Fájlkezelő) parancsot.

##### Windows 8.1/Server 2012 R2

Kattintson a jobb gombbal a [Start] gombra ► majd a [File Explorer] (Fájlkezelő) lehetőségre.

#### 2 Válassza a [Network] (Hálózat) vagy [My Network Places] (Hálózati helyek) lehetőséget, majd kattintson duplán a nyomtatókiszolgálóként beállítani kívánt számítógépre.

- A hálózat számítógépeinek megjelenítéséhez valószínűleg be kell kapcsolnia a hálózati feltérképezést, vagy meg kell keresnie a számítógépeket a hálózaton.
- Ellenőrizze, hogy megjelenik-e a megosztott nyomtató.

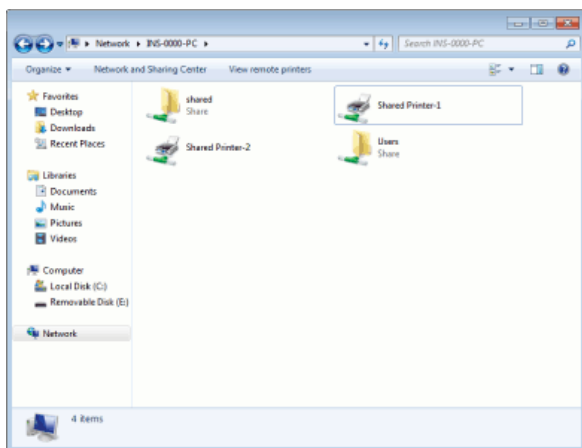

## ■ A [Software Programs/Manuals Setup] (Szoftverek/kézikönyvek telepítése) képernyő megjelenítése

Ha számítógépe nem jeleníti meg a [Software Programs/Manuals Setup] (Szoftverek/kézikönyvek telepítése) képernyőt, miután behelyezte a DVD-ROM-ot, akkor tegye a következőket. A DVD-ROM-meghajtó nevéhez a „D:” jelzés tartozik ebben a kézikönyvben. A DVD-ROM-meghajtó betűjele a használt számítógéptől függően ettől eltérő lehet.

### Windows XP/Server 2003/Server 2003 R2

---

- 1 [Start] ► válassza a [Run] (Futtatás) parancsot.
- 2 Írja be a „D:\Minst.exe” parancsot, majd kattintson az [OK] gombra.

### Windows Vista/7/Server 2008/Server 2008 R2

---

- 1 Írja be a „D:\Minst.exe” parancsot a [Start] menü [Search programs and files] (Keresés programokban és fájlokban) (vagy [Start Search] (Keresés megkezdése)) mezőjébe.
- 2 Nyomja meg az [ENTER] billentyűt.

### Windows 8/Server 2012

---

- 1 Kattintson a jobb gombbal a képernyő bal alsó sarkába ► és válassza a [Run] (Futtatás) parancsot.
- 2 Írja be a „D:\Minst.exe” parancsot, majd kattintson az [OK] gombra.

### Windows 8.1/Server 2012 R2

---

- 1 Kattintson a jobb gombbal a [Start] gombra ► majd válassza a [Run] (Futtatás) lehetőséget.
- 2 Írja be a „D:\Minst.exe” parancsot, majd kattintson az [OK] gombra.

## ■ Tesztoldal nyomtatása a Windows rendszerben

Úgy ellenőrizheti, hogy működőképes-e a nyomtató illesztőprogramja, hogy kinyomtat egy tesztoldalt a Windows rendszerben.

- 1 Helyezzen A4 méretű papírt a kézi adagolónyílásba. ► Papír behelyezése a kézi adagolónyílásba
- 2 Nyissa meg a nyomtató mappáját. ► A nyomtatók mappájának megjelenítése
- 3 Kattintson a jobb gombbal a nyomtató ikonjára, majd válassza a [Printer properties] (Nyomtató tulajdonságai) (vagy a [Properties] (Tulajdonságok)) parancsot.

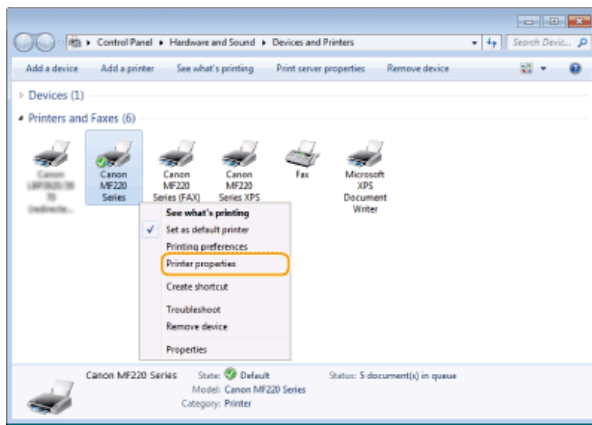

#### 4 Nyomtasson ki egy tesztoldalt.

- Kattintson a [General] (Általános) fülre.
- Nyomtassa ki a tesztoldalt a [Print Test Page] (Tesztoldal nyomtatása) gombra kattintva.

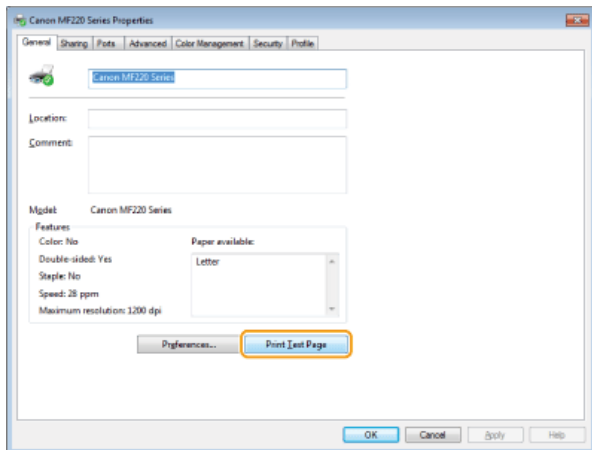

#### ■ A bitarchitektúra ellenőrzése

Ha nem biztos benne, hogy 32 bites vagy 64 bites Windows Vista/7/8/8.1/Server 2008/Server 2008 R2/Server 2012/Server 2012 R2 fut a számítógépen, tegye a következőket.

#### 1 Nyissa meg a [Control Panel] (Vezérlőpult) eszközt.

##### **Windows Vista/7/Server 2008/Server 2008 R2**

[Start] ► válassza a [Control Panel] (Vezérlőpult) lehetőséget.

##### **Windows 8/Server 2012**

Kattintson a jobb gombbal a képernyő bal alsó sarkába ► és válassza a [Control Panel] (Vezérlőpult) parancsot.

##### **Windows 8.1/Server 2012 R2**

Kattintson jobb gombbal a [Start] gombra ► válassza a [Control Panel] (Vezérlőpult) lehetőséget.

#### 2 Jelenítse meg a [System] (Rendszer) kategóriát.

##### **Windows Vista/7/8/8.1/Server 2008 R2/Server 2012/Server 2012 R2**

Kattintson a [System and Maintenance] (Rendszer és karbantartás) (vagy a [System and Security] (Rendszer és biztonság)) ► [System] (Rendszer) lehetőségre.

##### **Windows Server 2008**

Kattintson a [System] (Rendszer) elemre.

#### 3 Nézze meg, melyik bitarchitektúrát használja.

##### **32 bites verziók**

Megjelenik a [32-bit Operating System] (32 bites operációs rendszer) jelzés.

##### **64 bites verziók**

Megjelenik a [64-bit Operating System] (64 bites operációs rendszer) jelzés.

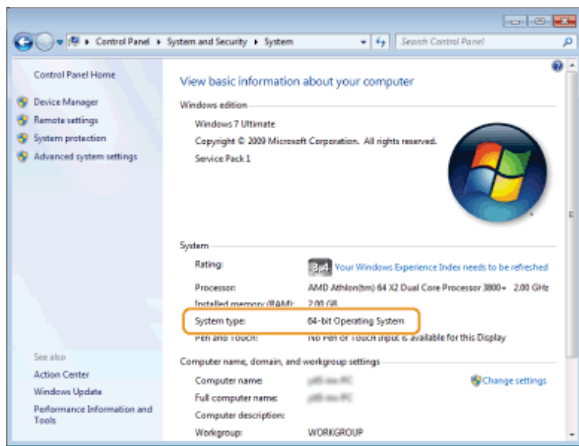

## ■ A számítógép nevének megtekintése

### Windows XP/Server 2003/Server 2003 R2

- 1 [Start] ► válassza a [Control Panel] (Vezérlőpult) parancsot.
- 2 Jelenítse meg a [System] (Rendszer) képernyőt.  
Kattintson a [Performance and Maintenance] (Teljesítmény és karbantartás) ► [System] (Rendszer) lehetőségre.
- 3 Kattintson a [Computer Name] (Számítógépnév) vagy [Network ID] (Hálózati azonosító) fülre.
- 4 Kattintson a [Change] (Módosítás) vagy a [Properties] (Tulajdonságok) elemre.

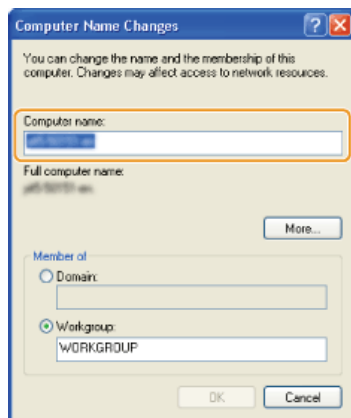

### Windows Vista/7/8/8.1/Server 2008/Server 2008 R2/Server 2012/Server 2012 R2

- 1 Nyissa meg a [Control Panel] (Vezérlőpult) eszközt.

#### Windows Vista/7/Server 2008/Server 2008 R2

[Start] ► válassza a [Control Panel] (Vezérlőpult) lehetőséget.

#### Windows 8/Server 2012

Kattintson a jobb gombbal a képernyő bal alsó sarkába ► és válassza a [Control Panel] (Vezérlőpult) parancsot.

#### Windows 8.1/Server 2012 R2

Kattintson a jobb gombbal a [Start] gombra ► válassza a [Control Panel] (Vezérlőpult) lehetőséget.

- 2 Jelenítse meg a [System] (Rendszer) kategóriát.

#### Windows Vista/7/8/8.1/Server 2008 R2/Server 2012/Server 2012 R2

Kattintson a [System and Security] (Rendszer és biztonság) (vagy a [System and Maintenance] (Rendszer és karbantartás)) ► [System] (Rendszer) lehetőségre.

#### Windows Server 2008

Kattintson duplán a [System] (Rendszer) elemre.

## ■ Az LPR/RAW nyomtatóport ellenőrzése



1 Nyissa meg a nyomtató mappáját. ▶ A nyomtatók mappájának megjelenítése

2 Kattintson a jobb gombbal a nyomtató ikonjára, majd válassza a [Printer properties] (Nyomtató tulajdonságai) (vagy a [Properties] (Tulajdonságok)) parancsot.

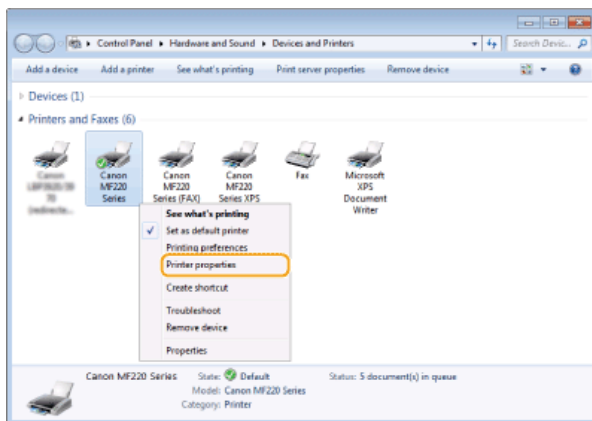

3 Ellenőrizze a port beállításait.

- Kattintson a [Ports] (Portok) fülre.
- Ellenőrizze, hogy a helyes port van-e beállítva a nyomtató számára.

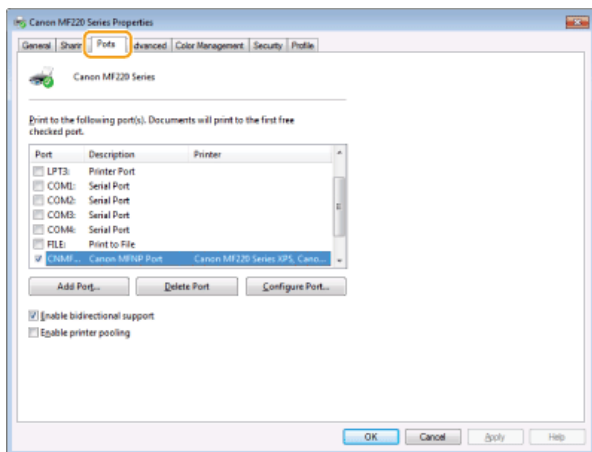

## Mac OS felhasználóknak

**A készülék vásárlásának helyétől függően előfordulhat, hogy készülékéhez nincs mellékelve a Mac OS rendszerhez való illesztőprogram. Az illesztőprogramok szükség esetén letölthetők a Canon webhelyéről. Ellenőrizze, hogy milyen operációs rendszer fut a számítógépén, és töltsse le a megfelelő illesztőprogramot a Canon webhelyéről. Az illesztőprogram telepítésének és használatának menetét lásd: MF Driver Installation Guide.**

Az e-Kézikönyv és az MF Driver Installation Guide (MF-illesztőprogram-telepítési útmutató) példáiban a Windows környezetben való működtetés módszereit mutatjuk be. A Mac OS rendszerhez készült illesztőprogram és segédprogram használatának bemutatása a következő útmutatóban vagy súgóban olvasható.

Funkció	Objektum	Referencia
Nyomatási funkció	Az illesztőprogram telepítése	<ul style="list-style-type: none"> <li>● Kezdeti lépések</li> <li>● MF Driver Installation Guide (MF-illesztőprogram-telepítési útmutató)</li> <li>● Canon MF Printer Driver Guide (Canon MF nyomtató-illesztőprogram útmutatója)</li> </ul>
	Az egyes funkciók használata	<ul style="list-style-type: none"> <li>● Az illesztőprogram súgója</li> <li>● Canon MF Printer Driver Guide (Canon MF nyomtató-illesztőprogram útmutatója)</li> </ul>
Faxfunkció	Az illesztőprogram telepítése	<ul style="list-style-type: none"> <li>● Kezdeti lépések</li> <li>● MF Driver Installation Guide (MF-illesztőprogram-telepítési útmutató)</li> <li>● Canon Fax Driver Guide (A Canon faxillesztőprogramjának kézikönyve)</li> </ul>
	Az egyes funkciók használata	<ul style="list-style-type: none"> <li>● Az illesztőprogram súgója</li> <li>● Canon Fax Driver Guide (A Canon faxillesztőprogramjának kézikönyve)</li> </ul>
Beolvasási funkció	Az illesztőprogram telepítése	<ul style="list-style-type: none"> <li>● Kezdeti lépések</li> <li>● MF Driver Installation Guide (MF-illesztőprogram-telepítési útmutató)</li> <li>● Canon Scanner Driver Guide (Canon a lapolvasó illesztőprogramjának kézikönyve)</li> </ul>
	Beolvasás (Az MF Toolbox vagy a ScanGear MF beállítása)	<ul style="list-style-type: none"> <li>● Canon Scanner Driver Guide (Canon a lapolvasó illesztőprogramjának kézikönyve)</li> </ul>

### ■ Az illesztőprogram-útmutató megjelenítése

Kattintson duplán a következő HTML-fájltra a mellékelt DVD lemez [Documents] (Dokumentumok) mappájában.

#### **Canon MF Printer Driver Guide (Canon MF nyomtató-illesztőprogram útmutatója)**

[Documents] (Dokumentumok)-[Print] (Nyomtatás) -[XXXXXX]\*-[Guide] (Útmutató)-[index.html]

#### **Canon Fax Driver Guide (A Canon faxillesztőprogramjának kézikönyve)**

[Documents] (Dokumentumok)-[FAX] (BEOLVASÁS) -[XXXXXX]\*-[Guide] (Útmutató)-[index.html]

#### **Canon Scanner Driver Guide (Canon a lapolvasó illesztőprogramjának kézikönyve)**

[Documents] (Dokumentumok)-[Scan] (Beolvasás) -[XXXXXX]\*-[Guide] (Útmutató)-[index.html]

\* Az [XXXXXX] helyére válassza ki a kívánt nyelvet.

### ■ Az illesztőprogram súgójának megjelenítése

Kattintson az illesztőprogram [?] pontjára.

## Nyilatkozat

### ■ Külső szolgáltatás és szoftver

Külső szoftver

### ■ R&TTE irányelv



A készülék (F167102/F167302) megfelel az 1999/5/EC irányelv alapvető előírásainak és használható az EU-ban. (Csak a faxfunkcióval rendelkező típusok esetén.)

(Csak Európára vonatkozik.)  
Canon Inc. / Canon Europa N.V.

### ■ EK irányelv EMC-előírásai

A készülék megfelel az EK irányelv alapvető EMC-előírásainak. A gyártó kijelenti, hogy a jelen termék megfelel az EK irányelv EMC-előírásainak 230 V, 50 Hz névleges értékű hálózati tápellátás esetén, bár a termék működésifeszültség-tartománya 220–240 V, frekvenciatartománya pedig 50/60 Hz. Az EK irányelv műszaki EMC-követelményeinek való megfeleléshez árnyékolt kábelek használata szükséges.

### ■ Lézeres biztonsági információk

A lézersugárzás veszélyes lehet az emberi szervezetre. Ezért a készülék belsejében lévő, hermetikusan zárt védőház és külső fedelek akadályozzák meg a lézersugarak kijutását. A normál felhasználói üzemeltetés során lézersugarak nem kerülhetnek ki a készülékből. Ez a készülék 1. osztályú lézeres terméknek minősül a következő szabványok szerint: IEC 60825-1: 2007, EN60825-1: 2007.

### ■ 220–240 V-os típus

Az alábbi ábrán látható címke a készülék lézeres beolvasóegységén található.



Ez a készülék megfelel az IEC60825-1: 2007, EN60825-1: 2007 szabvány szerinti alábbi besorolásnak:

CLASS 1 LASER PRODUCT

LASER KLASSE 1

APPAREIL À LASER DE CLASSE 1

APPARECCHIO LASER DI CLASSE 1

PRODUCTO LÁSER DE CLASE 1

APARELHO A LASER DE CLASSE 1

LUOKAN 1 LASER-TUOTE

LASERPRODUKT KLASSE 1



## ■ WEEE irányelv



Csak az Európai Unió és az EGT (Norvégia, Izland és Liechtenstein) országaiban

Ezek a szimbólumok azt jelzik, hogy a termék hulladékkezelése a háztartási hulladéktól különválasztva, az elektromos és elektronikus berendezések hulladékairól (WEEE) szóló (2012/19/EU) irányelvnek és az elemekről és akkumulátorokról, valamint a hulladék elemekről és akkumulátorokról szóló (2006/66/EK) irányelvnek megfelelően és/vagy ezen irányelveknek megfelelő helyi előírások szerint történik. Amennyiben a fent feltüntetett szimbólum alatt egy vegyjel is szerepel, az elemekről és akkumulátorokról szóló irányelvben foglaltak értelmében ez azt jelzi, hogy az elem vagy az akkumulátor az irányelvben meghatározott határértéknél nagyobb mennyiségben tartalmaz nehézfémeket (Hg = higany, Cd = kadmium, Pb = ólom).

E terméket az arra kijelölt gyűjtőhelyre kell juttatni – pl. hasonló termék vásárlásakor a régi becserélésére vonatkozó hivatalos program keretében, vagy az elektromos és elektronikus berendezések (EEE) hulladékainak gyűjtésére, valamint a hulladék elemek és hulladék akkumulátorok gyűjtésére kijelölt hivatalos gyűjtőhelyre. Az ilyen jellegű hulladékok nem előírászerű kezelése az elektromos és elektronikus berendezésekhez (EEE) általánosan kapcsolható potenciálisan veszélyes anyagok révén hatással lehet a környezetre és az egészségre. E termék megfelelő leselejtezésével Ön is hozzájárul a természeti források hatékony használatához.

A termék újrahasznosítását illetően informálódjon a helyi polgármesteri hivatalnál, a helyi közterület-fenntartó vállalatnál, a hivatalos hulladéklerakó telephelyen vagy a háztartási hulladék begyűjtését végző szolgáltatónál, illetve látogasson el a [www.canon-europe.com/weee](http://www.canon-europe.com/weee) vagy [www.canon-europe.com/battery](http://www.canon-europe.com/battery) internetes oldalra.

## ■ International ENERGY STAR Program



A Canon Inc. mint ENERGY STAR® partner megállapította, hogy a termék megfelel az ENERGY STAR program energiatakarékossági követelményeinek.

Az International ENERGY STAR Office Equipment program célja az energiatakarékosság a számítógépek és más irodai berendezések használata során.

A program olyan termékek fejlesztését és terjesztését támogatja, amelyek hatékony energiafogyasztás-csökkentő funkciókkal rendelkeznek. Ez nyitott rendszer, amelyben az üzlettulajdonosok önként vehetnek részt.

A céltermékek közé irodafelszerelések, pl. számítógépek, képernyők, nyomtatók, faxok és másolók tartoznak. A szabványok és emblémák minden résztvevő országban azonosak.

## ■ IPv6 Ready Logo



A készülék által támogatott protokollkészlet megkapta az IPv6 Forum által létrehozott 1-es fázisú IPv6 Ready emblémát.

## ■ Termékinformáció az (EK) 1275/2008 számú rendeletet kiegészítő (EU) 801/2013 számú BIZOTTSÁGI RENDELET előírásai szerint

A termék energiafogyasztása hálózati készenlét üzemmódban, a vezetékes hálózati portok csatlakoztatott állapota és az összes vezeték nélküli hálózati port aktív állapota esetén (ha egyidejűleg elérhető).

A típus neve	A termék energiafogyasztása hálózati készenlét üzemmódban
MF229dw MF226dn	2,1 W 1,3 W

## MEGJEGYZÉS

A fenti érték(ek) egy véletlenszerűen kiválasztott készülék tényleges értéke(i), és ezért a használt készülék értékétől eltérhet(nek). A mérés során az opcionális hálózati portok nincsenek csatlakoztatva és/vagy aktiválva.

■ A vezeték nélküli helyi hálózatra érvényes előírásokra vonatkozó információk **MF229dw / MF217w**

## Regulatory information

Users in the European Union and other European countries

MF229dw/MF217w includes Wireless LAN Module (Model name: AW-NM383).

This device complies with the essential requirements of the R&TTE Directive 1999/5/EC.

### R&TTE Declaration of Conformity (Wireless LAN Module)



Česky [Czech]	Společnost CANON INC. tímto prohlašuje, že zařízení AW-NM383 je v souladu se základními požadavky a dalšími příslušnými ustanoveními směrnice 1999/5/ES.
Dansk [Danish]	Undertegnede CANON INC. erklærer herved, at AW-NM383 overholder de væsentlige krav og øvrige relevante krav i direktiv 1999/5/EF.
Deutsch [German]	Hiermit erkläre CANON INC., dass sich das Gerät AW-NM383 in Übereinstimmung mit den grundlegenden Anforderungen und den übrigen einschlägigen Bestimmungen der Richtlinie 1999/5/EG befindet.
Eesti [Estonian]	Käesolevaga kinnitab CANON INC. seadme AW-NM383 vastavust direktiivi 1999/5/EÜ oluliste nõuetele ja muudele asjakohastele sätetele.
English	Hereby, CANON INC., declares that AW-NM383 is in compliance with the essential requirements and other relevant provisions of Directive 1999/5/EC.
Español [Spanish]	Por medio de la presente CANON INC. declara que el AW-NM383 cumple con los requisitos esenciales y cualesquiera otras disposiciones aplicables o exigibles de la Directiva 1999/5/CE.
Ελληνική [Greek]	Με την παρούσα, η CANON INC., δηλώνει ότι το μοντέλο AW-NM383 συμμορφώνεται προς τις ουσιαστικές απαιτήσεις και τις λοιπές σχετικές διατάξεις της Οδηγίας 1999/5/EK.
Français [French]	Par la présente, CANON INC. déclare que l'appareil AW-NM383 est conforme aux exigences essentielles et aux autres dispositions pertinentes de la directive 1999/5/CE.
Italiano [Italian]	Con la presente CANON INC. dichiara che AW-NM383 è conforme ai requisiti essenziali ed alle altre disposizioni pertinenti stabilite dalla direttiva 1999/5/CE.
Latviski [Latvian]	Ar šo CANON INC. deklarē, ka AW-NM383 atbilst Direktīvas 1999/5/EK būtiskajām prasībām un citiem ar to saistītajiem noteikumiem.
Lietuvių [Lithuanian]	Šiuo bendrovė „CANON INC.“ deklaruoja, kad AW-NM383 atitinka pagrindinius Direktyvoje 1999/5/EB išdėstytus reikalavimus ir kitas jos nuostatas.
Nederlands [Dutch]	Hierbij verklaart CANON INC. dat AW-NM383 in overeenstemming is met de essentiële eisen en de andere relevante bepalingen van richtlijn 1999/5/EG.
Malti [Maltese]	Hawnhekk, CANON INC., jiddikjara li l-AW-NM383 jikkonforma mal-htigijiet essenzjali u ma' dispozizzjonijiet relevanti oħra tad-Direttiva 1999/5/KE.
Magyar [Hungarian]	Alulírott CANON INC. nyilatkozom, hogy a AW-NM383 megfelel a vonatkozó alapvető követelményeknek és az 1999/5/EC irányelv egyéb előírásainak.
Polski [Polish]	Niniejszym CANON INC. oświadcza, że model AW-NM383 jest zgodny z zasadniczymi wymogami oraz pozostałymi stosownymi postanowieniami Dyrektywy 1999/5/EC.
Português [Portuguese]	Por este documento, a CANON INC. declara que o AW-NM383 está em conformidade com os requisitos essenciais e outras disposições relevantes da Diretiva 1999/5/CE.
Slovenščina [Slovenian]	Družba CANON INC. izjavlja, da je tiskalnik AW-NM383 skladni z bistvenimi zahtevami in ostalimi relevantnimi določili direktive 1999/5/ES.
Slovensky [Slovak]	CANON INC. týmto vyhlasuje, že AW-NM383 spĺňa základné požiadavky a všetky príslušné ustanovenia Smernice 1999/5/ES.
Suomi [Finnish]	CANON INC. vakuuttaa täten, että AW-NM383 -laite on direktiivin 1999/5/ EY oleellisten vaatimusten ja sitä koskevien direktiivin muiden ehtojen mukainen.
Svenska [Swedish]	Härmed intygar CANON INC. att denna AW-NM383 står i överensstämmelse med de väsentliga egenskapskrav och övriga relevanta bestämmelser som framgår av direktiv 1999/5/EG.
Română [Romanian]	Prin prezenta, CANON INC., declară faptul că aparatul AW-NM383 este în conformitate cu cerințele esențiale și cu alte prevederi relevante incluse în Directiva 1999/5/CE.
Български език [Bulgarian]	С настоящето CANON INC. декларира, че AW-NM383 отговаря на съществените изисквания и другите приложими изисквания на Директива 1999/5/EC.
Íslenska [Icelandic]	Hér með lýsir CANON INC. því yfir að AW-NM383 sé í samræmi við grunnkröfur og aðrar kröfur, sem gerðar eru í tilskipun 1999/5/EC.
Norsk [Norwegian]	CANON INC. erklærer herved at utstyret AW-NM383 er i samsvar med de grunnleggende krav og øvrige relevante krav i direktiv 1999/5/EF.

Gaeilge [Irish]	Dearbhaíonn CANON INC. leis seo go gclóíonn AW-NM383 le ceanglais riachtanacha agus le forálacha ábhartha eile na Treorach 1999/5/CE.
-----------------	---

(Csak Európára vonatkozik.)  
Canon Inc. / Canon Europa N.V.

### Regulatory information for users in Jordan

---

MF229dw/MF217w includes approved Wireless LAN Module (Model name: AW-NM383).

Contains Wireless LAN Module approved by TRC/SS/2014/38

### Regulatory information for users in UAE

---

MF229dw/MF217w includes approved Wireless LAN Module (Model name: AW-NM383).

TRA REGISTERED No: ER0126617/14 DEALER No: DA0060877/11
---

### ■ Nyilatkozatok

- A dokumentumban szereplő információk tartalma előzetes figyelmeztetés nélkül megváltozhat.
- A CANON INC. NEM VÁLLAL A JELEN DOKUMENTUMMAL KAPCSOLATBAN SEMMIFÉLE, SEM KIFEJEZETT, SEM HALLGATÓLAGOS GARANCIÁT, KIVÉVE AZOKAT AZ ESETEKET, AMIKOR ERRE KIFEJEZETTEN ÉS EGYÉRTELMŰEN HIVATKOZIK. EZ EGYÉB KORLÁTOZÁS NÉLKÜL VONATKOZIK AZ ÉRTÉKESÍTÉSSEL, A PIACRA HOZATAL LEHETŐSÉGÉVEL, MEGHATÁROZOTT FELHASZNÁLÁSRA VALÓ ALKALMASSÁGGAL VAGY AZ ALKALMAZÁS SORÁN TÖRTÉNŐ NYILVÁNOSSÁGRA HOZATALLAL KAPCSOLATOS GARANCIÁKRA IS. A CANON INC. NEM TEHETŐ FELELŐSSÉ SEMMILYEN KÖZVETLEN, VÉLETLEN VAGY KÖZVETETT KÁRÉRT, VESZTESÉGÉRT VAGY KÖLTSÉG FELMERÜLÉSÉÉRT, AMELY A JELEN DOKUMENTUM HASZNÁLATÁVAL KAPCSOLATBAN MERÜL FEL.

### ■ Szerzői jogok

Copyright CANON INC. 2014

A Canon Inc. előzetes írásbeli engedélye nélkül a jelen kiadvány semmilyen része sem reprodukálható, nem küldhető el, nem írható át, nem tárolható lekérdezőrendszerben, és nem fordítható le más nyelvre vagy számítógépes nyelvre, sem elektronikus, mechanikus, mágneses, optikai, kémiai, manuális sem egyéb úton.

### ■ Védjegyek

Az Adobe, az Acrobat, a Reader és a Photoshop az Adobe Systems Incorporated bejegyzett védjegye az Egyesült Államokban és/vagy más országokban.

Az Apple, a Bonjour, az iPad, az iPhone, az iPod touch, a Macintosh, a Mac OS és az OS X az Apple Inc. Egyesült Államokban és más országokban bejegyzett védjegye. Az AirPrint és az AirPrint embléma az Apple Inc. védjegye.

A Microsoft, a Windows, a Windows Vista, a Windows Server, az Internet Explorer, a Word, az Excel és a Power Point a Microsoft Corporation bejegyzett védjegye vagy védjegye az Egyesült Államokban és/vagy más országokban.

Portions of this software are copyright © 2007 The FreeType Project ([www.freetype.org](http://www.freetype.org)). All rights reserved.

Minden más termék- és márkanev az adott tulajdonos bejegyzett védjegye, védjegye illetve szolgáltatási neve.

## Kapcsolatfelvétel

---

### **CANON INC.**

---

30-2, Shimomaruko 3-chome, Ohta-ku, Tokyo 146-8501, Japan

### **CANON MARKETING JAPAN INC.**

---

16-6, Konan 2-chome, Minato-ku, Tokyo 108-8011, Japan

### **CANON U.S.A., INC.**

---

One Canon Park, Melville, NY 11747, U.S.A.

### **CANON EUROPA N.V.**

---

Bovenkerkerweg 59, 1185 XB Amstelveen, The Netherlands

### **CANON CHINA CO. LTD.**

---

15F Jinbao Building No.89, Jinbao Street, Dongcheng District, Beijing 100005, PRC

### **CANON SINGAPORE PTE LTD**

---

1 HarbourFront Avenue, #04-01 Keppel Bay Tower, Singapore 098632

### **CANON AUSTRALIA PTY LTD**

---

Building A, The Park Estate, 5 Talavera Road, Macquarie Park, NSW 2113, Australia

### **CANON GLOBAL NEMZETKÖZI OLDALAK**

---

<http://www.canon.com/>



*MF229dw / MF226dn / MF217w / MF216n*  
**MF Driver Installation Guide**



<a href="#">Introduction</a>	3
<a href="#">About the Drivers and Software</a>	4
<a href="#">Supported Operating Systems</a>	5
<a href="#">Selecting the Driver to Be Installed</a>	6
<a href="#">Installing</a>	8
<a href="#">Installing from the Supplied CD-ROM/DVD-ROM</a>	9
<a href="#">Installing after Downloading from the Canon Website</a>	20
<a href="#">Installing to Use WSD</a>	27
<a href="#">Uninstalling</a>	32
<a href="#">Troubleshooting</a>	36
<a href="#">Appendix</a>	37
<a href="#">Using the Installation Guide</a>	38
<a href="#">Screen Configuration of the Installation Guide</a>	39
<a href="#">Viewing the Installation Guide</a>	42
<a href="#">Other</a>	43
<a href="#">Basic Windows Operations</a>	44
<a href="#">Notice</a>	47

## Introduction

---

This Installation Guide mainly explains how to install and uninstall the MF Drivers and MF Toolbox.

### NOTE

System requirements for installation of the MF Drivers or MF Toolbox (**Supported Operating Systems**).

### ■ Installing

This section explains how to install the MF Drivers and MF Toolbox so the machine is ready to print from a computer. **Installing**



### ■ Uninstalling

This section explains how to uninstall the MF Drivers or MF Toolbox. **Uninstalling**



### ■ Troubleshooting

This section explains how to resolve problems that may occur during installation and uninstallation of the MF Drivers or MF Toolbox.

**Troubleshooting**



### ■ Appendix

This section explains how to use the Installation Guide and basic Windows operations. **Appendix**

## About the Drivers and Software

Be sure to read the following before installing the MF Drivers or other software. How to install differs with the connection method and environment.

<b>MF Drivers</b>	
Printer driver	You can print from an application to the machine once you have the printer driver installed on your computer.
Fax driver *1	If you install the fax driver on your computer, you can select "Print" from an application, select the Canon fax driver as a printer, and specify the output destination and options. The fax driver converts the data into an image that conforms to standard fax protocols so that the data can be printed or saved using the recipient's fax machine.
Scanner driver	You can use the machine as a scanner once you have the scanner driver installed on your computer.
Network Scan Utility	You need this utility software to use the machine as a network scanner. It is automatically installed along with the scanner driver.
MF Toolbox	The MF Toolbox provides a group of commands for you to open a scanned image in an application, send it as an e-mail attachment file, store it on the hard disk, etc.
Toner Status	This application informs you with the amount of cartridge consumption on the computer it is installed on (pop-up display). You can also access a site for purchasing cartridges directly from the application.
<b>Additional Software Programs</b>	
Address Book Import/Export Tool *2	You can use "Address Book Import/Export Tool" to export/import an address book registered in the machine. "Address Book Import/Export Tool" is contained in the [AddressBookTool] folder on the User Software and Manuals CD-ROM/DVD-ROM.
Canon MF/LBP Wireless Setup Assistant *2	You can check the SSID, the network key, etc. when connecting to a wireless LAN using "Canon MF/LBP Wireless Setup Assistant".
Presto! PageManager	You can handle scanned images in many ways using this software.

\*1 Fax driver may not be supplied depending on the model you are using.

\*2 This software may not be supplied depending on your model or your country or region.

### NOTE

Depending on the operating system you are using, some functions of the driver software included in the CD-ROM/DVD-ROM may not be usable. The newest software is posted on the Canon web site. Please verify the operating environment etc. and download the appropriate software if required.

## Supported Operating Systems

Check the following for MF Driver and MF Toolbox support for each OS.

○ :Supported  
 — :Not supported

	Windows XP	Windows Vista/7/8/8.1	Windows Server 2003/Server 2008	Windows Server 2008 R2/Server 2012/Server 2012 R2
Printer driver (UFRII LT)	○	○	○ *1	○ *1
Printer driver (UFRII LT (XPS))	—	○	○ *2	○
Fax driver *5	○	○	○ *1	○ *1
Scanner driver	○	○	—	—
Network Scan Utility	○ *1	○ *1	—	—
MF Toolbox	○	○	—	—
Toner Status	○ *3	○	—	—
Address Book Import/Export Tool *5	○	○	○	○
Canon MF/LBP Wireless Setup Assistant *5	○ *4	○ *4	○ *4	○ *4
Presto! PageManager	○ *3	○	—	—

\*1 Supported only over network connection.

\*2 Supported only with Windows Server 2008.

\*3 Supported only with 32-bit editions.

\*4 Supported only over wireless LAN connection.

\*5 These software may not be supplied depending on your model or your country or region.

## Selecting the Driver to Be Installed

Before installing the MF Drivers, on the machine, specify the connection method with the computer and the types of drivers to use.

- ▶ Using a Model with a Fax Function
- ▶ Using a Model without a Fax Function

### Using a Model with a Fax Function

- 1 Press  and tap <Menu>.



- 2 Tap <System Management Settings>.

If a screen for entering a PIN is displayed, enter the PIN with the numeric keys and tap <Apply>. **Setting the System Manager PIN (e-Manual)**

- 3 Tap <PDL Selection (Plug and Play)>.

- 4 Tap <Network> or <USB>.

- 5 Select the driver you are using.

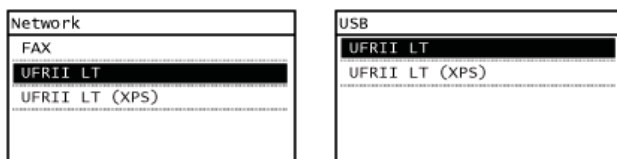

#### Selectable page description language

Network	Fax UFR II LT UFR II LT (XPS)
USB	UFR II LT UFR II LT (XPS)

- 6 Restart the machine.

- If you selected <USB> in step 4, turn OFF the machine and wait for at least 10 seconds before turning it back ON.

### Using a Model without a Fax Function

- 1 Press .

- 2 Use ▲/▼ to select <System Management Settings>, and press .

If a screen for entering a PIN is displayed, enter the PIN with the numeric keys and press [OK]. **Setting the System Manager PIN (e-Manual)**

- 3 Use ▲/▼ to select <PDL Selection (Plug and Play)>, and press .

4 Use ▲/▼ to select <Network> or <USB>, and press **OK**.

5 Use ▲/▼ to select the driver you are using, and press **OK**.

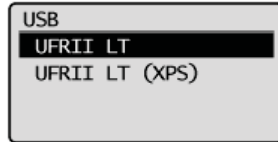
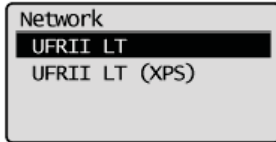

**Selectable page description language**

Network	UFRII LT UFRII LT (XPS)
USB	UFRII LT UFRII LT (XPS)

6 **Restart the machine.**

- If you selected <USB> in step 4, turn OFF the machine and wait for at least 10 seconds before turning it back ON.

## Installing

This section explains how to install the MF Drivers and MF Toolbox so the machine is ready to print from a computer.

### ■ Installing from the Supplied CD-ROM/DVD-ROM

Install the MF Drivers and MF Toolbox from the User Software and Manuals CD-ROM/DVD-ROM that is supplied with the machine. Perform the setup procedure, from connecting the machine and your computer to installation of the drivers. **▶ Installing from the Supplied CD-ROM/DVD-ROM**



### ■ Installing after Downloading from the Canon Website

The latest MF Driver and MF Toolbox versions are available for downloading from the Canon website. Download the MF Drivers or MF Toolbox if, for example, the drivers on the CD-ROM/DVD-ROM do not support the operating system of your computer. **▶ Installing after Downloading from the Canon Website**



#### NOTE

##### Adding a WSD Network Printer

If you are using Windows Vista/7/8/8.1/Server 2008/Server 2008 R2/Server 2012/Server 2012 R2, you can use WSD (Web Services on Devices) to add a network printer. **▶ Installing to Use WSD**

## Installing from the Supplied CD-ROM/DVD-ROM

The order of operations in Easy Installation is "Install the drivers" ► "Install the software supplied with the CD-ROM/DVD-ROM" ► "Install the e-Manual". For more information about how to connect the machine and a computer, see "Getting Started" before starting. You can choose to install standard software and the e-Manual with [Easy Installation], or specify the software and manuals to install with [Custom Installation].

- **Installing with [Easy Installation]**
- **Installing with [Custom Installation]**
- **Checking the Results of the Installation**

### IMPORTANT

If you are connecting the machine and a computer via a USB cable, install the software before connecting the USB cable. A USB cable is not included with the machine. Prepare one separately.

### NOTE

The options to be displayed differ depending on your country or region.

### Installing with [Easy Installation]

- 1 Log on to the computer with an administrator account.**
- 2 Insert the User Software and Manuals CD-ROM/DVD-ROM into the drive on the computer.**
- 3 Click [Easy Installation].**

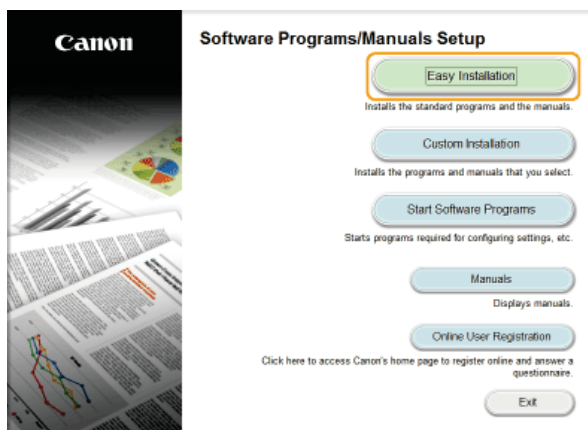

### NOTE:

- If you do not want to install the e-Manual on your computer or want to customize installed software, click [Custom Installation].
- If the above screen does not appear, see ➤ **Displaying the [CD-ROM/DVD-ROM Setup] Screen.**
- If [AutoPlay] is displayed, click [Run MInst.exe].

- 4 Select the connection method with the computer.**  
**USB Connection**  
 Select [USB Connection], and click [Next].



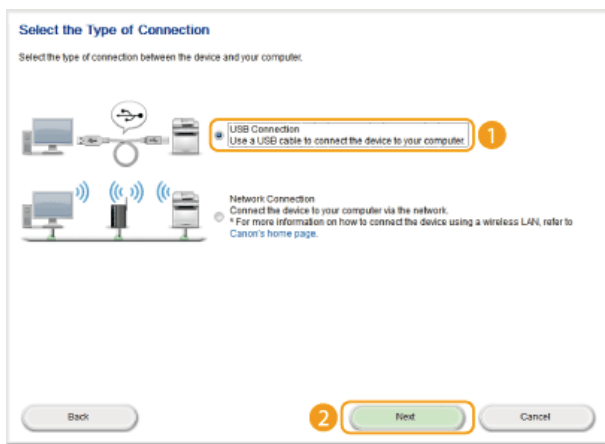

### Wired/Wireless LAN Connection

Select [Network Connection], and click [Next].

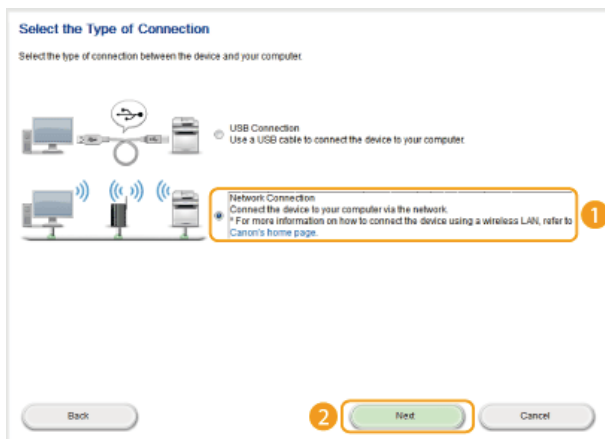

- In Server 2003/Server 2008/Server 2008 R2/Server 2012/Server 2012 R2, this screen is not displayed. Proceed to the following procedure.

## 5 Click [Install].

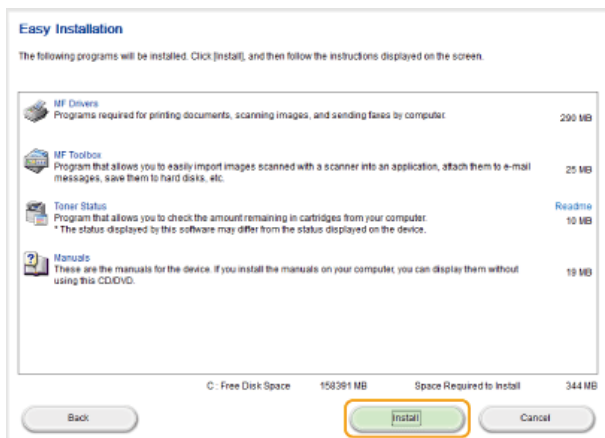

## 6 Read the License Agreement and click [Yes] to agree.

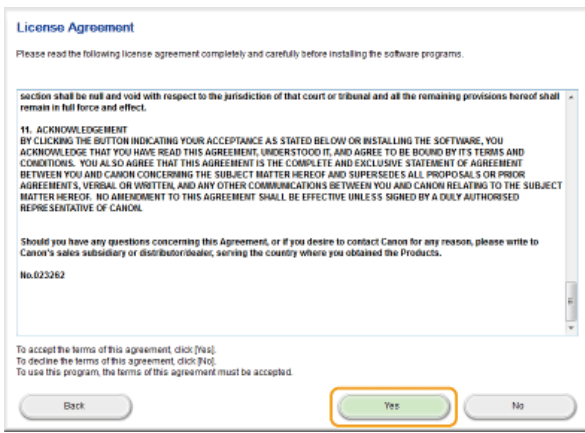

## 7 Click [Next].

- To connect the machine and a computer via a network, proceed to step 8.
  - To connect the machine and a computer via USB cable, proceed to step 10.
- ⇒ Installation of the drivers starts.

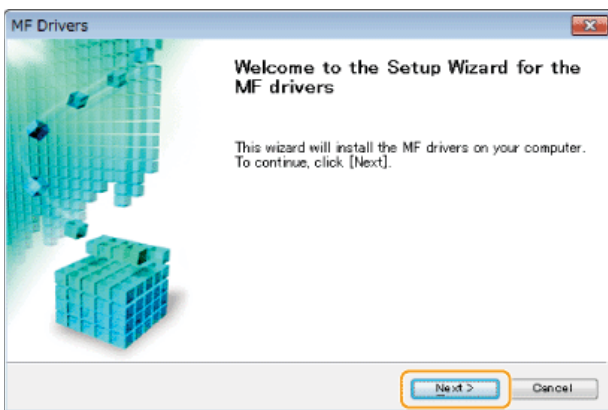

When the following screen appears, click [Yes].

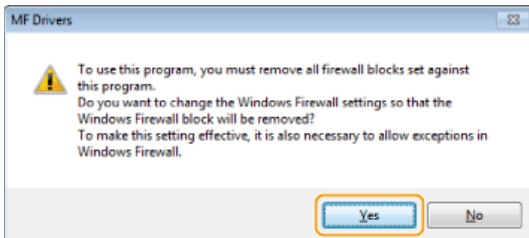

## 8 Select the machine, and click [Next].

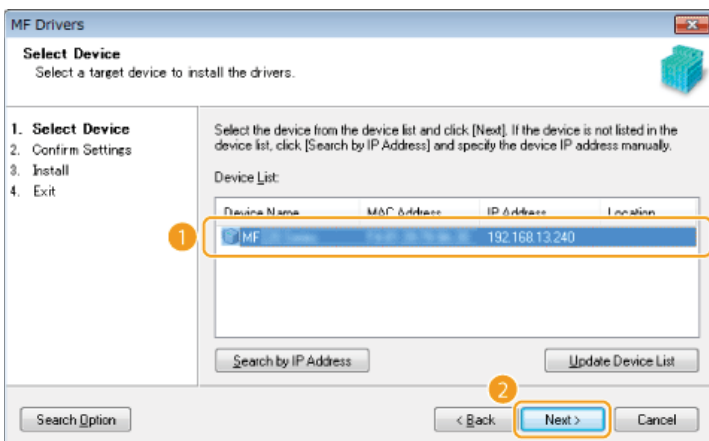

### NOTE:

If no machines are displayed in [Device List]

Check the computer and machine connection and IP address settings (**Viewing Network Settings (e-Manual)**), and click [Update Device List]. If the machine is still not displayed at all, click [Search by IP Address] ► enter the IP address set on the machine ► [OK].

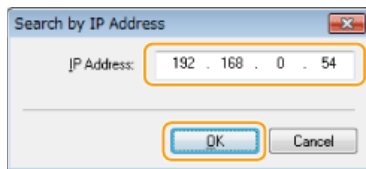

## 9 Check the settings, and click [Start].

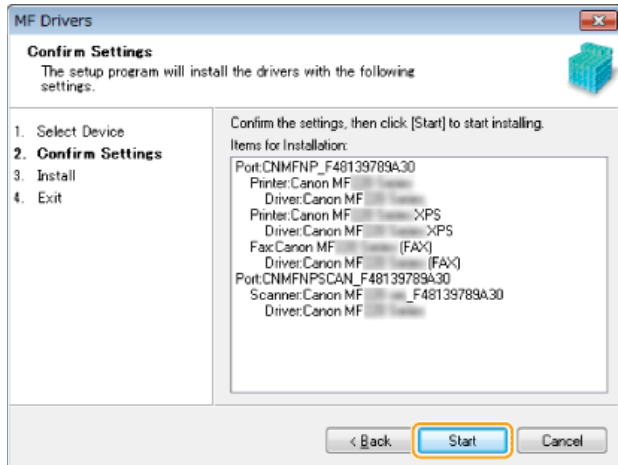

► Installation of the drivers starts.

## 10 Click [Exit].

■ In Windows Server 2003/Server 2008/Server 2008 R2/Server 2012/Server 2012 R2, MF Toolbox is not installed. Proceed to step 13.

## 11 Click [Start].



► Installation of MF Toolbox starts.

## 12 Click [Exit].

## 13 Follow the on-screen instructions to install Toner Status.

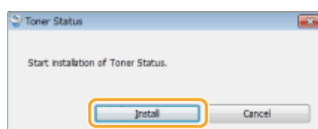

## 14 Follow the on-screen instructions to install the e-Manual.

## 15 Read the information in the following screen carefully, select [Accept] or [Do Not Accept], and click [Next].

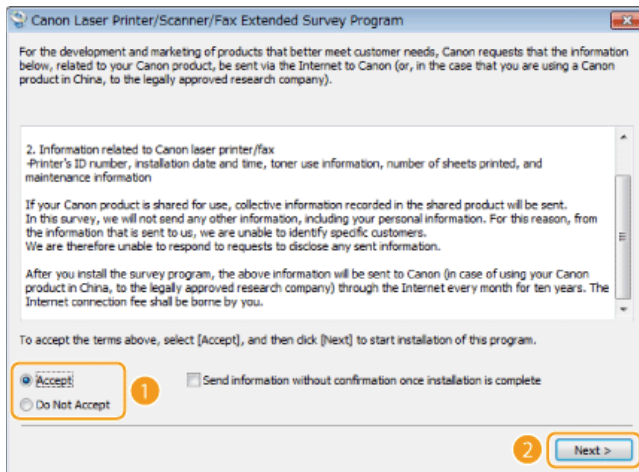

⇒ If you select [Accept], the Product Extended Survey Program is installed.

- The Product Extended Survey Program is a program to send basic information related to installation and usage of the printer to Canon every month for 10 years. It does not send any other information, including your personal information. You can uninstall the Product Extended Survey Program at any time. [Uninstalling the Product Extended Survey Program](#)

## 16 Click [Next].

## 17 Select the [Restart Computer Now (Recommended)] check box, and click [Restart] after removing the CD-ROM/DVD-ROM.

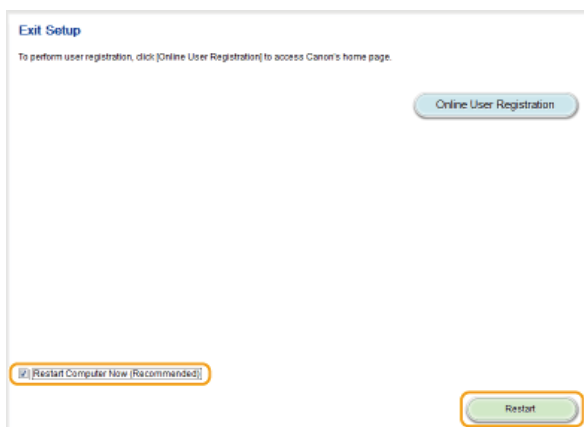

### Installing with [Custom Installation]

- 1 Log on to the computer with an administrator account.
- 2 Insert the User Software and Manuals CD-ROM/DVD-ROM into the drive on the computer.
- 3 Click [Custom Installation].

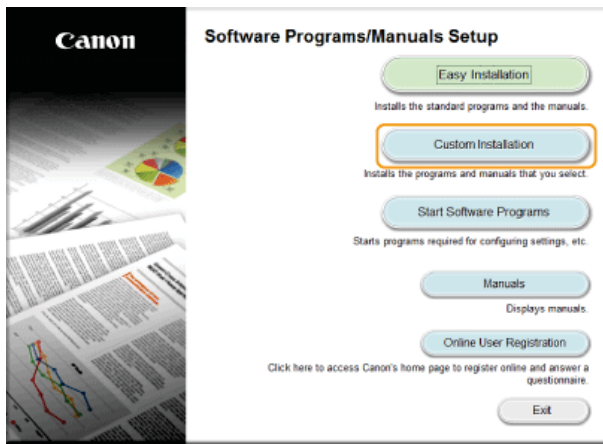

**NOTE:**

- If you want to install standard software and the e-Manual on your computer, click [Easy Installation].
- If the above screen does not appear, see **▶ Displaying the [CD-ROM/DVD-ROM Setup] Screen.**
- If [AutoPlay] is displayed, click [Run MInst.exe].

**4 Select the connection method with the computer.**

**USB Connection**

Select [USB Connection], and click [Next].

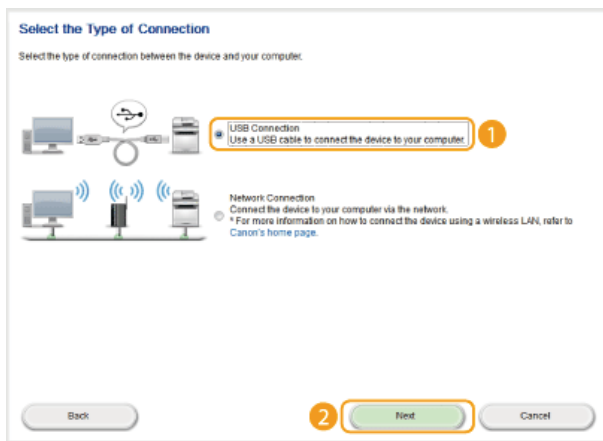

**Wired/Wireless LAN Connection**

Select [Network Connection], and click [Next].

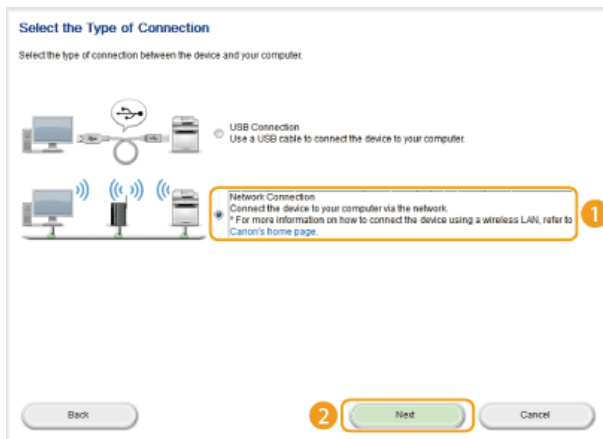

- In Server 2003/Server 2008/Server 2008 R2/Server 2012/Server 2012 R2, this screen is not displayed. Proceed to the following procedure.

**5 Select the check box next to the application you want to install and click [Install].**

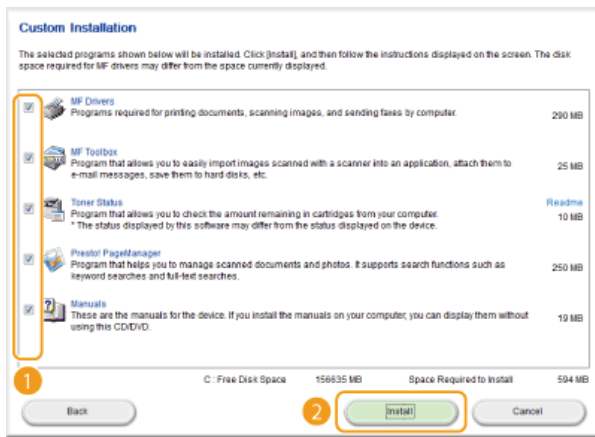

## 6 Read the License Agreement, and click [Yes] to agree.

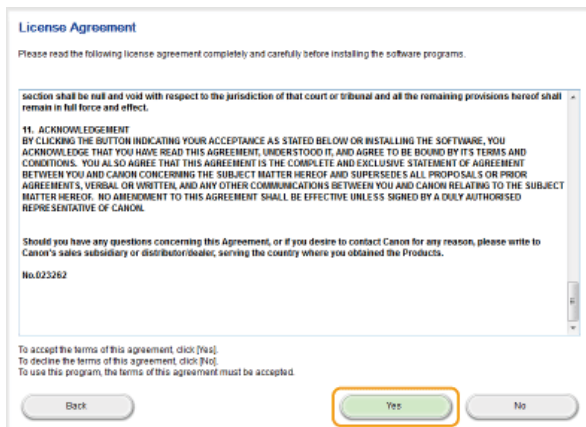

## 7 Click [Next].

- To connect the machine and a computer via a network, proceed to step 8.
  - To connect the machine and a computer via USB cable, proceed to step 13.
- ⇒ Installation of the drivers starts.



When the following screen appears, click [Yes].

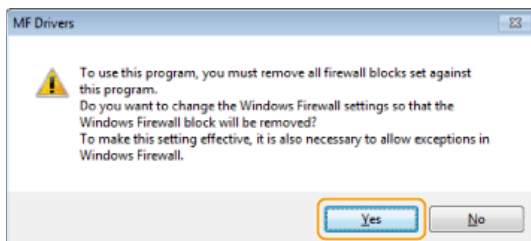

## 8 Select the machine, and click [Next].

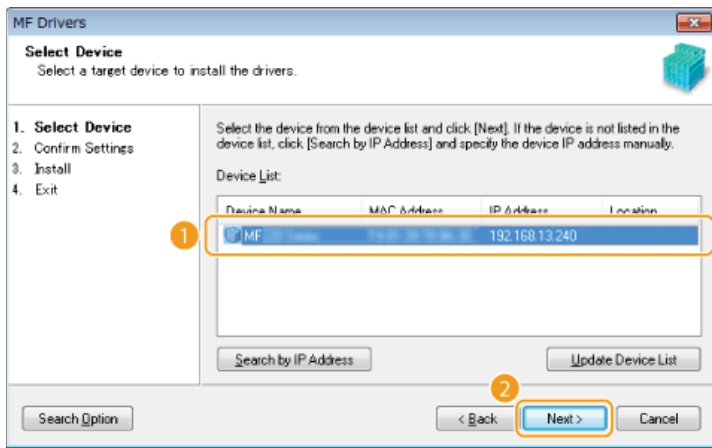

**NOTE:**

**If no machines are displayed in [Device List]**

Check the computer and machine connection and IP address settings (**Viewing Network Settings (e-Manual)**), and click [Update Device List]. If the machine is still not displayed at all, click [Search by IP Address] ► enter the IP address set on the machine ► [OK].



**9 Select the drivers to install, and click [Next].**

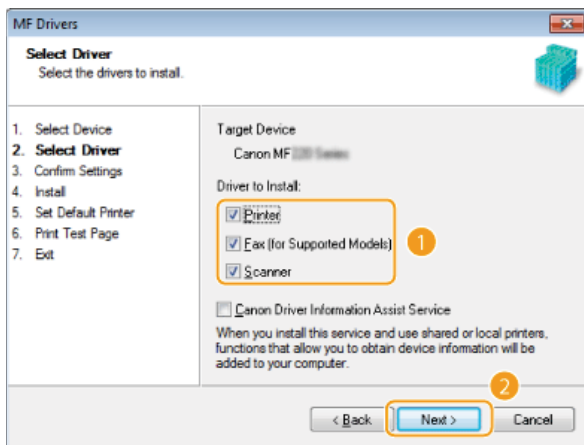

**NOTE:**

**To obtain device information for using a print server**

Select the [Canon Driver Information Assist Service] check box.

**10 Specify details for each driver.**

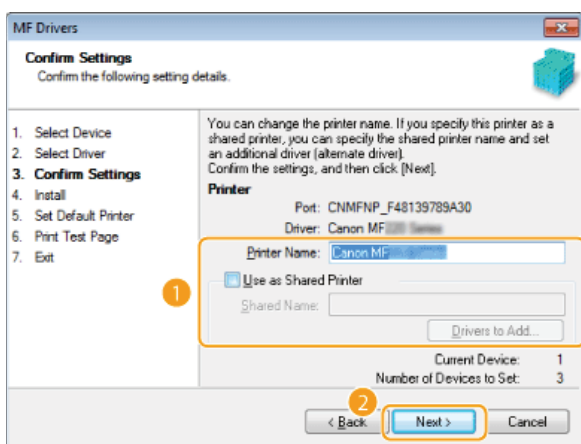

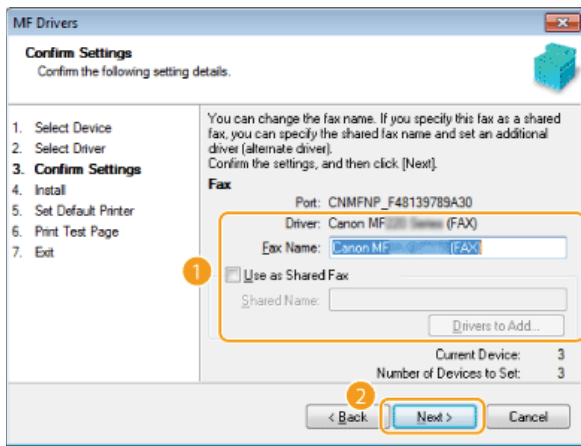

**[Printer Name]/[Fax Name]**

Change the name as necessary.

**[Use as Shared Printer]/[Use as Shared Fax]**

Select the check box if you want to share the machine (using the computer where you are performing the installation as a print server). **Setting Up Print Server (e-Manual)**

**[Shared Name]**

Change the shared name as necessary.

**[Drivers to Add]**

If you have selected the [Use as Shared Printer]/[Use as Shared Fax] check box, install additional drivers as necessary. Select the operating system, and click [OK] to install additional drivers.

**11 Check the displayed information, and click [Start].**

⇒ Installation of the drivers starts.

**12 Configure the machine normally used and make a test print.**

- To configure the machine as the machine normally used, select the driver, and click [Next].
- To print a test page, select the driver, and click [Next].

**13 Click [Exit].**

- In Windows Server 2003/Server 2008/Server 2008 R2/Server 2012/Server 2012 R2, MF Toolbox is not installed. Proceed to step 19.

**14 Click [Next].**



**15 Specify the folder for installing to, and click [Next].**

**16 Specify the folder for adding an icon, and click [Next].**

**17 Click [Start].**

⇒ Installation of MF Toolbox starts.

**18 Click [Exit].**



## 19 Follow the on-screen instructions to install Toner Status.

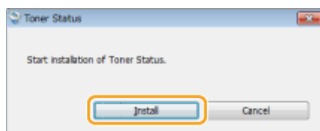

## 20 Follow the on-screen instructions to install Presto! PageManager and the e-Manual.

## 21 Read the information in the following screen carefully, select [Accept] or [Do Not Accept], and click [Next].

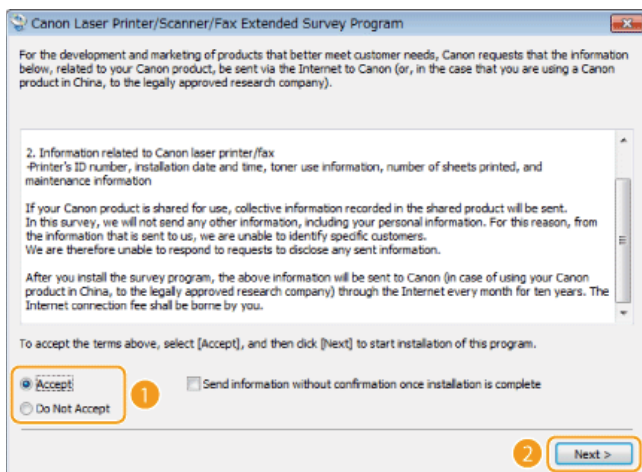

⇒ If you select [Accept], the Product Extended Survey Program is installed.

- The Product Extended Survey Program is a program to send basic information related to installation and usage of the printer to Canon every month for 10 years. It does not send any other information, including your personal information. You can uninstall the Product Extended Survey Program at any time. 📍 **Uninstalling the Product Extended Survey Program**

## 22 Click [Next].

## 23 Select the [Restart Computer Now (Recommended)] check box, and click [Restart] after removing the CD-ROM/DVD-ROM.

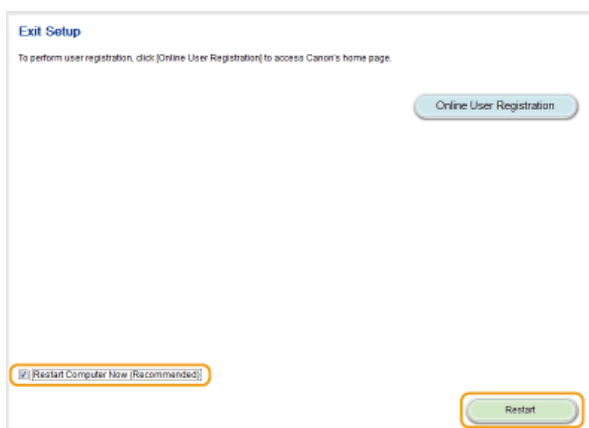

## Checking the Results of the Installation

You can check whether the MF Drivers, MF Toolbox, e-Manual, and etc. are installed correctly or not by whether the icons appear.

### Printer driver



When the printer driver is installed correctly, an icon for the installed printer appears in the printer folder (📍 **Displaying the Printer Folder**).

### Fax driver



When the fax driver is installed correctly, an icon for the installed fax appears in the printer folder (**Displaying the Printer Folder**).

### Scanner driver (network connection)



When the scanner driver is installed correctly, an icon for the installed scanner appears in the [Scanners and Cameras] or [Scanners and Cameras Properties] folder.

### Scanner driver (USB connection)



When the scanner driver is installed correctly, an icon for the installed scanner appears in the [Scanners and Cameras] or [Scanners and Cameras Properties] folder.

### MF Toolbox

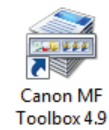

When MF Toolbox is installed correctly, an MF Toolbox icon appears on the desktop.

### Network Scan Utility



When Network Scan Utility is installed correctly, a Network Scan Utility icon appears in the taskbar.

### e-Manual



When the e-Manual is installed correctly, an e-Manual icon appears on the desktop.

- If you install the e-Manual with [Custom Installation], the icon does not appear.

### Toner Status



When Toner Status is installed correctly, a Toner Status icon appears in the taskbar.

## NOTE

### If the icon is not displayed

Uninstall the drivers (**Uninstalling the MF Drivers**) and repeat the setup from the beginning.

### Other software

You can install Presto! PageManager with [Custom Installation]. When Presto! PageManager is installed correctly, a Presto! PageManager icon appears on the desktop.

## Installing after Downloading from the Canon Website

Install the MF Drivers or MF Toolbox after downloading the latest version from the Canon website.

- ▶ **Installing the MF Drivers**
- ▶ **Installing the MF Toolbox**
- ▶ **Checking the Results of the Installation**

### IMPORTANT

If you are connecting the machine and a computer via a USB cable, install the software before connecting the USB cable. A USB cable is not included with the machine. Prepare one separately.

### NOTE

If an older version is already installed, a screen similar to the following appears when installing the new version, and installation is canceled. Uninstall the older version before installing the new version. ▶ **Uninstalling**

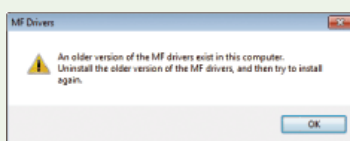

### Installing the MF Drivers

- 1 Log on to the computer with an administrator account.**
- 2 Download the drivers from the Canon website (<http://www.canon.com/>).**
  - For more information about how to download the drivers, see the driver download page for your machine.
- 3 Unzip the downloaded file.**
- 4 If you are making a wired or wireless LAN connection, connect the machine to the computer.**
  - Before starting installation of the drivers, configure network settings. For more information about how to configure network settings, see "Getting Started".
- 5 If you are making a USB connection, turn OFF the printer.**
- 6 Open the folder where the drivers are stored.**
  - 32-bit operating system**  
[us\_eng] or [uk\_eng] ▶ [32bit] folders of the downloaded file
  - 64-bit operating system**  
[us\_eng] or [uk\_eng] ▶ [x64] folders of the downloaded file

**NOTE:**  
If you do not know whether to specify the 32-bit version or the 64-bit version for Windows Vista/7/8/Server 2008/Server 2008 R2/Server 2012/Server 2012 R2, see ▶ **Checking the Bit Architecture.**
- 7 Double-click "Setup.exe".**

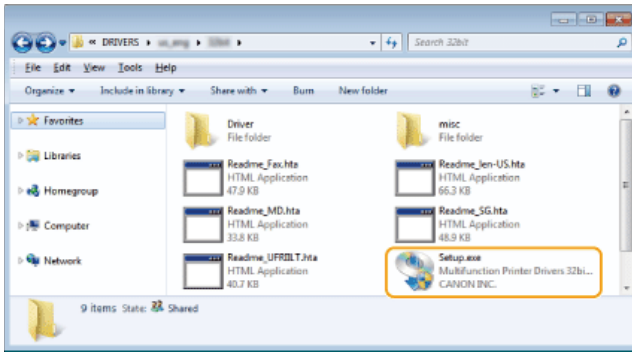

8 Click [Next].

9 Read the License Agreement, and click [Yes] to agree.



10 Select the connection method with the computer.

**USB Connection**

Select [USB Connection], and click [Next].

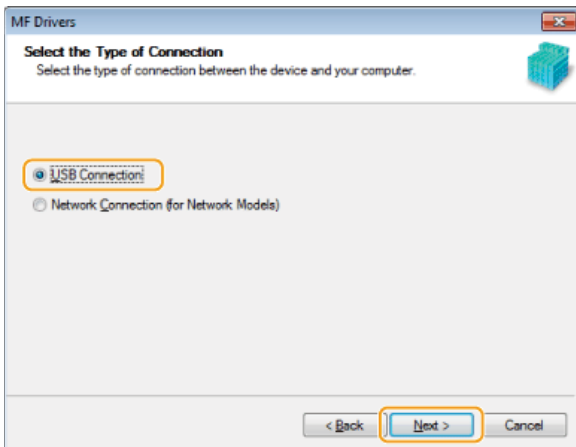

Installation of the drivers starts. Proceed to step 17.

**Wired/Wireless LAN Connection**

Select [Network Connection], and click [Next].

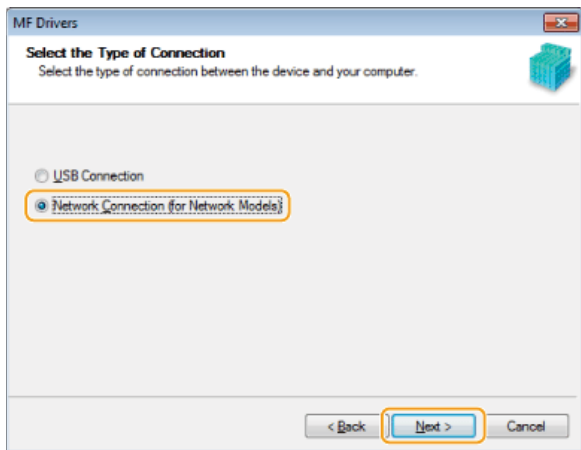

When the following screen appears, click [Yes].

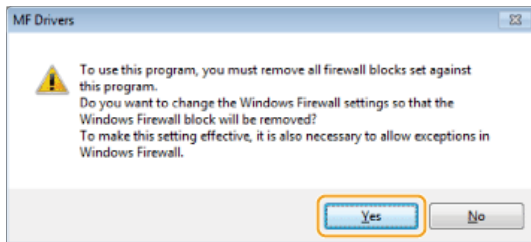

- In Server 2003/Server 2008/Server 2008 R2/Server 2012/Server 2012 R2, this screen is not displayed. Proceed to the following procedure.

## 11 Select the machine, and click [Next].

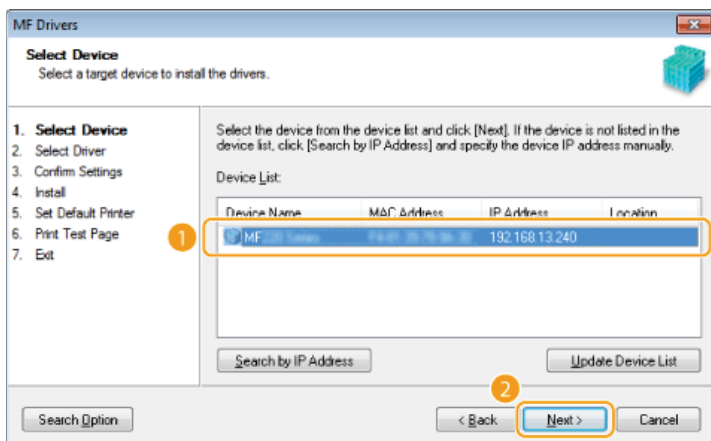

### NOTE:

#### If no machines are displayed in [Device List]

Check the computer and machine connection and IP address settings (**Viewing Network Settings (e-Manual)**), and click [Update Device List]. If the machine is still not displayed at all, click [Search by IP Address] ► enter the IP address set on the machine ► [OK].



## 12 Select the drivers to install, and click [Next].

- If you did not select [Printer], proceed to step 14.
- If you did not select either [Printer] or [Fax], proceed to step 15.

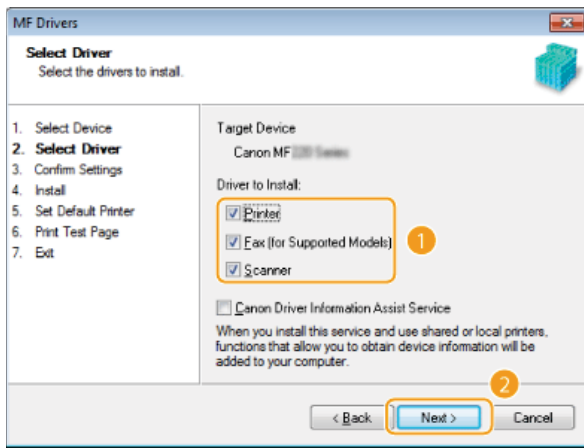

**NOTE:**

**To obtain device information for using a print server**

Select the [Canon Driver Information Assist Service] check box.

**13 Select the printer drivers to install, and click [Next].**

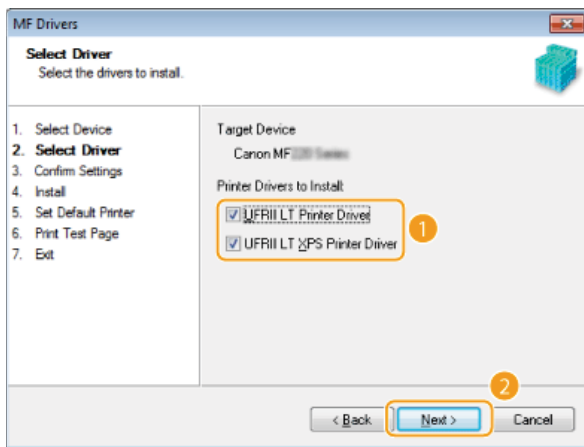

**14 Specify details for each driver.**

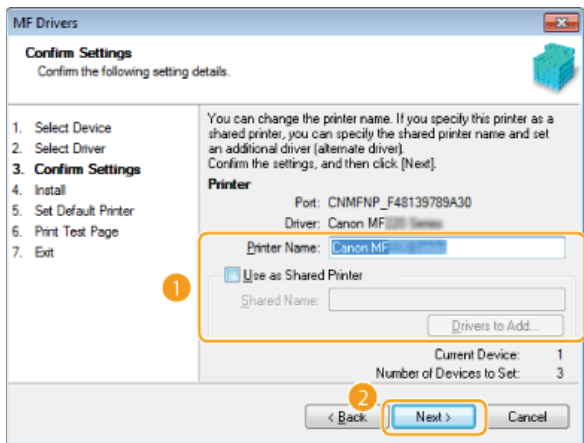

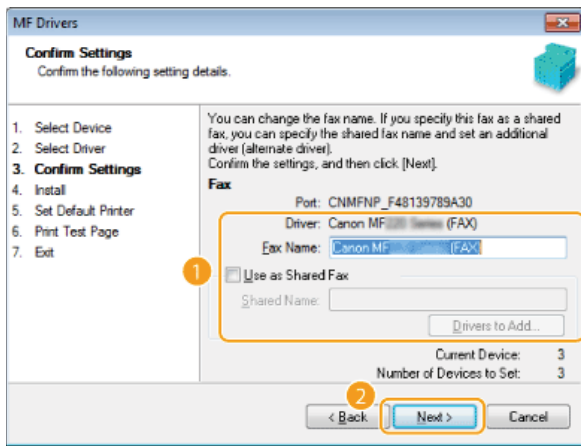

**[Printer Name]/[Fax Name]**

Change the name as necessary.

**[Use as Shared Printer]/[Use as Shared Fax]**

Select the check box if you want to share the machine (using the computer where you are performing the installation as a print server). **Setting Up Print Server (e-Manual)**

**[Shared Name]**

Change the shared name as necessary.

**[Drivers to Add]**

If you have selected the [Use as Shared Printer]/[Use as Shared Fax] check box, install additional drivers as necessary. Select the operating system, and click [OK] to install additional drivers.

**15 Check the displayed information, and click [Start].**

► Installation of the drivers starts.

**16 Configure the machine normally used and make a test print.**

- To configure the machine as the machine normally used, select the driver, and click [Next].
- To print a test page, select the driver, and click [Next].

**17 Click [Restart].**

**Installing the MF Toolbox**

**1 Log on to the computer with an administrator account.**

**2 Download the MF Toolbox from the Canon website (<http://www.canon.com/>).**

- For more information about how to download the MF Toolbox, see the driver download page for your machine.

**3 Unzip the downloaded file.**

**4 Open the folder where the MF Toolbox is stored.**

**5 Double-click "Setup.exe".**

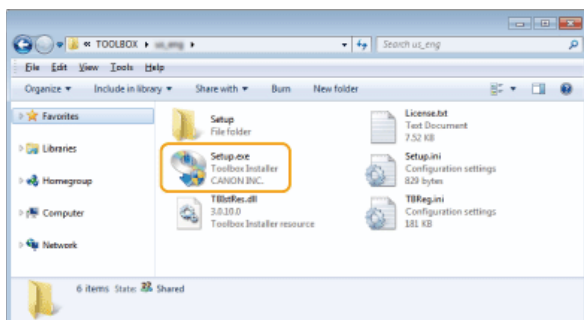

**6 Click [Next].**

## 7 Read the License Agreement, and click [Yes] to agree.



## 8 Specify the folder to install to, and click [Next].

## 9 Specify the folder for adding an icon, and click [Next].

## 10 Click [Start].

## 11 Click [Exit].

### Checking the Results of the Installation

You can check whether the MF Drivers are installed correctly or not by whether the icons appear.

#### Printer driver



When the printer driver is installed correctly, an icon for the installed printer appears in the printer folder (**▶ Displaying the Printer Folder**).

#### Fax driver



When the fax driver is installed correctly, an icon for the installed fax appears in the printer folder (**▶ Displaying the Printer Folder**).

#### Scanner driver (network connection)



When the scanner driver is installed correctly, an icon for the installed scanner appears in the [Scanners and Cameras] or [Scanners and Cameras Properties] folder.

#### Scanner driver (USB connection)



When the scanner driver is installed correctly, an icon for the installed scanner appears in the [Scanners and Cameras] or [Scanners and Cameras Properties] folder.

#### MF Toolbox



When MF Toolbox is installed correctly, an MF Toolbox icon appears on the desktop.

#### Network Scan Utility



When Network Scan Utility is installed correctly, a Network Scan Utility icon appears in the taskbar.



## NOTE

### If the icon is not displayed

Uninstall the drivers ( **Uninstalling the MF Drivers**) and repeat the installation from the beginning.

## Installing to Use WSD

If you are using Windows Vista/7/8/Server 2008/Server 2008 R2/Server 2012/Server 2012 R2, you can print by using the WSD (Web Services on Devices) protocol. If you want to use WSD, first install the printer driver and then add a network printer.

- ▶ **Installing the MF Drivers**
- ▶ **Adding a Network Printer**

### Installing the MF Drivers

- 1 Log on to the computer with an administrator account.**
- 2 Open the printer folder. ▶ **Displaying the Printer Folder****
- 3 Click [Add a printer] or [Add Printer].**

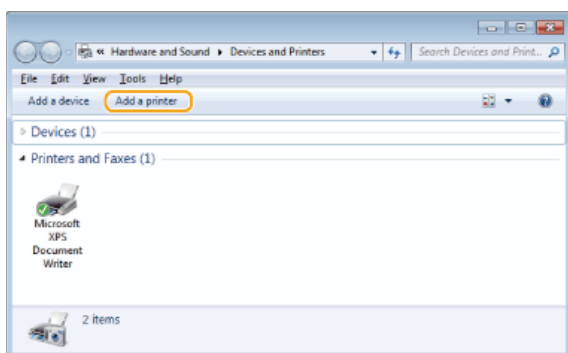

- 4 Click [Add a local printer].**

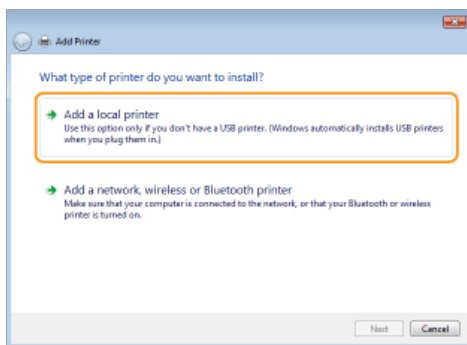

- 5 Check that [LPT1] is selected under [Use an existing port], and click [Next].**

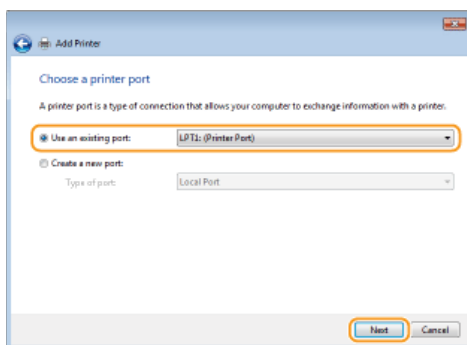

- 6 Click [Have Disk].**

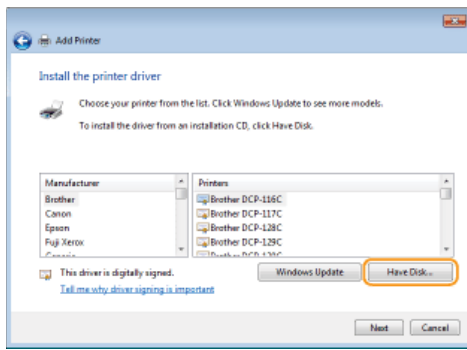

**7 Click [Browse].**

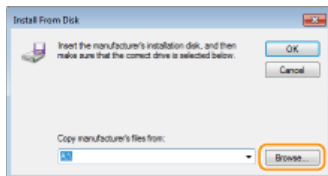

**8 Specify the folder where the drivers are stored, select the Inf file, and click [Open].**

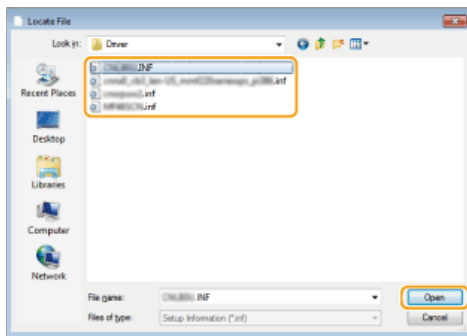

- Specify the folder where the printer driver is stored as follows.

**32-bit operating system**

Specify [us\_eng] or [uk\_eng] ► [32bit] ► [Driver] folders of the CD-ROM/DVD-ROM or downloaded file.

**64-bit operating system**

Specify [us\_eng] or [uk\_eng] ► [x64] ► [Driver] folders of the CD-ROM/DVD-ROM or downloaded file.

**NOTE:**

If you do not know whether to specify the 32-bit version or the 64-bit version ► **Checking the Bit Architecture**

**9 Click [OK].**



**10 Select your printer, and click [Next].**

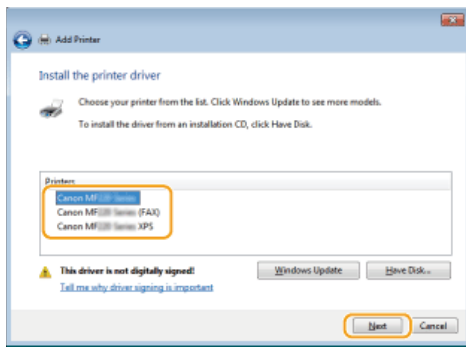

## 11 Change the printer name as necessary, and click [Next].

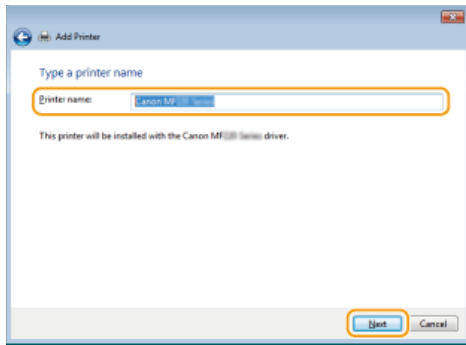

⇒ The installation starts.

## 12 Select [Do not share this printer], and click [Next].

- If you want to share the printer, make sharing settings for the printer added with **Adding a Network Printer. (Setting Up Print Server (e-Manual))**

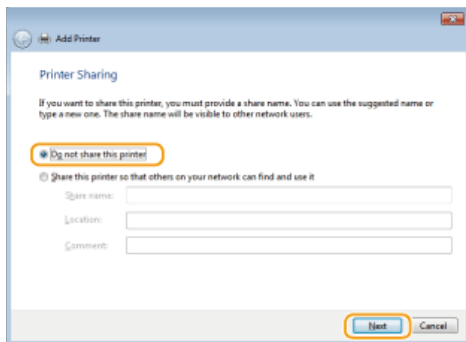

## 13 Click [Finish].

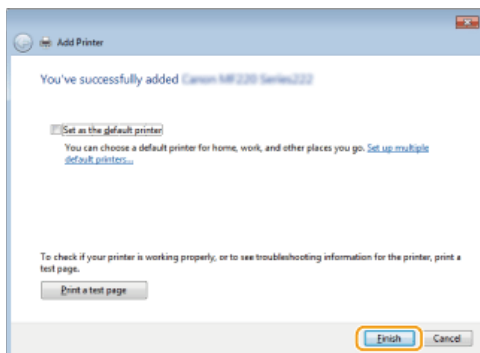

⇒ An icon for the installed printer is displayed in the printer folder.

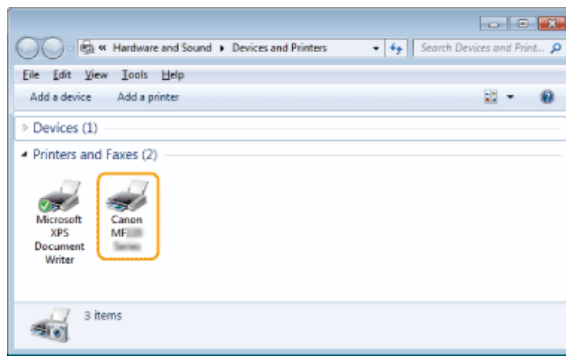

## Adding a Network Printer

### 1 Open the network folder.

#### Windows Vista/Server 2008

[Start] ▶ select [Network].

#### Windows 7/Server 2008 R2

[Start] ▶ [Computer] ▶ select [Network].

#### Windows 8/Server 2012

Right-click the lower-left corner of the screen ▶ [File Explorer] ▶ select [Network].

#### Windows 8.1/Server 2012 R2

Right-click [Start] ▶ [File Explorer] ▶ select [Network].

### 2 Right-click the newly added printer icon, and click [Install].

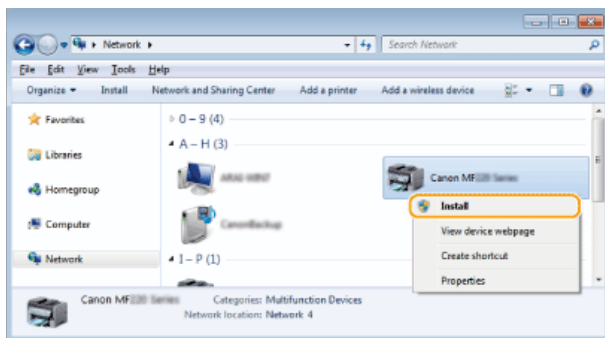

Installation for using WSD is complete when an icon for the printer is added to the printer folder.

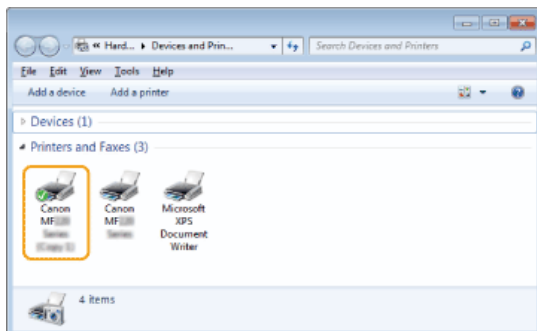

## NOTE

### Deleting unneeded printer icons

When you have finished installing the network printer, the icon added in step 13 of **Installing the MF Drivers** is no longer needed. To delete the icon, right-click it and select [Remove device] or [Delete] ▶ click [Yes].

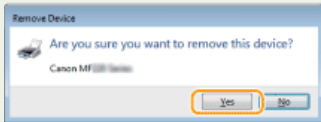
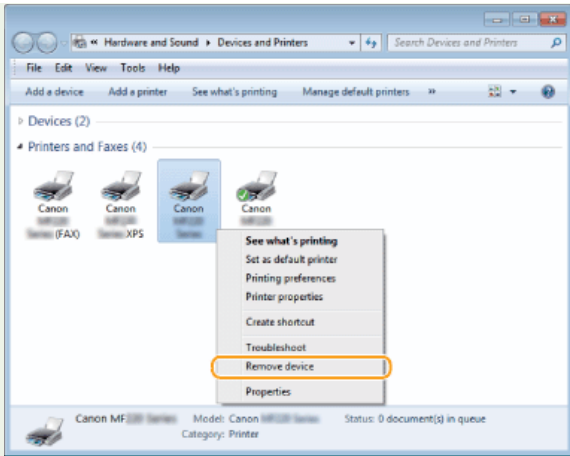

## Uninstalling

When you no longer need installed MF Drivers, MF Toolbox, or the Product Extended Survey Program, you can uninstall them to delete them from your computer.

- ▶ **Uninstalling the MF Drivers**
- ▶ **Uninstalling the MF Toolbox**
- ▶ **Uninstalling the Product Extended Survey Program**
- ▶ **Uninstalling the Toner Status**

### Uninstalling the MF Drivers

- 1 Log on to the computer with an administrator account.**
- 2 Display [Programs and Features] or [Add or Remove Programs].** ▶ **Displaying [Programs and Features] or [Add or Remove Programs]**
- 3 Select the MF Drivers that you want to uninstall, and click [Uninstall/Change] or [Change/Remove].**

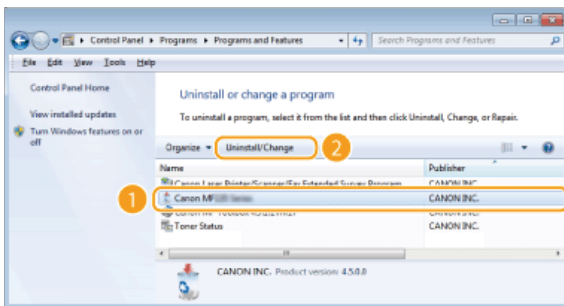

▶ The uninstaller starts.

#### NOTE:

If you cannot find the drivers that you want to uninstall 

Start the uninstaller from the User Software and Manuals CD-ROM/DVD-ROM or from the MF Drivers file that you downloaded.

- 1 Insert the User Software and Manuals CD-ROM/DVD-ROM into the drive on the computer.**
  - ▶ To start the uninstaller from the MF Drivers file that you downloaded, carry out the following step.
- 2 Open the folder where the uninstaller is stored.**

#### **32-bit operating system**

[us\_eng] or [uk\_eng] ▶ [32bit] ▶ [misc] folders of the CD-ROM/DVD-ROM or downloaded file

#### **64-bit operating system**

[us\_eng] or [uk\_eng] ▶ [x64] ▶ [misc] folders of the CD-ROM/DVD-ROM or downloaded file

#### NOTE:

If you do not know whether to specify the 32-bit version or the 64-bit version for Windows Vista/7/8/8.1/Server 2008/Server 2008 R2/Server 2012/Server 2012 R2, see ▶ **Checking the Bit Architecture.**

- 3 Double-click "DelDrv.exe".**

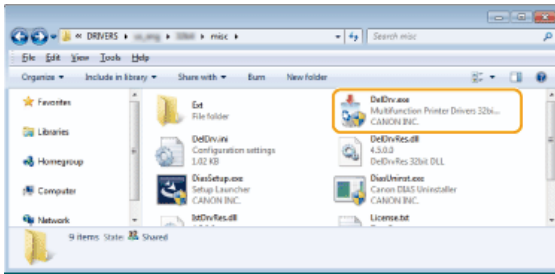

**4 Click [Delete].**

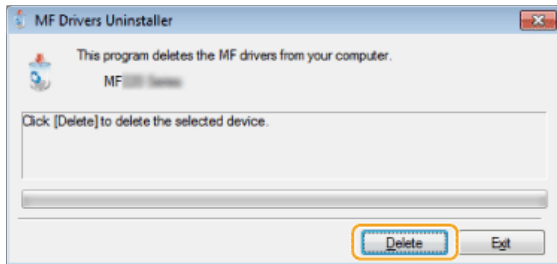

**5 Click [Yes].**

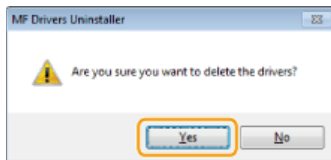

⇒ The uninstall starts.

**6 Click [Exit].**

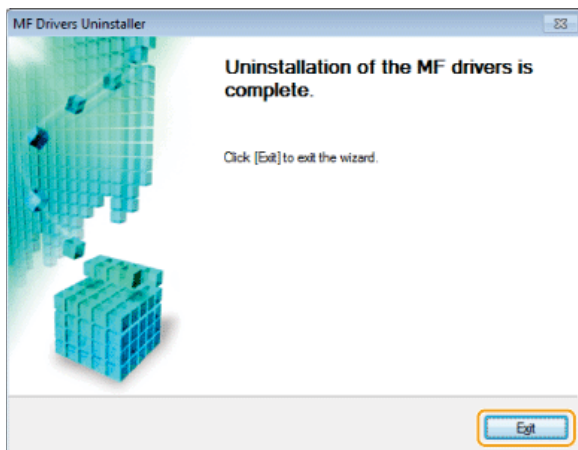

## Uninstalling the MF Toolbox

- 1 Log on to the computer with an administrator account.**
- 2 Display [Programs and Features] or [Add or Remove Programs].**  **Displaying [Programs and Features] or [Add or Remove Programs]**



- 3 Select the MF Toolbox, and click [Uninstall] or [Remove].

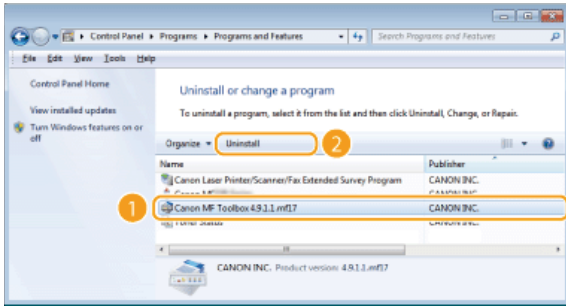

⇒ The uninstaller starts.

- 4 Click [Remove].

- 5 Click [Restart].

## Uninstalling the Product Extended Survey Program

- 1 Log on to the computer with an administrator account.
- 2 Display [Programs and Features] or [Add or Remove Programs]. Displaying [Programs and Features] or [Add or Remove Programs]
- 3 Select [Canon Laser Printer/Scanner/Fax Extended Survey Program], and click [Uninstall] or [Remove].

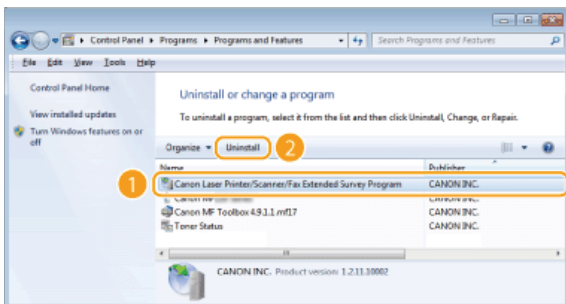

⇒ The uninstaller starts.

- 4 Click [OK].

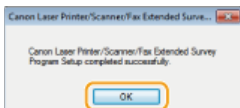

## Uninstalling the Toner Status

- 1 Log on to the computer with an administrator account.
- 2 Display [Programs and Features] or [Add or Remove Programs]. Displaying [Programs and Features] or [Add or Remove Programs]
- 3 Select [Toner Status], and click [Uninstall] or [Remove].

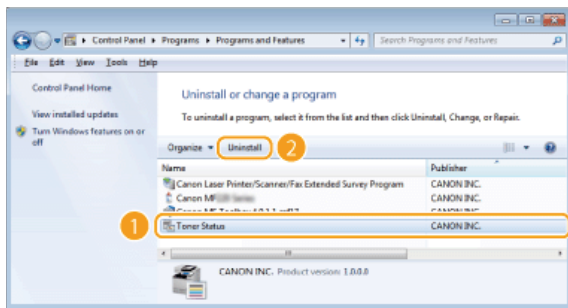

⇒ The uninstaller starts.

**4** Click [Uninstall].

**5** Click [OK].

## Troubleshooting

If you encounter problems during installation or uninstallation of the MF Drivers and MF Toolbox, see the following sections before contacting Canon.

- ▶ **Trouble with Installation**
- ▶ **Trouble with Uninstallation**
- ▶ **Trouble after Upgrading the Operating System**

### Trouble with Installation

#### Cannot install the software

- When you are in an IPv6 environment, the Software Programs/Manuals Setup screen may not appear, and you cannot install the MF drivers. Install the drivers using the WSD port.
  - ▶ **Installing the MF Drivers**
- If an error occurs during the installation, uninstall the software, restart your computer, and install it again.
  - ▶ **Uninstalling the MF Drivers**
  - ▶ **Installing the MF Drivers**
- Quit all running applications and install the software again.

#### Applications installed from the User Software and Manuals CD-ROM/DVD-ROM supplied with the machine are not properly registered in the MF Toolbox

- Applications are automatically registered to the MF Toolbox once they have been installed. They are not, however, if installed while the MF Toolbox is open. To access these applications from the toolbox, you need to manually register them to the toolbox.
  - ▶ **Configuring Scan Settings in MF Toolbox (e-Manual)**

### Trouble with Uninstallation

#### It takes too long to uninstall the MF Drivers (Windows XP)

- Quit all running applications (including anti-virus applications) before uninstalling the software.

#### The [Canon] folder remains in the Start menu after the software has been uninstalled

- Uninstall the MF Toolbox first before uninstalling the MF Drivers. If you uninstall the MF Drivers first, the [Canon] folder may remain after the MF Toolbox has been uninstalled. In this case, follow the steps in the procedure below to remove the folder.
  - Windows XP
    - ▶ Right-click [Start] ▶ select [Explorer] ▶ [All Users] ▶ [Start Menu] ▶ [Programs] ▶ delete the [Canon] folder.
  - Windows Vista
    - ▶ Right-click [Start] ▶ select [Explorer All Users] ▶ [Programs] in [Start Menu] ▶ delete the [Canon] folder.
  - Windows 7
    - ▶ [Start] ▶ select [All Programs] ▶ delete the [Canon] folder.

### Trouble after Upgrading the Operating System

#### Cannot use the software after upgrading the operating system

- Reinstall the software after uninstalling the software.
  - ▶ **Uninstalling**
  - ▶ **Installing**

## Appendix

---

The Appendix provides information you should know, such as how to use the Installation Guide, disclaimers, and copyright information.

## Using the Installation Guide

---

The Installation Guide is a manual that can be viewed on your computer. It provides information about the installation of drivers. You can find pages quickly by searching for what you want to do or by entering keywords.

### How to Find the Topic You Are Looking For

---

You can find the page you are looking for using the following three methods.

#### Search the contents

You can find the page you are looking for by selecting a topic from the [Contents] tab on the left side of the screen, or by selecting a chapter icon from the icons next to the topics.

▶ **Top Page**

▶ **Topic Page**

#### Search by keyword

You can search by entering keywords, such as "USB" or "environment". Pages containing the keywords are displayed. You can also enter phrases such as "install the MF Drivers". The search will find topics containing all of the words in the phrase (AND search).

▶ **Search Tab**

#### Search the site map

Click [Site Map] on the top part of the screen to display a list of all the Installation Guide topics. From there you can find the topic you are looking for.

▶ **Site Map**

### NOTE

#### System requirements

To use the Installation Guide, one of the following Web browsers is required. The content of the Installation Guide may not display correctly if a browser not listed below is used.

**Internet Explorer 8.0/9.0/10.0/11.0, Firefox 24 ESR/F 26**

## Screen Configuration of the Installation Guide

The Installation Guide is divided into different screens, and the content of each screen varies.

### Top Page

This page appears when the Installation Guide is started.

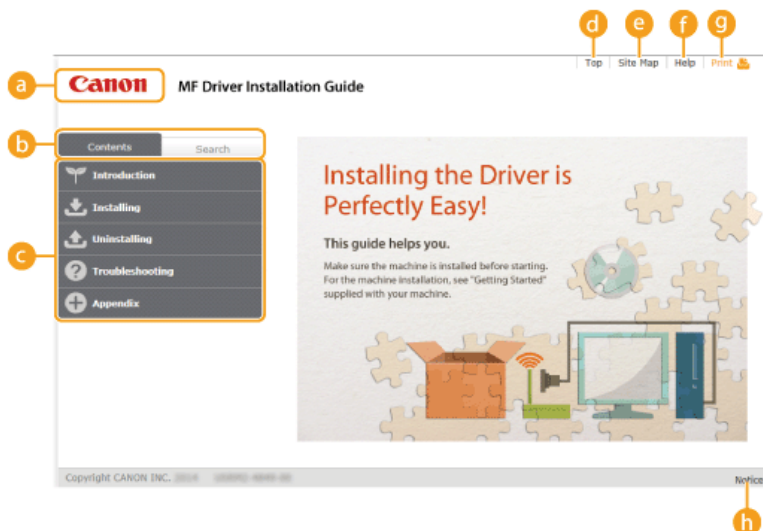

**a Canon logo**

Click to return to the top page from any other page.

**b [Contents] tab/[Search] tab**

Click to toggle the display between the [Contents] tab and [Search] tab.

**c Contents**

Displays the titles of chapters (1). Place the mouse pointer over one of the titles to display the topics in that chapter on the right. Click a topic to display its page.

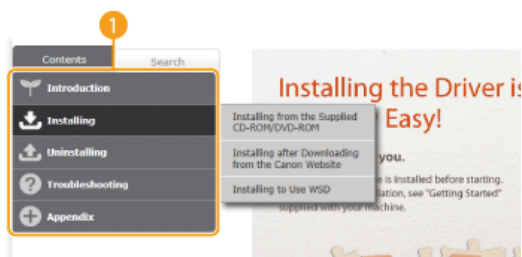

**d [Top]**

Click to return to the top page from any other page.

**e [Site Map]**

Click to display the titles of all Installation Guide topics.

**f [Help]**

Click to display information on how to view the Installation Guide, how to perform a search, and other information.

**g [Print]**

Click to print the currently displayed topic page.

**h [Notice]**

Click to view important information you should know when using the printer.

### Topic Page

Topic pages contain information about how to install drivers.

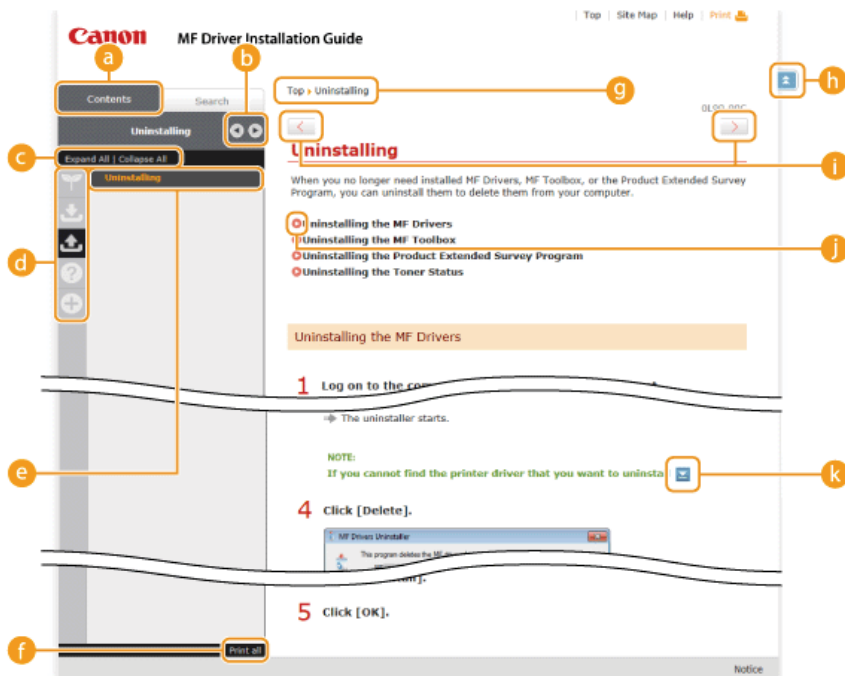

**a [Contents]**

Chapter icons and topic titles are displayed in this tab.



The [Contents] tab can be widened and narrowed.

**c [Expand All]/[Collapse All]**

Click [Expand All] to display all of the subsections of all topics. Click [Collapse All] to close all of the subsections of all the topics.

**d Chapter icons**

Click a chapter icon to navigate to the top of the corresponding chapter.

**e Topics**

Displays the topics of the selected chapter. If "+" is displayed on a topic, clicking it displays the subsections of that topic. Click "-" to close an expanded topic.

**f [Print all]**

All pages of the selected chapter are opened in a separate window. You can print them as necessary.

**g Navigation**

This shows which chapter topic you are currently viewing.



Click to return to the page top.



Click to display the previous or next topic.



Click to jump to the corresponding page. To return to the previous page, click the [Back] button on your Web browser.



Click to display hidden detailed descriptions. Click again to close the detailed descriptions.

**Search Tab**

This tab contains a text box to perform a search and find the page you are looking for.

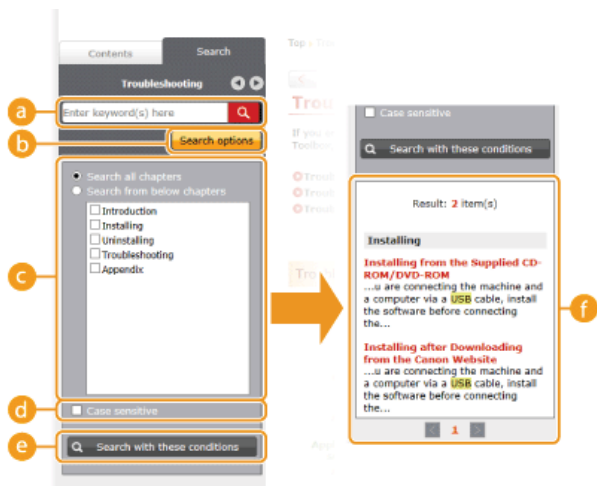

**a [Enter keyword(s) here]**

Enter one or more keywords and click  to display search results in a results list. You can enter a phrase to find pages that contain all of the words in the phrase. To find an exact phrase, enclose it in double quotation marks.

**b [Search options]**

Click to specify search conditions such as the scope of the search and case sensitivity.

**c Search scope selector**

You can use this to select the individual chapters to search. This allows you to search more efficiently, when you can predict the chapters containing the topic that you are looking for.



**d Search options selector**

Select the check box to make your search case-sensitive.

**e [Search with these conditions]**

**c** and **d** specify the conditions. After setting them, press this to perform the search and display the results in the [Result] list.

**f Result list**

This displays pages that contain the specified keywords. From the results, locate the page you are looking for and click the topic title of the page. If the results cannot be displayed on one page, click  /  or a page number to display the results on the corresponding page.

## Site Map

This page displays the titles of all topics in the Installation Guide.

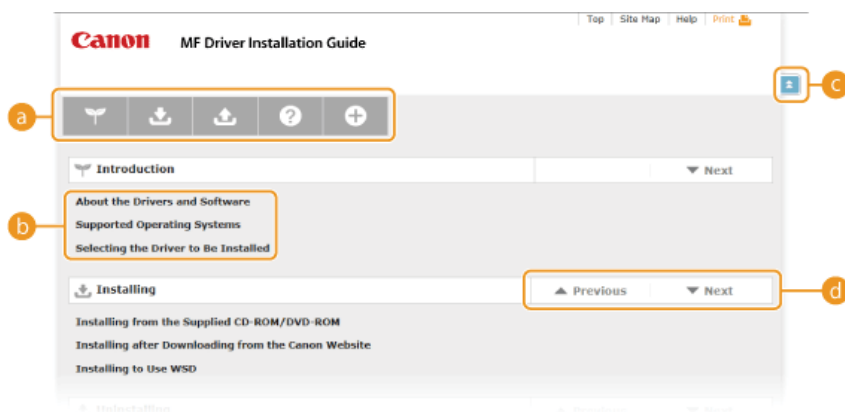

**a Chapter icons**

Click to jump to the table of contents of the selected chapter.

**b Topic titles**

Displays titles and topics. Click a title to jump to the corresponding topic page.

**c **

Click to return to the page top.

**d **

Click to go to the previous or next chapter.



## Viewing the Installation Guide

---

### Marks

---

Restrictions and cautions regarding the handling of the printer, useful tips, and other information are indicated using the marks below.

**IMPORTANT** Indicates operational requirements and restrictions. Be sure to read these items carefully to operate the printer correctly and avoid damage to the printer or property.

**NOTE** Indicates a clarification of an operation, or contains additional explanations for a procedure.

### Buttons

---

Buttons on the computer display are indicated with the following notation:

**Example from the Installation Guide:** [Next]

### Computer Screens

---

Depending on the operating system you are using, the appearance of the displays in this guide may differ slightly from the displays that you see. Also, the appearance of MF Drivers and software may differ depending on their version.

## Other

---

This section describes basic Windows operations and includes disclaimers, copyright information, and other information.

## Basic Windows Operations

---

- ▶ **Displaying the Printer Folder**
- ▶ **Enabling [Network discovery]**
- ▶ **Displaying the [CD-ROM/DVD-ROM Setup] Screen**
- ▶ **Checking the Bit Architecture**
- ▶ **Displaying [Programs and Features] or [Add or Remove Programs]**
- ▶ **Displaying [Device Manager]**

### ■ Displaying the Printer Folder

#### **Windows XP Professional/Server 2003**

[Start] ▶ select [Printers and Faxes].

#### **Windows XP Home Edition**

[Start] ▶ select [Control Panel] ▶ [Printers and Other Hardware] ▶ [Printers and Faxes].

#### **Windows Vista**

[Start] ▶ select [Control Panel] ▶ [Printer].

#### **Windows 7/Server 2008 R2**

[Start] ▶ select [Devices and Printers].

#### **Windows 8/Server 2012**

Right-click the lower-left corner of the screen ▶ select [Control Panel] ▶ [View devices and printers].

#### **Windows 8.1/Server 2012 R2**

Right-click [Start] ▶ select [Control Panel] ▶ [View devices and printers].

#### **Windows Server 2008**

[Start] ▶ select [Control Panel] ▶ double-click [Printers].

### ■ Enabling [Network discovery]

If you are using Windows Vista/7/8/8.1/Server 2008/Server 2008 R2/Server 2012/Server 2012 R2, enable [Network discovery] to view the computers on your network.

#### **Windows Vista**

[Start] ▶ select [Control Panel] ▶ [View network status and tasks] ▶ under [Network discovery], select [Turn on network discovery].

#### **Windows 7/Server 2008 R2**

[Start] ▶ select [Control Panel] ▶ [View network status and tasks] ▶ [Change advanced sharing settings] ▶ under [Network discovery], select [Turn on network discovery].

#### **Windows 8/Server 2012**

Right-click the lower-left corner of the screen ▶ select [Control Panel] ▶ [View network status and tasks] ▶ [Change advanced sharing settings] ▶ under [Network discovery], select [Turn on network discovery].

#### **Windows 8.1/Server 2012 R2**

Right-click [Start] ▶ select [Control Panel] ▶ [View network status and tasks] ▶ [Change advanced sharing settings] under [Network discovery], select [Turn on network discovery].

#### **Windows Server 2008**

[Start] ▶ select [Control Panel] ▶ double-click [Network and Sharing Center] ▶ under [Network discovery], select [Turn on network discovery].

### ■ Displaying the [CD-ROM/DVD-ROM Setup] Screen

If your computer does not display the [CD-ROM/DVD-ROM Setup] screen after you insert the CD-ROM/DVD-ROM, follow the procedure below. This following example uses "D:" as the name of the CD-ROM/DVD-ROM drive. The CD-ROM/DVD-ROM drive name may be different on your computer.

#### **Windows XP/Server 2003**

[Start] ▶ select [Run] ▶ enter "D:\MInst.exe" ▶ click [OK].

#### **Windows Vista/7/Server 2008/Server 2008 R2**

[Start] ▶ enter "D:\MInst.exe" in [Search programs and files] or [Start Search] ▶ press the [ENTER] key on the keyboard.

### Windows 8/Server 2012

Right-click the lower-left corner of the screen ▶ select [Run] ▶ enter "D:\MInst.exe" ▶ click [OK].

### Windows 8.1/Server 2012 R2

Right-click [Start] ▶ select [Run] ▶ enter "D:\MInst.exe" ▶ click [OK].

## ■ Checking the Bit Architecture

If you are not sure whether your computer is running 32-bit or 64-bit Windows, follow the procedure below to check.

### 1 Display [Control Panel].

#### Windows Vista/7/Server 2008/Server 2008 R2

[Start] ▶ select [Control Panel].

#### Windows 8/Server 2012

Right-click the lower-left corner of the screen ▶ select [Control Panel].

#### Windows 8.1/Server 2012 R2

Right-click [Start] ▶ select [Control Panel].

### 2 Display [System].

#### Windows Vista/7/8/8.1/Server 2008/Server 2008 R2/Server 2012/Server 2012 R2

Click [System and Security] or [System and Maintenance] ▶ [System].

#### Windows Server 2008

Double-click [System].

### 3 Check the bit architecture.

#### 32-bit operating systems

[32-bit Operating System] is displayed.

#### 64-bit operating systems

[64-bit Operating System] is displayed.

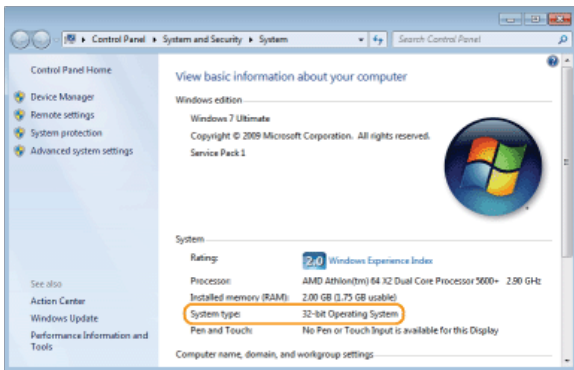

## ■ Displaying [Programs and Features] or [Add or Remove Programs]

### Windows XP/Server 2003

[Start] ▶ [Control Panel] ▶ select [Add or Remove Programs].

### Windows Vista/7/Server 2008 R2

[Start] ▶ [Control Panel] ▶ select [Uninstall a Program].

### Windows 8/Server 2012

Right-click the lower-left corner of the screen ▶ [Control Panel] ▶ select [Uninstall a Program].

### Windows 8.1/Server 2012 R2

Right-click [Start] ▶ [Control Panel] ▶ select [Uninstall a Program].

### Windows Server 2008

[Start] ▶ select [Control Panel] ▶ double-click [Programs and Features].

## ■ Displaying [Device Manager]

### **Windows XP**

[Start] ▶ [Control Panel] ▶ [Performance and Maintenance] ▶ [System] ▶ [Hardware] ▶ select [Device Manager].

### **Windows Vista/7/Server 2008 R2**

[Start] ▶ [Control Panel] ▶ [Hardware and Sound] or [Hardware] ▶ select [Device Manager].

### **Windows 8/Server 2012**

Right-click the lower-left corner of the screen ▶ [Control Panel] ▶ [Hardware and Sound] ▶ select [Device Manager].

### **Windows 8.1/Server 2012 R2**

Right-click [Start] ▶ [Control Panel] ▶ [Hardware and Sound] ▶ select [Device Manager].

### **Windows Server 2003**

[Start] ▶ [Control Panel] ▶ [System] ▶ [Hardware] ▶ select [Device Manager].

### **Windows Server 2008**

[Start] ▶ select [Control Panel] ▶ double-click [Device Manager].

## Notice

---

### ■ Disclaimers

- The information in this document is subject to change without notice.
- CANON INC. MAKES NO WARRANTY OF ANY KIND WITH REGARD TO THIS MATERIAL, EITHER EXPRESS OR IMPLIED, EXCEPT AS PROVIDED HEREIN, INCLUDING WITHOUT LIMITATION, THEREOF, WARRANTIES AS TO MARKETABILITY, MERCHANTABILITY, FITNESS FOR A PARTICULAR PURPOSE OF USE OR NON-INFRINGEMENT. CANON INC. SHALL NOT BE LIABLE FOR ANY DIRECT, INCIDENTAL, OR CONSEQUENTIAL DAMAGES OF ANY NATURE, OR LOSSES OR EXPENSES RESULTING FROM THE USE OF THIS MATERIAL.

### ■ Copyright

Copyright CANON INC. 2014

No part of this publication may be reproduced, transmitted, transcribed, stored in a retrieval system, or translated into any language or computer language in any form or by any means, electronic, mechanical, magnetic, optical, chemical, manual, or otherwise, without the prior written permission of Canon Inc.

### ■ Trademarks

- Microsoft, Windows, Windows Vista, Windows Server and Internet Explorer are either registered trademarks or trademarks of Microsoft Corporation in the United States and/or other countries.
- All other product and brand names are registered trademarks, trademarks or service marks of their respective owners.